

МІНІСТЕРСТВО ОСВІТИ І НАУКИ УКРАЇНИ
ЗАХІДНОУКРАЇНСЬКИЙ НАЦІОНАЛЬНИЙ УНІВЕРСИТЕТ

ОСВІТНЬО-ПРОФЕСІЙНА ПРОГРАМА

«ПІДПРИЄМНИЦТВО ТА ТОРГІВЛЯ»

першого (бакалаврського) рівня вищої освіти
за спеціальністю 076 Підприємництво та торгівля
галузі знань 07 Управління та адміністрування

ЗАТВЕРДЖЕНО Вченою радою

(протокол № 11 від 26 червня 2024 р.)

зі змінами, відповідно до рішення Вченої ради

Голова ВЧЕНОЇ РАДИ

_____ Андрій КРИСОВАТИЙ

(протокол № 1 від 30 серпня 2024 р.)

ОПН вводиться в дію з вересня 2024 р.

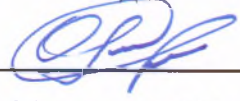
Ректор  Оксана ДЕСЯТНЮК

(наказ № 610 від 30 серпня 2024 р.)



Тернопіль
2024

ЛИСТ ПОГОДЖЕННЯ
освітньо-професійної програми

«Підприємництво та торгівля»

першого (бакалаврського) рівня вищої освіти
за спеціальністю 076 Підприємництво та торгівля
галузі знань 07 Управління та адміністрування

Проректор
з науково-педагогічної роботи

Віктор ОСТРОВЕРХОВ

Директор навчально-наукового центру
моніторингу якості освіти
та методичної роботи

Сергій ШАНДРУК

Декана факультету

Андрій КОЦУР

Голова ГЗС,
завідувач кафедри підприємництва і торгівлі

Ольга СОБКО

Гарант ОПП

Ірина БОЙЧИК

ПЕРЕДМОВА

Розроблено робочою групою у складі:

1. **Ольга СОБКО** – доктор економічних наук, професор, завідувач кафедри підприємництва і торгівлі ЗУНУ
2. **Олена ПТАЩЕНКО** – доктор економічних наук, професор, професор кафедри підприємництва і торгівлі ЗУНУ
3. **Ірина БОЙЧИК** – кандидат економічних наук, доцент, доцент кафедри підприємництва і торгівлі ЗУНУ
4. **Роман ВОЛОШИН** – кандидат економічних наук, доцент, доцент кафедри підприємництва і торгівлі ЗУНУ
5. **Богдан ВІРИК** – здобувач освітньо-професійної програми
6. **Михайло РАТУШНЯК** – директор ТОВ «АНТ», м. Тернопіль

Відгуки та рецензії на освітньо-професійну програму:

1. **Людмила ГАНУЩАК-ЄФІМЕНКО** – доктор економічних наук, професор, проректор з наукової та інноваційної діяльності Київського національного університету технологій та дизайну
2. **Світлана ПУЧКОВА** – кандидат економічних наук, доцент, доцент кафедри підприємництва і торгівлі Національного університету «Одеська політехніка»
3. **Віталій КІСІЛЬ** – директор «Florance sp zoo spk», Республіка Польща
4. **Наталія ОВСЕЙКО** – директор Консалтингової компанії «Універсальний бізнес ресурс»

1. Профіль освітньої програми «Підприємництво та торгівля» спеціальності 076 «Підприємництво та торгівля»

1 – Загальна інформація	
Повна назва вищого навчального закладу та структурного підрозділу	Західноукраїнський національний університет, факультет економіки і управління, кафедра підприємництва і торгівлі
Ступінь вищої освіти та назва кваліфікації мовою оригіналу	Бакалавр Бакалавр підприємництва та торгівлі
Офіційна назва освітньої програми	Підприємництво та торгівля
Тип диплому та обсяг освітньої програми	Диплом бакалавра, одиничний; – 240 кредитів ЄКТС на базі повної загальної середньої освіти; термін навчання 3 роки 10 місяців; – 180 кредитів ЄКТС на базі ступеня «молодший бакалавр» (освітньо-кваліфікаційного рівня «молодший спеціаліст»); перезараховується не більше, ніж 120 кредитів ЄКТС, отриманих в межах попередньої освітньої програми підготовки молодшого бакалавра (молодшого спеціаліста); термін навчання 1 рік 10 місяців; – на основі ступеня «фаховий молодший бакалавр»; перезараховується не більше, ніж 60 кредитів ЄКТС, отриманих в межах попередньої освітньої програми фахової передвищої освіти.
Наявність акредитації	Первинна у 2025 році
Цикл/рівень	НРК України – 6 рівень
Передумови	Наявність повної загальної середньої освіти; освітнього ступеня «молодший бакалавр» (освітньо-кваліфікаційного рівня «молодший спеціаліст»); «фаховий молодший бакалавр»
Мова(и) викладання	Українська
Термін дії освітньої	4 роки

програми	
Інтернет-адреса постійного розміщення опису освітньої програми	Офіційний сайт ЗУНУ: https://www.wunu.edu.ua
2 – Мета освітньої діяльності	
Формування та розвиток загальних і професійних компетентностей для здобуття студентом: теоретичних знань, умінь та навичок, достатніх для успішного виконання професійних обов'язків у сфері підприємництва та торгівлі загалом та з урахуванням сучасних логістичних трендів і вимог екологізації бізнесу в умовах забезпечення сталого розвитку економіки; підготовка здобувачів вищої освіти до подальшого навчання за другим (магістерським) рівнем вищої освіти цієї спеціальності	
3 – Характеристика освітньої програми	
Предметна область (галузь знань, спеціальність, спеціалізація (за наявності)	07 Управління та адміністрування 076 Підприємництво та торгівля Об'єкти вивчення: діяльність з організації та функціонування підприємницьких, торговельних та біржових структур, що здійснюється для досягнення економічних і соціальних результатів. Цілі навчання: підготовка висококваліфікованих фахівців, здатних вирішувати практичні проблеми та складні спеціалізовані задачі з підприємництва, торгівлі та біржової діяльності. Теоретичний зміст предметної області: наукові теорії, положення, концепції, принципи підприємництва, торгівлі та біржової діяльності і методологія їхнього використання для організації та ефективного функціонування підприємницьких, торговельних, біржових структур. Методи, методики та технології: загальнонаукові й спеціальні методи, професійні методики і технології, застосування яких дозволяє вирішувати практичні завдання з організації, ефективного функціонування та розвитку підприємницьких, торговельних і біржових структур. Інструменти та обладнання: інформаційно-комунікаційні системи та технології, прилади та обладнання, необхідні для формування професійних компетентностей бакалавра підприємництва та торгівлі
Орієнтація освітньої програми	Освітньо-професійна програма зорієнтована на формування та застосування у професійній діяльності знань, умінь і навичок щодо організації та функціонування підприємницьких і торговельних структур для досягнення економічних і соціальних результатів
Основний	Підготовка висококваліфікованих фахівців, здатних вирішувати

фокус освітньої програми та спеціалізації	<p>практичні проблеми та складні спеціалізовані задачі з підприємництва та торгівлі. Забезпечення базової вищої освіти у сфері підприємництва та торгівлі. Програма базується на класичних наукових теоріях, концепціях і методиках досліджень, еволюції економіки знань. Фокус програми, який забезпечує її унікальність, полягає у врахуванні сучасних підходів до організації підприємницької та торговельної діяльності, логістичних потоків на засадах екологізації. Ключові слова: підприємництво, торгівля, бізнес, комерція, ринок, управління, логістика, екологічне підприємництво</p>																										
Особливості програми	<p>Освітньо-професійна програма орієнтована на підготовку бакалаврів за перспективними напрямками розвитку підприємництва та торгівлі</p>																										
4 – Придатність випускників до працевлаштування та подальшого навчання																											
Придатність до працевлаштування	<p>Згідно з чинною редакцією Національного класифікатора України: Класифікатор професій (ДК 003:2010) та International Standard Classification of Occupations 2008 (ISCO-08) випускник з професійною кваліфікацією «Підприємництво та торгівля» може працевлаштуватися на посади у підприємницьких і торговельних структурах, зокрема:</p> <table border="0"> <tr> <td style="vertical-align: top;">Код КП 1224</td> <td>Завідувач підприємства роздрібною торгівлі Завідувач ринку Завідувач секції</td> </tr> <tr> <td style="vertical-align: top;">Код КП 1227</td> <td>Головний адміністратор (на комерційних підприємствах)</td> </tr> <tr> <td style="vertical-align: top;">Код КП 1233</td> <td>Начальник відділу збуту (маркетингу)</td> </tr> <tr> <td style="vertical-align: top;">Код КП 1312</td> <td>Директор (керівник) малого промислового підприємства (фірми)</td> </tr> <tr> <td style="vertical-align: top;">Код КП 1314</td> <td>Директор (керівник) малої торговельної фірми</td> </tr> <tr> <td style="vertical-align: top;">Код КП 1316</td> <td>Директор (керівник) малого підприємства (транспортного, складського)</td> </tr> <tr> <td style="vertical-align: top;">Код КП 1317</td> <td>Директор малої фірми (страхової, аудиторської, рекламної та ін.)</td> </tr> <tr> <td style="vertical-align: top;">Код КП 1452</td> <td>Менеджер (управитель) в оптовій торгівлі</td> </tr> <tr> <td style="vertical-align: top;">Код КП 2419.2</td> <td>Економіст із збуту Фахівець з ефективності підприємництва</td> </tr> <tr> <td style="vertical-align: top;">Код КП 3413</td> <td>Торговець (власність)</td> </tr> <tr> <td style="vertical-align: top;">Код КП 3415</td> <td>Агент торговельний Представник торговельний Торговець комерційний</td> </tr> <tr> <td style="vertical-align: top;">Код КП 3421</td> <td>Торговельний брокер (маклер)</td> </tr> <tr> <td style="vertical-align: top;">Код КП 3429</td> <td>Торговець (обслуговування бізнесу та реклами)</td> </tr> </table>	Код КП 1224	Завідувач підприємства роздрібною торгівлі Завідувач ринку Завідувач секції	Код КП 1227	Головний адміністратор (на комерційних підприємствах)	Код КП 1233	Начальник відділу збуту (маркетингу)	Код КП 1312	Директор (керівник) малого промислового підприємства (фірми)	Код КП 1314	Директор (керівник) малої торговельної фірми	Код КП 1316	Директор (керівник) малого підприємства (транспортного, складського)	Код КП 1317	Директор малої фірми (страхової, аудиторської, рекламної та ін.)	Код КП 1452	Менеджер (управитель) в оптовій торгівлі	Код КП 2419.2	Економіст із збуту Фахівець з ефективності підприємництва	Код КП 3413	Торговець (власність)	Код КП 3415	Агент торговельний Представник торговельний Торговець комерційний	Код КП 3421	Торговельний брокер (маклер)	Код КП 3429	Торговець (обслуговування бізнесу та реклами)
Код КП 1224	Завідувач підприємства роздрібною торгівлі Завідувач ринку Завідувач секції																										
Код КП 1227	Головний адміністратор (на комерційних підприємствах)																										
Код КП 1233	Начальник відділу збуту (маркетингу)																										
Код КП 1312	Директор (керівник) малого промислового підприємства (фірми)																										
Код КП 1314	Директор (керівник) малої торговельної фірми																										
Код КП 1316	Директор (керівник) малого підприємства (транспортного, складського)																										
Код КП 1317	Директор малої фірми (страхової, аудиторської, рекламної та ін.)																										
Код КП 1452	Менеджер (управитель) в оптовій торгівлі																										
Код КП 2419.2	Економіст із збуту Фахівець з ефективності підприємництва																										
Код КП 3413	Торговець (власність)																										
Код КП 3415	Агент торговельний Представник торговельний Торговець комерційний																										
Код КП 3421	Торговельний брокер (маклер)																										
Код КП 3429	Торговець (обслуговування бізнесу та реклами)																										

	<p>Код КП 3436.3 Помічник керівника малого підприємства без апарату управління</p> <p>Випускники можуть бути підприємцями, які започатковують і розвивають власну справу.</p>
	<p>Здобуття освіти за другим (магістерським) рівнем вищої освіти. Набуття додаткових кваліфікацій в системі післядипломної освіти.</p>
5 – Викладання та оцінювання	
Викладання та навчання	<p>Студенто-центроване навчання, технологія проблемного і диференційованого навчання, технологія інтенсифікації та індивідуалізації навчання, технологія програмованого навчання, технологія розвивального навчання, кредитно-трансферна система організації навчання, електронне навчання в системі Moodle, самонавчання, навчання на основі досліджень.</p> <p>Викладання та навчання проводиться у вигляді: лекцій з використанням мультимедійних засобів, інтерактивних лекцій, семінарських і практичних занять, ситуаційного навчання (кейс-методики), онлайн-лекцій на основі платформи zoom, підготовки курсових робіт, проходження виробничої практики, виконання самостійної роботи з передбаченими консультаціями викладачів.</p> <p>Самонавчання на основі підручників, посібників, навчально-методичних комплексів, матеріалів освітніх інтернет-платформ, онлайн-тренінгів, онлайн-курсів, освітніх блогів, консультації з викладачами.</p>
Оцінювання	<p>Усні та письмові екзамени, тестування, презентації, тренінги, захист курсових робіт та звітів з виробничої практики, державна атестація (комплексний кваліфікаційний екзамен).</p>
6 – Програмні компетентності	
Інтегральна компетентність	<p>Здатність розв'язувати складні спеціалізовані завдання та проблеми у сфері підприємницької, торговельної діяльності або в процесі навчання, що передбачає застосування теорій та методів організації і функціонування підприємницьких, торговельних структур і характеризується комплексністю та невизначеністю умов.</p>
Загальні компетентності (ЗК)	<p>ЗК 1. Здатність до абстрактного мислення, аналізу та синтезу.</p> <p>ЗК 2. Здатність застосовувати отримані знання в практичних ситуаціях.</p> <p>ЗК 3. Здатність спілкуватися державною мовою як усно, так і письмово.</p> <p>ЗК 4. Здатність спілкуватися іноземною мовою.</p> <p>ЗК 5. Навички використання інформаційних і комунікаційних технологій.</p> <p>ЗК 6. Здатність до пошуку, оброблення та аналізу інформації з різних джерел.</p> <p>ЗК 7. Здатність працювати в команді.</p>

	<p>ЗК 8. Здатність виявляти ініціативу та підприємливість.</p> <p>ЗК 9. Прагнення до збереження навколишнього середовища.</p> <p>ЗК 10. Здатність діяти відповідально та свідомо.</p> <p>ЗК 11. Здатність реалізувати свої права і обов'язки як члена суспільства, усвідомлювати цінності громадянського (вільного демократичного) суспільства та необхідність його сталого розвитку, верховенства права, прав і свобод людини і громадянина в Україні.</p> <p>ЗК 12. Здатність зберігати та примножувати моральні, культурні, наукові цінності і досягнення суспільства на основі розуміння історії та закономірностей розвитку предметної області, її місця у загальній системі знань про природу і суспільство та у розвитку суспільства, техніки і технологій, використовувати різні види та форми рухової активності для активного відпочинку та ведення здорового способу життя.</p> <p>ЗК 13. Здатність ухвалювати рішення і діяти, дотримуючись принципу неприпустимості корупції та будь-яких інших проявів недоброчесності.</p>
<p>Спеціальні компетентності (СК)</p>	<p>СК 1. Критичне осмислення теоретичних засад підприємницької та торговельної діяльності.</p> <p>СК 2. Здатність обирати та використовувати відповідні методи, інструментарій для обґрунтування рішень щодо створення, функціонування підприємницьких і торговельних структур.</p> <p>СК 3. Здатність здійснювати діяльність у взаємодії суб'єктів ринкових відносин.</p> <p>СК 4. Здатність застосовувати інноваційні підходи в діяльності підприємницьких та торговельних структур.</p> <p>СК 5. Здатність визначати та оцінювати характеристики товарів і послуг в підприємницькій та торговельній діяльності.</p> <p>СК 6. Здатність здійснювати діяльність з дотриманням вимог нормативно-правових документів у сфері підприємництва та торгівлі.</p> <p>СК 7. Здатність визначати і виконувати професійні завдання з організації діяльності підприємницьких та торговельних структур.</p> <p>СК 8. Здатність застосовувати основи обліку та оподаткування в підприємницькій і торговельній діяльності.</p> <p>СК 9. Здатність до організації зовнішньоекономічної діяльності підприємницьких і торговельних структур.</p> <p>СК 10. Здатність до бізнес-планування, оцінювання кон'юнктури ринків і результатів діяльності у сфері підприємництва та торгівлі з урахуванням ризиків.</p> <p>СК 11. Здатність до організації логістичних потоків у підприємстві та торгівлі.</p> <p>СК 12. Здатність здійснювати підприємницьку та торговельну діяльність на засадах екологізації.</p>
<p>7 – Програмні результати навчання</p>	

- ПРН 1. Використовувати базові знання з підприємництва та торгівлі й уміння критичного мислення, аналізу та синтезу в професійних цілях.
- ПРН 2. Застосовувати набуті знання для виявлення, постановки та вирішення завдань за різних практичних ситуацій в підприємницькій та торговельній діяльності.
- ПРН 3. Мати навички письмової та усної професійної комунікації державною й іноземною мовами.
- ПРН 4. Використовувати сучасні комп'ютерні і телекомунікаційні технології обміну та розповсюдження професійно спрямованої інформації у сфері підприємництва і торгівлі.
- ПРН 5. Організувати пошук, самостійний відбір, якісну обробку інформації з різних джерел для формування банків даних у сфері підприємництва та торгівлі.
- ПРН 6. Вміти працювати в команді, мати навички міжособистісної взаємодії, які дозволяють досягати професійних цілей.
- ПРН 7. Демонструвати підприємливість в різних напрямках професійної діяльності та брати відповідальність за результати.
- ПРН 8. Застосовувати одержані знання й уміння для ініціювання та реалізації заходів у сфері збереження навколишнього природного середовища і здійснення безпечної діяльності підприємницьких та торговельних структур.
- ПРН 9. Знати вимоги до діяльності за спеціальністю, зумовлені необхідністю забезпечення сталого розвитку України, її зміцнення як демократичної, соціальної і правової держави.
- ПРН 10. Демонструвати здатність діяти соціально відповідально на основі етичних, культурних, наукових цінностей і досягнень суспільства.
- ПРН 11. Мати концептуальні наукові та практичні знання у сфері підприємництва і торгівлі, необхідні для подальшого використання на практиці.
- ПРН 12. Володіти методами та інструментарієм для обґрунтування управлінських рішень щодо створення й функціонування підприємницьких та торговельних структур.
- ПРН 13. Використовувати знання форм взаємодії суб'єктів ринкових відносин для забезпечення діяльності підприємницьких та торговельних структур.
- ПРН 14. Застосовувати інноваційні підходи в підприємницькій та торговельній діяльності.
- ПРН 15. Оцінювати характеристики товарів і послуг у підприємницькій та торговельній діяльності за допомогою сучасних методів.
- ПРН 16. Знати нормативно-правове забезпечення діяльності підприємницьких та торговельних структур і застосовувати його на практиці.

	<p>ПРН 17. Вирішувати професійні завдання з організації діяльності підприємницьких та торговельних структур і розв'язувати проблеми у кризових ситуаціях з урахуванням зовнішніх та внутрішніх впливів.</p> <p>ПРН 18. Знати основи обліку та оподаткування в підприємницькій і торговельній діяльності.</p> <p>ПРН 19. Застосовувати знання й уміння для забезпечення ефективної організації зовнішньоекономічної діяльності підприємницьких та торговельних структур з урахуванням ринкової кон'юнктури і діючих правових норм.</p> <p>ПРН 20. Знати основи бізнес-планування, оцінювання кон'юнктури ринків та результатів діяльності підприємницьких і торговельних структур з урахуванням ризиків.</p> <p>ПРН 21. Застосовувати набуті знання для запобігання корупції та будь-яким проявам недоброчесності в підприємницькій та торговельній діяльності.</p> <p>ПРН 22. Організовувати логістичні потоки в підприємстві та торгівлі.</p> <p>ПРН 23. Здійснювати підприємницьку та торговельну діяльність на засадах екологізації.</p>
8 – Ресурсне забезпечення реалізації програми	
Кадрове забезпечення	<p>Випускова кафедра підприємництва і торгівлі у складі 2-ох докторів економічних наук, професорів; 3 кандидатів економічних наук, доцентів; професори і доценти інших кафедр університету, які забезпечують викладання гуманітарних і загальноекономічних дисциплін, дисциплін професійної та практичної підготовки.</p> <p>Лектори, залучені до реалізації програми, є активними у професійній діяльності, мають публікації у фахових наукових виданнях, у тому числі індексованих у науково метричних базах Scopus та WoS, мають відповідну професійну компетентність, досвід у здійсненні наукових досліджень і педагогічній діяльності у закладах вищої освіти, а окремі з них – й практичний досвід роботи. З метою підвищення фахового рівня всі науково-педагогічні працівники один раз на п'ять років проходять стажування.</p> <p>Практико-орієнтований характер освітньо-професійної програми передбачає залучення до викладання фахівців-практиків.</p> <p>Гарант програми, група забезпечення та викладацький склад, які забезпечують реалізацію освітньо-професійної програми, відповідають вимогам Ліцензійних умов провадження освітньої діяльності закладів вищої освіти.</p>
Матеріально-технічне забезпечення	<p>Навчальний процес за освітньо-професійною програмою відбувається у приміщеннях, які відповідають будівельним і санітарним нормам.</p> <p>Має місце стовідсоткова забезпеченість спеціалізованими</p>

	<p>навчальними аудиторіями, лабораторіями, комп'ютерами та прикладними комп'ютерними програмами, мультимедійним обладнанням.</p> <p>Соціальна інфраструктура включає гуртожитки для забезпечення усіх студентів місцями проживання, спортивний комплекс, заклади харчування, медпункт, доступ до мережі Інтернет, у тому числі бездротовий доступ.</p> <p>Студенти вільно користуються інформаційно-комунікаційними системами, приладами та обладнанням, необхідними для формування професійних компетентностей бакалавра підприємництва та торгівлі (комп'ютерна техніка, пакети прикладних програм, програмні продукти, комплекти аналітично-розрахункових задач, тренінгових завдань тощо).</p>
Інформаційне та навчально-методичне забезпечення	<p>Студенти мають можливість використовувати електронні ресурси ЗУНУ, зокрема сайт бібліотеки, у тому числі гіді з академічного письма та доброчесності, профілі дослідників, наукові журнали категорії А та Б для розміщення публікацій.</p> <p>В університетській бібліотеці наявні передплачені науково метричні повнотекстові бази Scopus, WoS з постійним доступом до текстових матеріалів.</p> <p>Студенти мають доступ до навчально-методичних матеріалів: підручників, навчальних посібників, конспектів лекцій, методичних рекомендацій до практичних, лабораторних і семінарських занять, тренінгів тощо.</p> <p>Навчально-методичні матеріали доступні студентам в електронній формі.</p> <p>Для дистанційного доступу до навчально-методичних матеріалів функціонує платформа Moodle.</p> <p>Для дотримання вимог нормативно-правових актів в частині забезпечення академічної доброчесності письмові роботи студентів та викладачів університету перевіряються на програмному забезпеченні Turnitin Similarity.</p> <p>Усі навчально-методичні матеріали періодично оновлюються відповідно до вимог освітньо-професійної програм.</p>
9 – Академічна мобільність	
Національна кредитна мобільність	На основі двосторонніх договорів між ЗУНУ та закладами вищої освіти України.
Міжнародна кредитна мобільність	Відповідно до укладених угод ЗУНУ.
Навчання іноземних здобувачів вищої освіти	Відповідно до нормативно-правових документів

2. Перелік компонент освітньо-професійної програми

та їх логічна послідовність

2.1. Перелік компонент ОП

Код н/д	Компоненти освітньої програми (навчальні дисципліни, курсові роботи, виробнича практика, атестаційний екзамен)	Кількість кредитів	Форма підсумк. контролю
БЛОК ОБОВ'ЯЗКОВИХ ДИСЦИПЛІН			
Цикл загальної підготовки			
ОК 1	Українська мова за професійним спрямуванням	3	залік
ОК 2	Історія державності та культури України	4	екзамен
ОК 3	Фізичне виховання	3	залік
ОК 4	Англійська мова	6	екзамен
ОК 5	Філософія	4	екзамен
ОК 6	Політологія	4	залік
ОК 7	Психологія професійної діяльності	4	екзамен
ОК 8	Вища математика та теорія ймовірностей	5	екзамен
ОК 9	Інформаційно-комунікаційні технології	5	екзамен
ОК 10	Статистика	4	екзамен
Загальний обсяг обов'язкових компонент:		42	
Цикл професійної підготовки			
ОК 11	Мікроекономіка	4	екзамен
ОК 12	Макроекономіка	4	екзамен
ОК 13	Господарське право	4	залік
ОК 14	Міжнародна економіка	4	екзамен
ОК 15	Підприємництво	4	екзамен
ОК 16	Бухгалтерський облік і оподаткування	5	екзамен
ОК 17	Фінанси	5	екзамен
ОК 18	Ринкова інфраструктура	5	екзамен
ОК 19	Менеджмент	5	екзамен
ОК 20	Економетрика	4	екзамен
ОК 21	Податкова система	4	екзамен
ОК 22	Інноваційна діяльність в бізнесі	5	екзамен
ОК 23	Поведінка споживача	5	екзамен
ОК 24	Фінансовий менеджмент	5	екзамен
ОК 25	Маркетинг	5	екзамен
ОК 26	Маркетингові комунікації	5	екзамен
ОК 27	Товарознавство	5	екзамен
ОК 28	Маркетингові дослідження та аналітика	5	екзамен
ОК 29	Економіка та організація торгівлі	5	екзамен
ОК 30	Маркетинг соціальних мереж	5	екзамен
ОК 31	Бізнес-планування	4	екзамен
ОК 32	Ціноутворення та цінова політика	4	екзамен
ОК 33	Екопідприємництво	5	екзамен
ОК 34	Логістика	4	екзамен
ОК 35	Технології розробки Start-up	5	екзамен
ОК 36	Системи управління якістю	5	екзамен
ОК 37	Міждисциплінарна курсова робота	3	захист
ОК 38	Виробнича практика	12	залік
ОК 39	Атестаційний екзамен	3	екзамен
Загальний обсяг обов'язкових компонент:		138	
Блок вибіркових дисциплін			
	Вибіркові дисципліни (12 дисциплін)	60	
Загальний обсяг вибіркових компонент:		60	
ЗАГАЛЬНИЙ ОБСЯГ ОСВІТНЬОЇ ПРОГРАМИ		240	

2.2. Структурно-логічна схема ОП

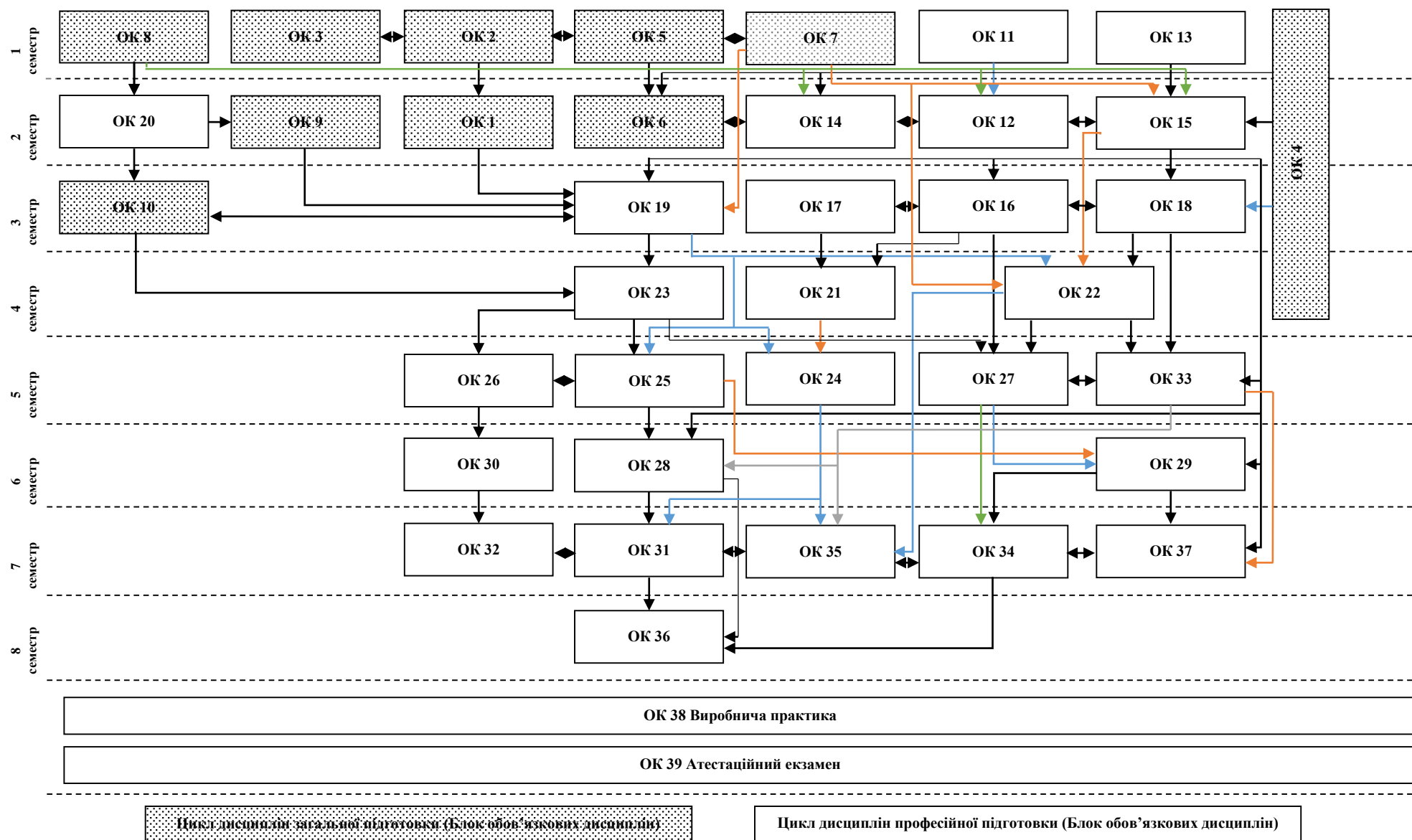

3. Форма атестації здобувачів вищої освіти

Атестація випускників освітньо-професійної програми 076 «Підприємництво та торгівля» проводиться у формі атестаційного екзамену, який передбачає оцінювання результатів навчання, визначених цією освітньою програмою, та завершується видачею документу встановленого зразка про присудження йому ступеня бакалавра із присвоєнням кваліфікації бакалавра підприємництва та торгівлі.

Атестація здійснюється відкрито та публічно із дотриманням вимог академічної доброчесності та антикорупційного законодавства.

4. Матриця відповідності програмних компетентностей компонентам освітньої програми

	OK 1	OK 2	OK 3	OK 4	OK 5	OK 6	OK 7	OK 8	OK 9	OK 10	OK 11	OK 12	OK 13	OK 14	OK 15	OK 16	OK 17	OK 18	OK 19	OK 20	OK 21	OK 22	OK 23	OK 24	OK 25	OK 26	OK 27	OK 28	OK 29	OK 30	OK 31	OK 32	OK 33	OK 34	OK 35	OK 36	OK 37	OK 38	OK 39		
ЗК 1					•	•		•																																	
ЗК 2		•		•				•																																	
ЗК 3	•																																								
ЗК 4				•																																					
ЗК 5										•																															
ЗК 6	•			•				•	•	•																															
ЗК 7							•																																		
ЗК 8							•																																		
ЗК 9										•			•						•																						
ЗК 10						•		•					•	•																											
ЗК 11						•		•					•	•																											
ЗК 12		•	•		•		•																																		
ЗК 13						•							•																												
СК 1											•	•				•			•							•												•			
СК 2											•	•				•	•	•	•		•																	•	•	•	
СК 3												•		•				•	•			•		•			•	•											•	•	•
СК 4															•			•	•		•		•		•													•	•	•	
СК 5																									•	•	•											•	•	•	
СК 6													•	•											•												•		•	•	
СК 7																•	•					•	•					•								•			•	•	
СК 8																	•	•				•	•																•	•	
СК 9													•						•																					•	•
СК 10															•								•	•	•	•	•	•			•	•					•	•		•	
СК 11																			•																	•	•				
СК 12																																				•	•	•	•		

