

**МІНІСТЕРСТВО ОСВІТИ І НАУКИ УКРАЇНИ
ЗАХІДНОУКРАЇНСЬКИЙ НАЦІОНАЛЬНИЙ УНІВЕРСИТЕТ**

Проект

**ОСВІТНЬО-ПРОФЕСІЙНА ПРОГРАМА
«ФІНАНСИ»
першого (бакалаврського) рівня вищої освіти
за спеціальністю D2 Фінанси, банківська справа, страхування та
фондовий ринок
галузі знань D Бізнес, адміністрування та право**

Тернопіль – 2025

ПЕРЕДМОВА

Розроблено робочою групою у складі:

1. **Андрія КРИСОВАТОГО** – доктора економічних наук, професора, завідувача кафедри фінансів ім. С. І. Юрія ЗУНУ, голови Вченої ради ЗУНУ;
2. **Зоряни ЛОБОДІНОЇ** – доктора економічних наук, професора, професора кафедри фінансів ім. С. І. Юрія ЗУНУ, гаранта ОПП;
3. **Ольги КИРИЛЕНКО** – доктора економічних наук, професора, професора кафедри фінансів ім. С. І. Юрія ЗУНУ;
4. **Тетяни КІЗИМИ** – доктора економічних наук, професора, професора кафедри фінансів ім. С. І. Юрія ЗУНУ;
5. **Тетяни ЛУШНЕЙ** – здобувачки першого (бакалаврського) рівня вищої освіти ОПП «Фінанси» ЗУНУ;
6. **Юрія ШУЛЮКА** – випускника, заступника начальника управління-начальника відділу контролю за місцевими бюджетами Управління Західного офісу Держаудитслужби в Тернопільській області.

ОСВІТНЬО-ПРОФЕСІЙНА ПРОГРАМА «ФІНАНСИ»

першого (бакалаврського) рівня вищої освіти за спеціальністю
D2 Фінанси, банківська справа, страхування та фондовий ринок
галузі знань D Бізнес, адміністрування та право

1. Профіль освітньо-професійної програми «Фінанси» зі спеціальності D2 Фінанси, банківська справа, страхування та фондовий ринок

1 – Загальна інформація	
Повна назва вищого навчального закладу та структурного підрозділу	Західноукраїнський національний університет, кафедра фінансів ім. С. І. Юрія
Ступінь вищої освіти та назва кваліфікації мовою оригіналу	Ступінь вищої освіти – бакалавр Спеціальність: Фінанси, банківська справа, страхування та фондовий ринок Освітня програма: «Фінанси»
Офіційна назва освітньої програми	Фінанси
Тип диплому та обсяг освітньої програми	Диплом бакалавра, одиничний. Обсяг освітньої програми бакалавра 240 кредитів ЄКТС.
Наявність акредитації	Акредитація ОПП відбулася у 2023 р., сертифікат про акредитацію освітньої програми № 4464 виданий Національним агенством із забезпечення якості вищої освіти 2.06.2023 р.
Цикл/рівень	Національна Рамка кваліфікацій – 6 рівень
Передумови	<p>Повна загальна середня освіта, освітньо-кваліфікаційний рівень молодшого спеціаліста, освітній ступінь молодшого бакалавра, освітньо-професійний ступінь фахового молодшого бакалавра.</p> <p>Для здобуття освітнього ступеня бакалавра на основі ступеня молодшого бакалавра (освітньо-кваліфікаційного рівня «молодший спеціаліст») заклад вищої освіти має право визнати та перерахувати не більше 120 кредитів ЄКТС, отриманих в межах попередньої освітньої програми підготовки молодшого бакалавра (молодшого спеціаліста) за спеціальністю D2 Фінанси, банківська справа та страхування, і не більше 60 кредитів ЄКТС отриманих в межах попередньої освітньої програми підготовки молодшого бакалавра (молодшого спеціаліста) за іншими спеціальностями.</p> <p>На основі ступеня «фаховий молодший бакалавр» заклад вищої освіти має право визнати та перерахувати не більше ніж 60 кредитів ЄКТС, отриманих за попередньою освітньою програмою фахової передвищої освіти.</p> <p>Прийом на основі ступенів «молодший бакалавр», «фаховий молодший бакалавр» або освітньо-кваліфікаційного рівня «молодший спеціаліст» здійснюється за результатами зовнішнього незалежного оцінювання в порядку, визначеному законодавством.</p>

Мова(и) викладання	Українська
Термін дії освітньої програми	До 1.07.2029 року
Інтернет-адреса постійного розміщення опису освітньої програми	https://www.wunu.edu.ua/
2 – Мета освітньої програми	
Метою освітньо-професійної програми «Фінанси» є підготовка конкурентоспроможних на ринку праці фахівців-фінансистів із високим професійним, комунікативним і особистісним рівнем розвитку, які володіють гнучким та креативним мисленням, ґрунтовними знаннями сучасної фінансової науки та практичними навичками використання інноваційних інструментів інклюзивного, проєктного і транспарентного підходів в процесі пропонування обґрунтованих рішень в умовах динамічних змін, невизначеності та ризиків у фінансовій системі.	
3 - Характеристика освітньої програми	
Предметна область (галузь знань, спеціальність)	<p>Об'єкт(и) вивчення та діяльності: устрій, принципи, механізми функціонування та розвитку фінансових систем.</p> <p>Цілі навчання: підготовка фахівців, здатних розв'язувати складні спеціалізовані завдання і прикладні проблеми, які характеризуються комплексністю та певною невизначеністю умов, у професійній діяльності в сфері фінансів, банківської справи, страхування та фондового ринку й у процесі навчання, результатом чого є підготовка ініціативних фахівців для всіх сфер фінансової системи з новим, креативним способом мислення, спроможних не лише ефективно застосовувати набуті професійні навички, але й постійно саморозвиватися та опановувати нові уміння, підвищуючи свою здатність швидко адаптуватися до змін.</p> <p>Теоретичний зміст складають поняття, категорії, теорії і концепції фінансової науки, які визначають тенденції і закономірності функціонування й розвитку фінансів, банківської справи, страхування та фондового ринку.</p> <p>Методи, методики та технології: загальнонаукові методи пізнання та дослідницької діяльності, методи, методики та технології фінансової науки і практики.</p> <p>Інструменти: сучасні інформаційно-аналітичні системи та стандартні, спеціальні й галузеві програмні продукти.</p>
Орієнтація освітньої програми	Освітньо-професійна програма «Фінанси» (ОПП) зорієнтована на підготовку здобувачів першого (бакалаврського) рівня вищої освіти спеціальності D2 Фінанси, банківська справа, страхування та фондовий ринок галузі знань D Бізнес, адміністрування та право. Виклики національній безпеці, спричинені зовнішніми загрозами і внутрішніми структурними трансформаціями, вимагають застосування сучасних фінансових технологій та інноваційних підходів до управління усіма складовими фінансової системи на засадах транспарентності (відкритості і доступності інформації про функціонування фінансової системи), інклюзивності (забезпечення активної участі усіх зацікавлених сторін у системі для отримання позитивного результату за рівних можливостей та адаптації системи до потреб людини), ефективної взаємодії суспільних агентів (покращення комунікацій органів влади з бізнесом та громадськістю, їх залучення до вироблення пріоритетів фінансової політики, посилення участі корпоративного сектору у фінансуванні

	<p>проектів соціально-економічного розвитку, зростання ролі державно-приватного партнерства, впровадження партиципаторного бюджетування, проектного фінансування). Це зумовлює орієнтацію ОПП на формування актуальних фундаментальних знань і прикладних навичок діяльності майбутніх фінансистів, здатних фахово вирішувати складні фінансові проблеми та пропонувати обґрунтовані рішення з урахуванням сучасних трендів у фінансовій сфері (невизначеність та безпековість, а не ефективність та первинність економічної доцільності, асиметрії та асинхронність фінансових процесів, посилення нерівномірності розподілу доходів, гібридні війни). Прикладна орієнтація забезпечується сукупністю обов'язкових компонент освітньо-професійної програми для формування інтегральної, загальних та спеціальних (фахових) компетентностей за профілем спеціальності та полягає у підготовці фахівців, здатних ефективно вирішувати професійні завдання в умовах сучасних викликів і загроз у сфері фінансів.</p>
<p>Основний фокус освітньої програми</p>	<p>Освітньо-професійна програма «Фінанси» спрямована на формування інтегральної, загальних та спеціальних компетентностей і програмних результатів навчання відповідно до стандарту вищої освіти за спеціальністю D2 Фінанси, банківська справа, страхування та фондовий ринок, а також додаткових спеціальних компетентностей і програмних результатів навчання за унікальними освітніми компонентами. Набуті здобувачами компетентності можуть бути застосовані в експертно-аналітичному, організаційному, консультаційному, громадському вимірах функціонування фінансової системи, що підвищує конкурентоспроможність фахівця, визначає його професійне зростання.</p> <p>Акцент робиться на професійно зорієнтованих дисциплінах, що забезпечують підготовку висококваліфікованих фахівців-фінансистів з широким професійним світоглядом, які володіють інноваційним креативним мисленням, мають ґрунтовні й систематизовані знання та компетентності у сфері публічних, корпоративних, персональних та міжнародних фінансів, необхідні для успішної діяльності у фінансових органах на різних рівнях публічного управління, а також в суб'єктів господарювання на посадах фінансово-економічного та організаційно-управлінського профілю, здатні пропонувати професійні рішення та реалізовувати проєктні ініціативи в управлінні фінансовими ресурсами держави, територіальних громад, суб'єктів господарювання, домогосподарств.</p> <p>Ключові слова: фінанси, фінансова політика, фінансова система, фінансові ресурси, фінансові органи, фінансовий контроль, публічні фінанси, фінансовий ринок, податкова система, фіскальне регулювання, страхування, банківська система, фінанси суб'єктів господарювання, персональні фінанси, міжнародні фінанси.</p>
<p>Особливості програми</p>	<p>Освітньо-професійна програма враховує сучасні тренди розвитку фінансової системи в умовах фінансової глобалізації та спрямована на отримання необхідних фінансисту в умовах цифровізації суспільства навичок і знань та швидку їх адаптацію до динамічних змін у світовій і національній фінансових системах. Її особливістю є формування у здобувачів компетентностей на засадах</p>

	<p>міждисциплінарного підходу, синергії фінансової теорії і практики, що уможливить:</p> <ul style="list-style-type: none"> – успішне здійснення професійної діяльності у різних сферах фінансової системи, вирішення складних проблем їх функціонування, які спричинені зовнішніми загрозами і внутрішніми структурними трансформаціями; – фахове використання сучасних технологій під час пропонування рішень щодо формування і використання фінансових ресурсів держави, територіальних громад, суб'єктів господарювання, домогосподарств на національному і міжнародному рівнях та оцінювання наслідків їх реалізації; – отримання здатності до самостійної професійної діяльності, зокрема фінансового консультування, створення і розвитку власного бізнесу. <p>Ключовий акцент на розвиток у здобувачів ОПП здатності до критичного осмислення теоретичних засад та навичок практичного використання інноваційних інструментів інклюзивного, проектного і транспарентного підходів під час комплексного вирішення завдань і проблем функціонування фінансової системи в умовах цифровізації економіки та глобальної нестабільності у ході професійної діяльності вирізняють освітню програму від інших програм спеціальності та дають підстави вважати її унікальною.</p>
<p>4 – Придатність випускників до працевлаштування та подальшого навчання</p>	
Придатність до працевлаштування	<p>Випускники освітньо-професійної програми «Фінанси» можуть займати посади згідно із Класифікатором професій ДК 003:2010 (зі змінами). Зокрема, випускники ОПП можуть працювати в державних профільних установах та міністерствах: Міністерстві фінансів України та його територіальних підрозділах, органах Державної казначейської служби України, Державної аудиторської служби України, Державної податкової служби України, Рахунковій палаті та її територіальних управліннях, управліннях соціальних публічних фондів; в органах місцевого самоврядування; інституціях фінансового ринку; організаціях різних форм власності.</p>
Подальше навчання	<p>Здобуття вищої освіти на другому (магістерському) рівні. Набуття додаткових кваліфікацій в системі післядипломної освіти.</p>
<p>5 – Викладання та оцінювання</p>	
Викладання та навчання	<p>Загальний стиль навчання – компетентнісно зорієнтований із використанням креативних інноваційних технологій викладання, елементів професійно-ситуативного моделювання, спрямований на розвиток навичок, які дають випускникам ОПП конкурентну перевагу на ринку праці. Лекційні заняття поєднуються з практичними заняттями, тематичними диспуатами, написанням есе і їх презентаціями, тренінгами, вебінарами, воркшопами, круглими столами та зустрічами з фахівцями в сфері фінансів, банківської справи, страхування та фондового ринку. Практикуються студентоцентроване, проблемно зорієнтоване навчання з вибором здобувачем індивідуальної освітньої траєкторії, ініціативне самонавчання. Значна увага приділяється особистісному саморозвитку, проектній роботі в групах, умінні презентувати результати роботи, що сприяє формуванню у здобувачів критичного і нестандартного мислення.</p>
Оцінювання	<p>Екзамени, заліки, проведення модульних робіт, індивідуальне опитування (тестування); презентація командних проєктів;</p>

	презентація результатів самостійної роботи (реферати, есе, опитування), захист курсової роботи, звіту про проходження виробничої практики. Державна атестація здійснюється у формі складання атестаційного екзамену.
6 – Програмні компетентності	
Інтегральна компетентність	Здатність розв'язувати складні спеціалізовані завдання та практичні проблеми під час професійної діяльності у галузі фінансів, банківської справи та страхування або у процесі навчання, що передбачає застосування окремих методів і положень фінансової науки та характеризується невизначеністю умов і необхідністю врахування комплексу вимог здійснення професійної та навчальної діяльності.
Загальні компетентності (ЗК)	<p>ЗК01. Здатність до абстрактного мислення, аналізу та синтезу.</p> <p>ЗК02. Здатність застосовувати знання у практичних ситуаціях.</p> <p>ЗК03. Здатність планувати та управляти часом.</p> <p>ЗК04. Здатність спілкуватися іноземною мовою.</p> <p>ЗК05. Навички використання інформаційних та комунікаційних технологій.</p> <p>ЗК06. Здатність проведення досліджень на відповідному рівні.</p> <p>ЗК07. Здатність вчитися і оволодівати сучасними знаннями.</p> <p>ЗК08. Здатність до пошуку, оброблення та аналізу інформації з різних джерел.</p> <p>ЗК09. Здатність бути критичним і самокритичним.</p> <p>ЗК10. Здатність працювати у команді.</p> <p>ЗК11. Здатність спілкуватися з представниками інших професій груп різного рівня (з експертами з інших галузей знань/видів економічної діяльності).</p> <p>ЗК12. Здатність працювати автономно.</p> <p>ЗК13. Здатність реалізувати свої права і обов'язки як члена суспільства, усвідомлювати цінності громадянського (вільного демократичного) суспільства та необхідність його сталого розвитку, верховенства права, прав і свобод людини і громадянина в Україні.</p> <p>ЗК14. Здатність зберігати та примножувати моральні, культурні, наукові цінності і досягнення суспільства на основі розуміння історії та закономірностей розвитку предметної області, її місця у загальній системі знань про природу і суспільство та у розвитку суспільства, техніки і технологій, використовувати різні види та форми рухової активності для активного відпочинку та ведення здорового способу життя.</p> <p>ЗК15. Здатність ухвалювати рішення та діяти, дотримуючись принципу неприпустимості корупції та будь-яких інших проявів недоброчесності.</p>
Спеціальні (фахові, предметні) компетентності (СК)	<p>СК01. Здатність досліджувати тенденції розвитку економіки за допомогою інструментарію макро- та мікроекономічного аналізу, оцінювати сучасні економічні явища.</p> <p>СК02. Розуміння особливостей функціонування сучасних світових та національних фінансових систем та їх структури.</p> <p>СК03. Здатність до діагностики стану фінансових систем (державні фінанси, у тому числі бюджетна та податкова системи, фінанси суб'єктів господарювання, фінанси домогосподарств, фінансові ринки, банківська система та страхування).</p>

	<p>СК04. Здатність застосовувати економіко-математичні методи та моделі для вирішення фінансових задач.</p> <p>СК05. Здатність застосовувати знання законодавства у сфері монетарного, фіскального регулювання та регулювання фінансового ринку.</p> <p>СК06. Здатність застосовувати сучасне інформаційне та програмне забезпечення для отримання та обробки даних у сфері фінансів, банківської справи та страхування.</p> <p>СК07. Здатність складати та аналізувати фінансову звітність.</p> <p>СК08. Здатність виконувати контрольні функції у сфері фінансів, банківської справи та страхування.</p> <p>СК09. Здатність здійснювати ефективні комунікації.</p> <p>СК10. Здатність визначати, обґрунтовувати та брати відповідальність за професійні рішення.</p> <p>СК11. Здатність підтримувати належний рівень знань та постійно підвищувати свою професійну підготовку.</p> <p>СК12. Розуміння особливостей функціонування міжнародних фінансів та здатність застосовувати сучасні фінансові інструменти і методи для регулювання міжнародних фінансових відносин суб'єктів світового ринку.</p> <p>СК13. Розуміння особливостей організації проектного фінансування, здатність застосовувати новітні форми та інструменти залучення і використання фінансових ресурсів для реалізації проектів розвитку в корпоративному і публічному секторах економіки.</p> <p>СК14. Здатність застосовувати знання щодо здійснення операцій з касового виконання державного та місцевих бюджетів, обслуговування державних цільових фондів у процесі обґрунтування професійних рішень, відображати інформацію про ці операції у бухгалтерському обліку, узагальнювати у звітності та правильно інтерпретувати.</p> <p>СК15. Розуміння особливостей функціонування фінансів територіальних громад, здатність обґрунтовувати професійні рішення щодо формування і використання фінансових ресурсів органів місцевого самоврядування та застосовувати сучасні технології бюджетування, інструменти інклюзивного та транспарентного підходів у бюджетному процесі на місцевому рівні.</p> <p>СК16. Здатність використовувати цифрові технології під час пропонування рішень щодо формування і використання фінансових ресурсів держави, територіальних громад, суб'єктів господарювання, домогосподарств.</p>
--	--

7 – Програмні результати навчання (ПР)

<p>ПР01. Знати та розуміти економічні категорії, закони, причинно-наслідкові та функціональні зв'язки, які існують між процесами та явищами на різних рівнях економічних систем.</p> <p>ПР02. Знати і розуміти теоретичні основи та принципи фінансової науки, особливості функціонування фінансових систем.</p> <p>ПР03. Визначати особливості функціонування сучасних світових та національних фінансових систем та їх структури.</p> <p>ПР04. Знати механізм функціонування державних фінансів, у т. ч. бюджетної та податкової систем, фінансів суб'єктів господарювання, фінансів домогосподарств, фінансових ринків, банківської системи та страхування.</p> <p>ПР05. Володіти методичним інструментарієм діагностики стану фінансових систем</p>

(державні фінанси, у т. ч. бюджетна та податкова системи, фінанси суб'єктів господарювання, фінанси домогосподарств, фінансові ринки, банківська система та страхування).

- ПР06. Застосовувати відповідні економіко-математичні методи та моделі для вирішення фінансових задач.
- ПР07. Розуміти принципи, методи та інструменти державного та ринкового регулювання діяльності в сфері фінансів, банківської справи та страхування.
- ПР08. Застосовувати спеціалізовані інформаційні системи, сучасні фінансові технології та програмні продукти.
- ПР09. Формувати і аналізувати фінансову звітність та правильно інтерпретувати отриману інформацію.
- ПР10. Ідентифікувати джерела та розуміти методологію визначення і методи отримання економічних даних, збирати та аналізувати необхідну фінансову інформацію, розраховувати показники, що характеризують стан фінансових систем.
- ПР11. Володіти методичним інструментарієм здійснення контрольних функцій у сфері фінансів, банківської справи та страхування.
- ПР12. Використовувати професійну аргументацію для донесення інформації, ідей, проблем та способів їх вирішення до фахівців і нефахівців у фінансовій сфері діяльності.
- ПР13. Володіти загальнонауковими та спеціальними методами дослідження фінансових процесів.
- ПР14. Вміти абстрактно мислити, застосовувати аналіз та синтез для виявлення ключових характеристик фінансових систем, а також особливостей поведінки їх суб'єктів.
- ПР15. Спілкуватись в усній та письмовій формі іноземною мовою у професійній діяльності.
- ПР16. Застосовувати набуті теоретичні знання для розв'язання практичних завдань та змістовно інтерпретувати отримані результати.
- ПР17. Визначати та планувати можливості особистого професійного розвитку.
- ПР18. Демонструвати базові навички креативного та критичного мислення у дослідженнях та професійному спілкуванні.
- ПР19. Виявляти навички самостійної роботи, гнучкого мислення, відкритості до нових знань.
- ПР20. Виконувати функціональні обов'язки в групі, пропонувати обґрунтовані фінансові рішення.
- ПР21. Розуміти вимоги до діяльності за спеціальністю, зумовлені необхідністю забезпечення сталого розвитку України, її зміцнення як демократичної, соціальної, правової держави.
- ПР22. Знати свої права і обов'язки як члена суспільства, розуміти цінності вільного демократичного суспільства, верховенства права, прав і свобод людини і громадянина в Україні.
- ПР23. Визначати досягнення і ідентифікувати цінності суспільства на основі розуміння місця предметної області у загальній системі знань, використовувати різні види та форми рухової активності для ведення здорового способу життя.
- ПР24. Знати основи запобігання корупції, суспільної та академічної доброчесності на рівні, необхідному для формування нетерпимості до корупції та проявів недоброчесної поведінки серед здобувачів освіти та вміти застосовувати їх в професійній діяльності.
- ПР25. Визначати особливості функціонування міжнародних фінансів та застосовувати сучасні фінансові інструменти і методи для регулювання міжнародних фінансових відносин суб'єктів світового ринку.
- ПР26. Знати механізм проєктного фінансування, застосовувати новітні форми та інструменти залучення і використання фінансових ресурсів для реалізації проєктів розвитку в корпоративному і публічному секторах економіки на засадах транспарентності.
- ПР27. Розуміти порядок проведення казначейських операцій, володіти методичним інструментарієм ведення бухгалтерського обліку виконання державного та місцевих

<p>бюджетів, обслуговування державних цільових фондів, формувати та аналізувати звітність про виконання бюджетів, застосовувати набуті теоретичні знання для розв'язання практичних завдань та обґрунтування професійних рішень.</p> <p>ПР28. Визначати особливості функціонування фінансів територіальних громад, пропонувати обґрунтовані рішення щодо формування і використання фінансових ресурсів органів місцевого самоврядування, застосовувати сучасні технології бюджетування, інструменти інклюзивного та транспарентного підходів у бюджетному процесі на місцевому рівні.</p> <p>ПР29. Застосовувати цифрові технології під час пропонування рішень щодо формування і використання фінансових ресурсів держави, територіальних громад, суб'єктів господарювання, домогосподарств.</p>	
8 – Ресурсне забезпечення реалізації програми	
Кадрове забезпечення	<p>Науково-педагогічні працівники, які забезпечують реалізацію освітньо-професійної програми:</p> <ul style="list-style-type: none"> – мають наукові ступені за спеціальністю та підтверджений рівень наукової і професійної підготовки; – за кваліфікацією відповідають профілю і напряму дисциплін, що викладаються; – мають необхідний стаж педагогічної та досвід практичної роботи. <p>У процесі організації навчального процесу залучаються професіонали з досвідом управлінської, фахової роботи.</p>
Матеріально-технічне забезпечення	Навчальні аудиторії, навчально-комп'ютерні лабораторії ЗУНУ, електронні читальні зали бібліотеки ЗУНУ, тренінг-центр «Фінансова просвіта».
Інформаційне та навчально-методичне забезпечення	Навчальні та наукові фонди, електронні ресурси бібліотеки ім. Л. Каніщенка ЗУНУ, Інтернет-ресурси, робочі програми дисциплін, методичні рекомендації та вказівки з: вивчення дисциплін, написання міждисциплінарної курсової роботи, проходження виробничої практики.
9 – Академічна мобільність	
Національна кредитна мобільність	Відповідно до укладених угод ЗУНУ.
Міжнародна кредитна мобільність	Відповідно до укладених угод ЗУНУ та угод (Еразмус+ K1).
Навчання іноземних здобувачів вищої освіти	Відповідно до вимог чинного законодавства.

2. Перелік компонент освітньо-професійної програми та їх логічна послідовність

2.1. Перелік компонент ОПП

Код н/д	Компоненти освітньої програми (навчальні дисципліни, курсові проекти (роботи), практики, кваліфікаційна робота)	Кількість кредитів	Форма підсумкового контролю
Обов'язкові компоненти			
Цикл загальної підготовки			
ОК 1	Історія державності та культури України	3	екзамен
ОК 2	Фізичне виховання	3	залік
ОК 3	Англійська мова	7	залік, екзамен
ОК 4	Філософія	4	екзамен
ОК 5	Політологія	3	залік
ОК 6	Психологія професійної діяльності	4	екзамен
ОК 7	Вища математика та теорія ймовірностей	5	екзамен
ОК 8	Інформаційно-комунікаційні технології	5	екзамен
ОК 9	Статистика	4	екзамен
Цикл професійної підготовки			
ОК 10	Мікроекономіка	4	екзамен
ОК 11	Макроекономіка	4	екзамен
ОК 12	Підприємництво	3	залік
ОК 13	Міжнародна економіка	4	залік
ОК 14	Гроші та кредит	5	екзамен
ОК 15	Менеджмент	5	екзамен
ОК 16	Економетрика	5	екзамен
ОК 17	Бухгалтерський облік і оподаткування	5	екзамен
ОК 18	Банківська справа	5	екзамен
ОК 19	Фінанси	5	екзамен
ОК 20	Маркетинг	4	екзамен
ОК 21	Податкова система	5	екзамен
ОК 22	Фінансовий та управлінський облік	4	екзамен
ОК 23	Страховання	4	екзамен
ОК 24	Фінансовий менеджмент	7	екзамен
ОК 25	Митна справа	6	екзамен
ОК 26	Персональні фінанси	7	екзамен
ОК 27	Публічні фінанси	8	екзамен
ОК 28	Фінансовий ринок	5	екзамен
ОК 29	Міжнародні фінанси	5	екзамен
ОК 30	Проектне фінансування	7	екзамен
ОК 31	Фінанси територіальних громад	6	екзамен
ОК 32	Казначейська система	6	екзамен
ОК 33	Цифрові технології у фінансах	5	екзамен
ОК 34	Міждисциплінарна курсова робота	3	захист курсової роботи
ОК 35	Виробнича практика	12	залік, захист звітів
ОК 36	Атестаційний екзамен	3	екзамен
Загальний обсяг обов'язкових компонент:		180 кредитів / 5400 годин	
Вибіркові компоненти			
Загальний обсяг вибірових компонент:		60 кредит / 1800 годин	
ЗАГАЛЬНИЙ ОБСЯГ ОСВІТНЬО-ПРОФЕСІЙНОЇ ПРОГРАМИ		240 кредитів / 7200 годин	

3. Форма атестації здобувачів вищої освіти

Атестація випускників освітньо-професійної програми «Фінанси» спеціальності D2 Фінанси, банківська справа, страхування та фондовий ринок проводиться у формі атестаційного екзамену та завершується видачею диплому бакалавра із кваліфікацією:

- ступінь вищої освіти – бакалавр;
- спеціальність – D2 Фінанси, банківська справа, страхування та фондовий ринок;
- освітня програма – «Фінанси».

Атестаційний екзамен за спеціальністю D2 Фінанси, банківська справа, страхування та фондовий ринок перевіряє досягнення результатів навчання, визначених стандартом першого (бакалаврського) рівня вищої освіти галузі знань D Бізнес, адміністрування та право спеціальності D2 Фінанси, банківська справа, страхування та фондовий ринок, прийнятого наказом МОНУ від 24.05.2019 р. № 729, та цією освітньою програмою.

Атестація здійснюється відкрито і публічно.

2.2. Структурно-логічна схема ОПШ «Фінанси»

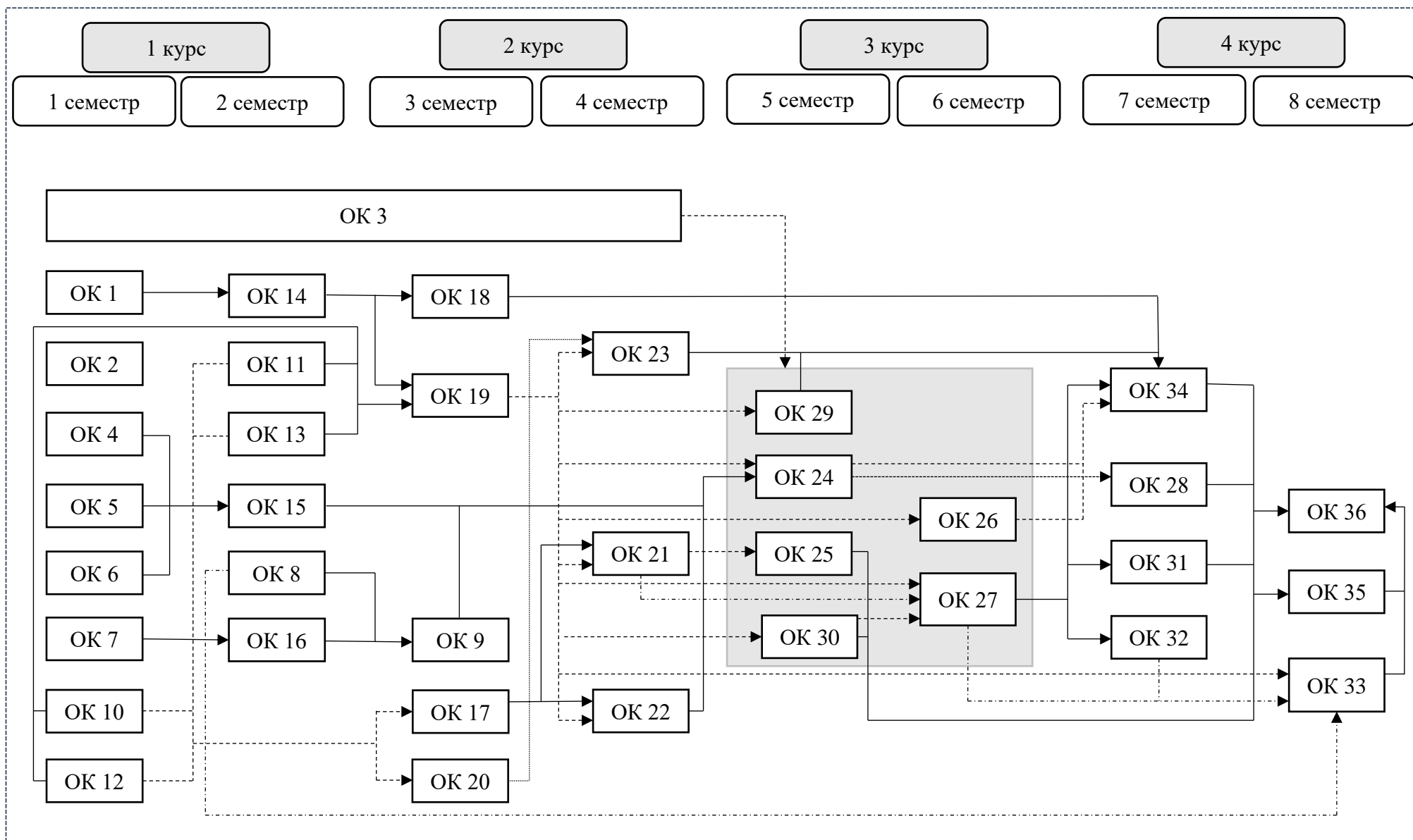

**4. МАТРИЦЯ ВІДПОВІДНОСТІ ПРОГРАМНИХ КОМПЕТЕНТНОСТЕЙ
КОМПОНЕНТАМ ОСВІТНЬОЇ ПРОГРАМИ «ФІНАНСИ»**

	ОК 1	ОК 2	ОК 3	ОК 4	ОК 5	ОК 6	ОК 7	ОК 8	ОК 9	ОК 10	ОК 11	ОК 12	ОК 13	ОК 14	ОК 15	ОК 16	ОК 17	ОК 18	ОК 19	ОК 20	ОК 21	ОК 22	ОК 23	ОК 24	ОК 25	ОК 26	ОК 27	ОК 28	ОК 29	ОК 30	ОК 31	ОК 32	ОК 33	ОК 34	ОК 35	ОК 36		
ЗК01							+																													+		
ЗК02									+					+			+	+	+			+	+	+	+	+		+							+	+	+	
ЗК03						+																															+	
ЗК04			+																																		+	
ЗК05								+																													+	
ЗК06				+																																	+	
ЗК07						+																															+	
ЗК08							+		+												+																+	
ЗК09						+																															+	
ЗК10															+																					+	+	
ЗК11			+																																	+	+	
ЗК12						+																														+	+	
ЗК13	+				+																																+	
ЗК14	+	+		+																																	+	
ЗК15				+	+																															+	+	
СК01										+	+		+							+																	+	
СК02											+		+							+																	+	
СК03												+		+				+				+	+	+	+	+	+	+	+						+	+	+	
СК04																+																					+	
СК05												+		+								+	+													+	+	+
СК06																		+								+										+	+	+
СК07																	+					+														+	+	
СК08																		+				+	+					+							+	+	+	
СК09						+		+																												+	+	
СК10															+									+											+	+	+	
СК11																			+	+				+											+	+	+	
СК12																																			+	+	+	
СК13																																			+	+	+	
СК14																																		+		+	+	
СК15																																		+		+	+	
СК16																																			+		+	

**5. МАТРИЦЯ ЗАБЕЗПЕЧЕННЯ ПРОГРАМНИХ РЕЗУЛЬТАТІВ НАВЧАННЯ ВІДПОВІДНИМИ КОМПОНЕНТАМИ
ОСВІТНЬОЇ ПРОГРАМИ «ФІНАНСИ»**

	ОК 1	ОК 2	ОК 3	ОК 4	ОК 5	ОК 6	ОК 7	ОК 8	ОК 9	ОК 10	ОК 11	ОК 12	ОК 13	ОК 14	ОК 15	ОК 16	ОК 17	ОК 18	ОК 19	ОК 20	ОК 21	ОК 22	ОК 23	ОК 24	ОК 25	ОК 26	ОК 27	ОК 28	ОК 29	ОК 30	ОК 31	ОК 32	ОК 33	ОК 34	ОК 35	ОК 36	
ПР01										+	+		+							+																+	
ПР02											+									+																	+
ПР03											+		+							+																	+
ПР04												+		+					+			+		+	+	+	+	+	+						+	+	+
ПР05												+		+					+			+		+	+	+	+	+							+	+	+
ПР06																+																					+
ПР07												+		+								+		+				+	+						+	+	+
ПР08								+										+								+									+	+	+
ПР09																		+				+					+									+	+
ПР10							+		+			+						+			+	+				+	+								+	+	+
ПР11																			+			+		+			+								+	+	+
ПР12			+			+		+														+		+			+								+	+	
ПР13				+																																	+
ПР14							+																														+
ПР15			+																																		+
ПР16						+			+					+			+	+	+		+	+	+	+	+	+	+							+	+	+	
ПР17						+																															+
ПР18			+			+																															+
ПР19						+													+	+				+					+						+	+	+
ПР20															+										+										+	+	+
ПР21															+				+	+				+	+									+	+	+	
ПР22	+				+																																+
ПР23	+	+		+																																	+
ПР24				+	+																														+		+
ПР25																														+					+	+	+
ПР26																																+			+	+	+
ПР27																																+				+	+
ПР28																																	+			+	+
ПР29																																		+			+