

МІНІСТЕРСТВО ОСВІТИ І НАУКИ УКРАЇНИ  
ЗАХІДНОУКРАЇНСЬКИЙ НАЦІОНАЛЬНИЙ УНІВЕРСИТЕТ

ОСВІТНЬО-ПРОФЕСІЙНА ПРОГРАМА  
«ЕКОНОМІЧНА БЕЗПЕКА ТА ФІНАНСОВІ РОЗСЛІДУВАННЯ»  
першого (бакалаврського) рівня вищої освіти  
за спеціальністю 262 Правоохоронна діяльність  
галузі знань 26 Цивільна безпека



Затверджено ВЧЕНОЮ РАДОЮ  
Голова вченої ради  
Андрій КРИСОВАТИЙ  
(протокол № 11 від 26 червня 2024 р.)

Освітня програма вводиться в дію  
з вересня 2024 р.

Ректор Оксана ДЕСЯТНЮК  
(наказ № 496 від 26 червня 2024 р.)

# ЛИСТ ПОГОДЖЕННЯ

освітньо-професійної програми

«ЕКОНОМІЧНА БЕЗПЕКА ТА ФІНАНСОВІ РОЗСЛІДУВАННЯ»

першого (бакалаврського) рівня вищої освіти  
за спеціальністю 262 Правоохоронна діяльність  
галузі знань 26 Цивільна безпека

Проректор з науково-педагогічної роботи

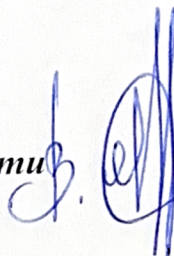

Віктор ОСТРОВЕРХОВ

Директор навчально-наукового центру  
моніторингу якості освіти та методичної  
роботи



Сергій ШАНДРУК

Декан факультету



Сергій БАНАХ

Голова ГЗС



Ніна РОГАТИНСЬКА

В.о. завідувача кафедри



Ігор МЕТЕЛЬСЬКИЙ

Гарант ОПП



Андрій ДЗЮРБЕЛЬ

## ПЕРЕДМОВА

### *Розроблено робочою групою у складі:*

1. Ігор МЕТЕЛЬСЬКИЙ - к.ю.н., доцент, в.о. завідувача кафедри безпеки та правоохоронної діяльності
2. Надія МОСКАЛЮК – д.ю.н., професорка, професорка кафедри безпеки та правоохоронної діяльності, заступниця декана ЮФ
3. Ніна РОГАТИНСЬКА - д.ю.н., професорка, завідувачка кафедри кримінального права та процесу
4. Андрій ДЗЮРБЕЛЬ – к.ю.н., гарант, ст. викладач кафедри кримінального права та процесу
5. Іван ПАНЬКІВ – підполковник поліції, заступник начальника Тернопільського РУ ГУНП в Тернопільській області
6. Христина ЮЗВІН - здобувачка ОПП «Економічна безпека та фінансові розслідування» першого (бакалаврського) рівня вищої освіти

### *Відгуки на освітньо-професійну програму:*

1. Олена КАЛГАНОВА – к.ю.н., доцент, доцент кафедри кримінальних розслідувань Навчально-наукового інституту економічної безпеки та митної справи Державного податкового університету
2. Марія МЕЛЬНИК – заступниця начальника ГУ ДПС в Тернопільській області

### *Рецензії на освітньо-професійну програму:*

1. Олександр ШРАМКО – Директор Тернопільського науково-дослідного експертно-криміналістичного центру МВС України
2. Анна МОКРИЦЬКА – к.е.н., директорка ТОВ «Детективне агентство «ХОЛМС»

## 1. Профіль освітньої програми зі спеціальності

### 262 «ПРАВООХОРОННА ДІЯЛЬНІСТЬ»

<b>1 – Загальна інформація</b>	
<b>Повна назва вищого навчального закладу та структурного підрозділу</b>	Західноукраїнський національний університет, кафедра безпеки та правоохоронної діяльності
<b>Ступінь вищої освіти та назва кваліфікації мовою оригіналу</b>	Ступінь вищої освіти – Бакалавр Спеціальність – 262 Правоохоронна діяльність Освітньо-професійна програма «Економічна безпека та фінансові розслідування»
<b>Офіційна назва освітньої програми</b>	Освітньо-професійна програма «Економічна безпека та фінансові розслідування»
<b>Форма здобуття освіти</b>	Денна
<b>Тип диплому та обсяг освітньої програми</b>	Тип диплому – одиничний. Обсяг освітньої програми підготовки бакалавра на основі повної загальної середньої освіти становить 180 кредитів ЄКТС Заклад вищої освіти визнає та перезараховує не більше ніж 60 кредитів ЄКТС, здобутих в межах попередньої освітньої програми підготовки фахового молодшого бакалавра, молодшого бакалавра (молодшого спеціаліста).
<b>Наявність акредитації</b>	Сертифікат № 7556. Строк дії до 16.04.2025 р.
<b>Цикл/рівень</b>	НРК України – 6 рівень
<b>Передумови</b>	Повна загальна середня освіта, освітньо-кваліфікаційний рівень «молодший спеціаліст», освітній ступінь «молодший бакалавр» та освітньо-професійний ступінь «фаховий молодший бакалавр»
<b>Мова(и) викладання</b>	Українська
<b>Термін дії освітньої програми</b>	2 роки 10 місяців
<b>Інтернет-адреса постійного розміщення опису освітньої програми</b>	<a href="https://www.wunu.edu.ua/bachelor_uf_op/">https://www.wunu.edu.ua/bachelor_uf_op/</a>
<b>2 – Мета освітньої програми</b>	
Забезпечити підготовку висококваліфікованих, конкурентоспроможних фахівців з міждисциплінарним і стратегічним та критичним мисленням, що володіють фундаментальними знаннями і практичними навичками у сфері правоохоронної діяльності, сучасних тенденцій злочинності, зокрема у сфері економічної безпеки та фінансових розслідувань; здатних виявляти і попереджати загальнокримінальні, адміністративні правопорушення та правопорушення у сфері економіки та фінансові злочини зокрема; використовувати тактико-криміналістичні прийоми, рекомендації, комплекси та методи пошуково-пізнавальної діяльності під час розслідувань економічних злочинів; фахово застосовувати уже засвоєні та опанувати нові знання,	

підвищувати свій професійний рівень; здійснювати юридичну кваліфікацію в нестандартних ситуаціях.

### 3 – Характеристика освітньої програми

<p><b>Предметна область (галузь знань, спеціальність)</b></p>	<p><b>Об'єкт вивчення:</b> законодавство України, що регламентує діяльність правоохоронних органів та військових формувань з правоохоронними функціями; міжнародні та національні стандарти забезпечення прав і свобод людини, правопорядку; основи міжнародного гуманітарного права; принципи взаємодії з населенням на засадах партнерства; основи запобігання та протидії корупції; підстави та порядок застосування спеціальної техніки, вогнепальної зброї, спеціальних, оперативних та оперативно-технічних засобів, інформаційно-пошукових систем та баз даних; адміністративна та оперативно-розшукова діяльність; організація протидії колабораціонізму, протидія діяльності незаконних воєнізованих або збройних формувань, організованих злочинних угруповань; протидія нелегальній міграції та торгівлі людьми; забезпечення охорони та захисту державного кордону; запобігання та протидія домашньому насильству; боротьба з тероризмом, незаконним обігом наркотиків та кіберзлочинністю; реалізація державної політики у сфері кіберзахисту державних інформаційних ресурсів та інформації, виконання службово-бойових завдань правоохоронного спрямування, у тому числі в умовах воєнного стану.</p> <p><b>Теоретичний зміст предметної області:</b> поняття, концепції, принципи і методи, які використовуються у процесі реалізації правоохоронної функції держави.</p> <p><b>Методи, методика та технології:</b> методи, методики та сучасні технології правоохоронної діяльності, системного забезпечення прав і свобод людини, публічної безпеки і порядку, застосування спеціальної техніки, спеціальних, оперативних та оперативно-технічних засобів, здійснення оперативно-розшукової діяльності, сучасні цифрові технології.</p> <p><b>Інструменти та обладнання:</b> спеціалізоване програмне забезпечення; автоматизовані системи управління та бази даних, сучасна спеціальна техніка, криміналістичні, оперативні, оперативно-технічні та спеціальні засоби.</p>
<p><b>Орієнтація освітньої програми</b></p>	<p>Освітньо-професійна програма орієнтована на вироблення практичних навичок фахівців з правоохоронної діяльності у сфері економічної безпеки та фінансових розслідувань.</p> <p>Освітньо-професійна програма орієнтована на формування у майбутніх фахівців спеціалізованих правових знань та відповідних навичок роботи для кваліфікованого виконання юридично значущих дій правоохоронної діяльності у сфері забезпечення економічної безпеки та здійснення фінансових розслідувань, застосування правових санкцій до винних за порушення вимог законодавства, пошуку, виявленні та розробці заходів з усунення (або нейтралізації) чинників, що породжують злочинність та інші правопорушення, а також захисту прав та свобод людини і громадянина, забезпечення громадського порядку та громадської безпеки, підтримання правопорядку, втілення в життя принципу верховенства права. Особливістю програми є залучення практиків і експертів до гостьових лекцій, тренінгів, майстер-класів, на яких здобувачі</p>

	<p>переймають досвід здійснення фінансових розслідувань, а також методики розслідування правопорушень. Викладання на програмі базується на інтерактивних методах навчання, що сприяють розвитку hard і soft skills.</p>
<p><b>Основний фокус освітньої програми</b></p>	<p>Освітньо-професійна програма «Економічна безпека та фінансові розслідування» є відповіддю на сучасні тенденції реформування правоохоронної сфери, що потребує посилення та якісного оновлення системи протидії економічній злочинності, і, таким чином, забезпечення національних інтересів держави. Загальні цілі ОП корелюють із місією, візією, стратегічними цілями і завданнями Стратегії розвитку Університету на 2024-2028 рр. Реалізація ОП відповідає цілям сталого розвитку України на період до 2030 року, а саме: сприяння поступальному, всеохоплюючому та сталому економічному зростанню, повній і продуктивній зайнятості та гідній праці для всіх; сприяння побудові миролюбного і відкритого суспільства в інтересах сталого розвитку, забезпечення доступу до правосуддя для всіх і створення ефективних, підзвітних та заснованих на широкій участі інституцій на всіх рівнях; зміцнення засобів здійснення й активізація роботи в рамках глобального партнерства в інтересах сталого розвитку. Акцент зроблено на практико-орієнтованому навчанні та підготовці висококваліфікованих фахівців, здатних розв'язувати складні спеціалізовані завдання та практичні проблеми професійної діяльності, застосовувати інноваційні підходи для розробки й ухвалення рішень у сфері правоохоронної діяльності, а також здійснення правової кваліфікації різних ситуацій і методики розслідування окремих видів кримінальних правопорушень у сфері економічної безпеки. Набуті в процесі навчання компетентності можуть бути застосовані в правоохоронній, безпековій, а також експертно-аналітичній сферах діяльності. Ключові слова: цивільна безпека, правоохоронна діяльність, публічна безпека, фінансові розслідування, економічна безпека.</p>
<p><b>Особливості програми</b></p>	<p>Освітньо-професійна програма має міждисциплінарний характер, враховує сучасні тренди в розвитку правоохоронної діяльності; отримання необхідного інструментарію для здійснення прикладних досліджень у сфері правоохоронної діяльності; застосовування практичних механізмів запобігання та протидії зловживанням у фінансовій практиці суб'єктів господарювання; розуміння теоретичних основ та принципів фінансової науки, особливості функціонування фінансових систем; застосовування технічних приладів та спеціальних засобів, інформаційно-пошукових систем та баз даних з метою захисту та боротьби з економічним шпигунством.</p> <p>Програма передбачає можливість залучення до проведення практичних занять представників правоохоронних органів (підрозділів), експертних установ, де здобувачі отримують навички використання тактико-криміналістичних прийомів, рекомендацій, комплексів та методів пошуково-пізнавальної діяльності під час розслідувань кримінальних правопорушень;</p>

	<p>фахового застосовування уже засвоєних та опановування нових знань, здійснення юридичної кваліфікації в нестандартних ситуаціях.</p> <p>Програма передбачає:</p> <ul style="list-style-type: none"> <li>- сучасний і професійний підхід до навчання за індивідуальною освітньою траєкторією, формування та розвиток дослідницьких і проєктних навичок у роботі над реальними проєктами, крос культурну комунікацію і командний нетворкінг;</li> <li>- інтерактивні освітні методики – «віртуальний стрілецький тренажер» і модельовані оперативно-розшукові заходи та негласні слідчі дії, що формують «портфолію компетенцій» через розвиток hard і soft skills;</li> <li>- навчання поза формальними академічними освітніми програмами у рамках сертифікатних міжнародних програм неформальної освіти (у т.ч. модулі Жана Моне в рамках Програми Erasmus+ та інтерактивних курсів «Слідство веде НАБУ», «Word та Excel: інструменти і лайфхаки» (застосування інструментів Excel-аналітики), «Впливай-викривай» (курс викривачів корупції), «Міжнародні реєстри: як шукати і знаходити» (пошук інформації в офшорних юрисдикціях) на цифрових платформах Prometheus та EdEra);</li> <li>- науковий супровід освітньої компоненти, зокрема на базі освітньо-професійної програми розгортається науково дослідницька та аналітично-експертна робота в рамках Центру стратегічної аналітики; Центру міжнародної безпеки та співробітництва.</li> </ul> <p>Організація науково-практичних семінарів та круглих столів із залученням практиків у сфері правоохоронної діяльності</p>
<p><b>4 – Придатність випускників до працевлаштування та подальшого навчання</b></p>	
<p><b>Придатність до працевлаштування</b></p>	<p>Фахівець може займати первинні посади згідно з Національним класифікатором України «Класифікатор професій ДК 003:2010» (зі змінами та доповненнями):</p> <ul style="list-style-type: none"> <li>3411 Фахівець з фінансово-економічної безпеки</li> <li>3439 Фахівець із організації інформаційної безпеки</li> <li>3450 Помічник приватного детектива</li> <li>3450 Інспектор воєнізованої охорони</li> <li>3450 Фахівець з організації майнової та особистої безпеки</li> <li>3451 Дільничний офіцер поліції</li> <li>3451 Інструктор</li> <li>3451 Поліцейський офіцер громади</li> <li>3451 Дізнавач</li> <li>3451 Інспектор (поліція)</li> <li>3451 Інспектор з дізнання</li> <li>3451 Оперуповноважений</li> <li>3452 Відповідальний (старший) по корпусу (корпусному відділенню) (пенітенціарна система)</li> <li>3452 Інспектор (пенітенціарна система) (з дипломом бакалавра)</li> </ul>

	3452 Інструктор з професійної підготовки (пенітенціарна система)
<b>Подальше навчання</b>	Навчання впродовж життя для удосконалення професійної, наукової та інших видів діяльності. Продовження навчання на другому (магістерському) рівні вищої освіти. Набуття додаткових кваліфікацій в системі освіти дорослих.
<b>5 – Викладання та оцінювання</b>	
<b>Викладання та навчання</b>	Студентоцентрикований підхід, навчальні заняття; самостійна робота; практична підготовка; тренінги з навчальних дисциплін; контрольні заходи. Загальний стиль навчання – проблемно-орієнтоване навчання. Лекційні заняття поєднуються з практичними заняттями, диспуатами, «мозковими штурмами» та робочими зустрічами з фахівцями зі сфери правоохоронної діяльності, в тому числі виїзними заняттями на базі правоохоронних органів. Практикується студентсько-центриковане навчання у змішаному форматі з використанням електронної системи Moodle, самонавчання. Процес навчання базується на чіткій структурно-логічній схемі освітніх компонент програми. Самостійна робота здійснюється на основі підручників та конспектів, електронних освітніх ресурсів. Особистісно-орієнтована взаємодія суб'єктів освітнього процесу відбувається шляхом проведення консультацій викладачів зі студентами у змішаному (онлайн та офлайн) форматі.
<b>Оцінювання</b>	Тестування, опитування, дискусії, презентації, модульні контрольні роботи, письмові (усні) екзамени, захисти: курсових робіт; звіту з практики. Атестація здійснюється у формі атестаційного екзамену (п.2 постанови Кабінету Міністрів України № 529 від 26 травня 2023 року). У разі затвердження програми єдиного державного кваліфікаційного іспиту атестація буде здійснена за відповідною формою.
<b>6 – Програмні компетентності</b>	
<b>Інтегральна компетентність</b>	Здатність вирішувати складні спеціалізовані задачі та практичні проблеми у сфері правоохоронної діяльності.
<b>Загальні компетентності</b>	ЗК1. Здатність застосовувати знання у практичних ситуаціях. ЗК2. Знання та розуміння предметної області та розуміння професійної діяльності. ЗК3. Здатність спілкуватися державною мовою як усно, так і письмово. ЗК4. Здатність використовувати інформаційні та комунікаційні технології. ЗК5. Здатність вчитися і оволодівати сучасними знаннями. ЗК6. Усвідомлення рівних можливостей та гендерних проблем. ЗК7. Здатність до адаптації та дії в новій ситуації. ЗК8. Здатність приймати обґрунтовані рішення. ЗК9. Здатність працювати в команді. ЗК10. Здатність реалізувати свої права і обов'язки як члена суспільства, усвідомлювати цінності громадянського (вільного демократичного) суспільства та необхідність його сталого розвитку, верховенства права, прав і свобод людини



	<p>і громадянина в Україні.</p> <p>ЗК11. Здатність зберігати та примножувати моральні, культурні, наукові цінності і досягнення суспільства на основі розуміння історії та закономірностей розвитку предметної області, її місця у загальній системі знань про природу і суспільство та у розвитку суспільства, техніки і технологій, використовувати різні види та форми рухової активності для активного відпочинку та ведення здорового способу життя.</p> <p>ЗК12. Здатність ухвалювати рішення та діяти, дотримуючись принципу неприпустимості корупції та будь-яких інших проявів недоброчесності</p>
<p><b>Спеціальні (фахові, предметні) компетентності</b></p>	<p>СК1. Усвідомлення функцій держави у сфері правоохоронної діяльності, способів та механізмів реалізації цих функцій.</p> <p>СК2. Здатність здійснювати нагляд (контроль) за додержанням вимог законодавства у сфері правоохоронної діяльності.</p> <p>СК3. Здатність до критичного мислення та системного аналізу правових явищ.</p> <p>СК4. Здатність самостійно збирати та критично опрацьовувати, аналізувати та узагальнювати правову інформацію з різних джерел.</p> <p>СК5. Здатність визначати придатні для юридичного аналізу факти, систематизувати одержані результати, встановлювати причинно-наслідкові зв'язки, формулювати аргументовані висновки та рекомендації.</p> <p>СК6. Здатність у межах своєї компетенції забезпечувати законність та правопорядок, безпеку особи та суспільства, протидіяти нелегальній (незаконній) міграції, тероризму та торгівлі людьми, незаконному обігу наркотичних засобів, психотропних речовин, їх аналогів чи прекурсорів.</p> <p>СК7. Здатність у межах своєї компетенції ефективно забезпечувати публічну (громадську) безпеку та порядок, у тому числі під час масових правопорушень, запобігати та протидіяти домашньому насильству.</p> <p>СК8. Здатність ефективно застосовувати сучасну техніку та інформаційні технології, використовувати технічні засоби, спеціалізовані інформаційно-пошукові системи, бази та банки даних, а також відповідне програмне забезпечення для захисту прав і свобод людини, власності, суспільних відносин від протиправних посягань.</p> <p>СК9. Здатність надавати правоохоронні послуги.</p> <p>СК10. Здатність до аналізу та оцінки причин, умов та факторів, що впливають на вчинення кримінальних та адміністративних правопорушень.</p> <p>СК11. Здатність визначати особу правопорушника, аналізувати кількісні та якісні показники злочинності.</p> <p>СК12. Здатність забезпечувати відповідно до посадових обов'язків охорону об'єктів державної власності, державну охорону органів державної влади України та безпеку взятих під захист осіб, охорону фізичних осіб та об'єктів приватної і комунальної власності.</p>

	<p>СК13. Здатність застосовувати криміналістичну техніку, оперативно-технічні засоби, у тому числі при проведенні оперативно-розшукових заходів та негласних слідчих (розшукових) дій.</p> <p>СК14. Здатність правомірно застосовувати засоби фізичного впливу, спеціальні засоби та вогнепальну зброю, тактичні прийоми з дотриманням стандартів особистої безпеки, а також надавати невідкладну, зокрема домедичну і медичну, допомогу.</p> <p>СК15. Здатність здійснювати контроль за дотриманням фізичними та юридичними особами спеціальних правил та порядку зберігання і використання зброї, спеціальних засобів індивідуального захисту та активної оборони, боєприпасів, вибухових речовин і матеріалів, інших предметів, матеріалів і речовин, на які поширюється дозвільна система.</p> <p>СК16. Здатність забезпечувати кібербезпеку, економічну та інформаційну безпеку держави, об'єктів критичної інфраструктури.</p> <p>СК17. Здатність забезпечувати охорону державної таємниці та працювати з носіями інформації з обмеженим доступом.</p> <p>СК18. Здатність вживати заходів з метою запобігання, виявлення та припинення кримінальних та адміністративних правопорушень, усунення загроз життю та здоров'ю фізичних осіб і публічній безпеці, що виникли внаслідок учинення правопорушення.</p> <p>СК19. Здатність здійснювати взаємодію з іншими суб'єктами сектору безпеки і оборони, у тому числі при усуненні потенційних та реальних загроз державному суверенітету та територіальній цілісності держави.</p> <p>СК20. Здатність вивчати ринок, здійснювати пошук і збір інформації з відкритих джерел з метою підготовки ділових переговорів замовника, з'ясування фінансової платоспроможності, майнового стану та благонадійності потенційних ділових партнерів, у тому числі необхідних для з'ясування обставин кримінального провадження.</p> <p>СК21. Здатність ідентифікувати ознаки економічних злочинів та їх вплив на стан економічної безпеки держави</p> <p>СК22. Здійснювати юридичний аналіз неправомірних діянь та вміло реагувати на них з метою захисту прав і свобод людини, усунення порушень закону в процесі здійснення детективної діяльності.</p> <p>СК23. Здатність розуміти сутність та виявляти зловживання у фінансовій практиці суб'єктів господарювання.</p> <p>СК24. Розуміння особливостей функціонування сучасних світових та національних фінансових систем та їх структури.</p> <p>СК25. Здатність підтримувати належний рівень знань та постійно підвищувати свою професійну підготовку у сфері фінансів, банківської справи та страхування.</p>
<b>7 – Програмні результати навчання</b>	
	<p>РН1. Розуміти історичний, соціальний, економічний, технологічний і культурний контексти розвитку правоохоронної діяльності.</p>

РН2. Вести міжособистісний діалог та превентивну комунікацію з метою виконання завдань професійної діяльності.

РН3. Розуміти та професійно застосовувати понятійний апарат права та правоохоронної діяльності.

РН4. Формулювати і перевіряти гіпотези, виокремлювати юридично значущі факти, виявляти причинно-наслідкові зв'язки в діях і явищах для прийняття оптимального рішення в конкретних ситуаціях.

РН5. Розробляти тексти, документи з питань професійної діяльності, вільно спілкуватися українською та іноземною мовами.

РН6. Знати і розуміти принципи доброчесності та норми етичної поведінки, дотримуватися їх у професійній діяльності.

РН7. Взаємодіяти із суб'єктами забезпечення публічної (громадської) безпеки і порядку, а також здійснювати комунікацію з фізичними та юридичними особами з метою виконання завдань у сфері правоохоронної діяльності.

РН8. Здійснювати пошук інформації у доступних джерелах, аналізувати і оцінювати її для повного та всебічного встановлення обставин, необхідних для виконання професійних завдань.

РН9. Використовувати інформаційно-комунікаційні системи та інші інформаційні ресурси, у тому числі ті, що мають технічний та криптографічний захист, поштовий зв'язок спеціального призначення, фельд'єгерський зв'язок, системи цифрового зв'язку суб'єктів сектору безпеки І оборони з метою виконання професійних завдань у сфері правоохоронної діяльності.

РН10. Виокремлювати юридично значущі факти і формувати обґрунтовані правові висновки.

РН11. Знати і розуміти сучасні правові доктрини, цінності та принципи функціонування національної правової системи.

РН12. Адаптуватися і ефективно діяти у стандартних професійних ситуаціях, а також у разі ускладнення оперативної обстановки, підвищення фізичного та психологічного навантаження.

РН13. Знати і розуміти вимоги законодавства, здійснювати кваліфікацію адміністративних та кримінальних правопорушень, грамотно оформлювати процесуальні документи, що використовуються під час провадження у справах про адміністративні та кримінальні правопорушення, застосовувати превентивні та примусові поліцейські заходи.

РН14. Здійснювати пошук та аналіз новітньої інформації у сфері правоохоронної діяльності, мати навички саморозвитку та самоосвіти протягом життя, підвищення професійної майстерності, вивчення та використання передового досвіду у сфері правоохоронної діяльності.

РН15. Працювати самостійно та в команді при виконанні службових (посадових) обов'язків та під час розв'язання складних спеціалізованих задач у сфері правоохоронної діяльності.

	<p>PH16. Застосовувати превентивні та примусові заходи, спрямовані на усунення загроз життю та здоров'ю фізичних осіб, публічному (громадському) порядку та безпеці, майну, законним інтересам держави, які виникли (або можуть виникнути) внаслідок учинення кримінальних або адміністративних правопорушень.</p> <p>PH17. Використовувати методи та засоби забезпечення публічної (громадської) безпеки та порядку, протидії злочинності, дотримуватися прав і свобод людини і громадянина, здійснювати заходи щодо попередження та припинення нелегальної (незаконної) міграції та інших загроз національній безпеці держави.</p> <p>PH18. Застосовувати вогнепальну зброю та спеціальні засоби (штатне та бойове озброєння), фізичну силу; інформаційні системи та технології, технології захисту даних, методи обробки, накопичення та аналізу інформації, інформаційно-аналітичні системи, бази даних (в тому числі міжвідомчі та міжнародні), криміналістичні та оперативно-технічні засоби, безпілотну авіацію, іншу спеціальну та військову техніку і спорядження.</p> <p>PH19. Надавати невідкладну, зокрема домедичну і медичну, допомогу.</p> <p>PH20. Контролювати в межах повноважень стан дотримання фізичними та юридичними особами вимог дозвільної системи, правил дорожнього руху, а також інших вимог законодавства у сфері правопорядку.</p> <p>PH21. Організовувати та здійснювати заходи щодо дотримання режиму секретності та захисту інформації.</p> <p>PH22. Оцінювати оперативну (бойову) обстановку, рівень потенційних загроз та викликів, прогнозувати їх розвиток, застосовувати тактичні методи превентивного та силового втручання для запобігання та припинення правопорушень, усунення загроз внутрішньому безпековому середовищу, державному суверенітету та територіальній цілісності держави, у тому числі у взаємодії з іншими уповноваженими на це органами та громадою.</p> <p>PH23. Використовувати на практиці різні форми та способи захисту прав і свобод людини, інструменти та стратегії для оцінювання та забезпечення якості виконуваних робіт у процесі здійснення детективної діяльності.</p> <p>PH24. Вміти визначати і розраховувати індикатори тінізації економіки та обґрунтовувати їх вплив на економічну безпеку держави.</p> <p>PH25. Вміти застосовувати практичні механізми запобігання та протидії зловживанням у фінансовій практиці суб'єктів господарювання.</p> <p>PH26. Знати і розуміти теоретичні основи та принципи фінансової науки, особливості функціонування фінансових систем.</p>
<b>8 – Ресурсне забезпечення реалізації програми</b>	
<b>Кадрове забезпечення</b>	Всі науково-педагогічні працівники, залучені до реалізації освітньої програми мають науковий ступінь і/або вчене звання

	та підтверджений рівень наукової і професійної активності, що відповідає встановленим вимогам. Усі науково-педагогічні працівники мають показники академічної та професійної кваліфікації відповідно до дисципліни, викладання якої вони забезпечують.
<b>Матеріально-технічне забезпечення</b>	Навчальна комп'ютерна лабораторія, Науково-дослідна лабораторія з проблем протидії економічній злочинності та проведенні фінансових розслідувань (Комплект дозвільних документів; стенд «Типові схеми легалізації доходів, одержаних злочинним шляхом»; мультимедійний проектор; персональний комп'ютер; youcontrol; роздатковий матеріал із нормативно-правовими актами у сфері здійснення правоохоронної діяльності; матеріали судової практики щодо розгляду справ по злочинах у сфері економіки; презентації та матеріали для підготовки студентів для участі в проєктах здійснення фінансових розслідувань; програма тренінгових занять із оформлення процесуальних документів під час проведення слідчих дій), навчальна криміналістична лабораторія (ПК, проектор, криміналістичні валізи, дактилоскопічні набори, оптичні мікроскопи, металошукачі, комплекти зразків дактилоскопічних карт, зал для спортивних ігор, зал атлетичної гімнастики, зал боксу, зал єдиноборств, навчальний тир, зброя спортивна і травматична та набой до неї, комплекти фотографічних зображень слідів злочинів, комплект навчальних фільмів, комплекти матеріалів кримінальних справ та експертних висновків, комплекти зразків оформлення процесуальних документів, комплекти сформованих витягів нормативно-правових актів для розслідування окремих складів злочинів, роздаткові матеріали про проведення балістичної, трасологічної та вибухотехнічної експертиз, роздатковий матеріал по проведенню ОРЗ.
<b>Інформаційне та навчально-методичне забезпечення</b>	Офіційний веб-сайт <a href="http://www.wunu.edu.ua">http://www.wunu.edu.ua</a> містить інформацію про освітні програми, навчальну, наукову і виховну діяльність, структурні підрозділи, правила прийому, контакти. Читальний зал забезпечений бездротовим доступом до мережі Інтернет. Усі ресурси бібліотеки доступні через сайт університету: <a href="http://www.wunu.edu.ua">http://www.wunu.edu.ua</a> . Вільний доступ через сайт ЗУНУ до баз даних періодичних фахових наукових видань (в тому числі, англійською мовою) забезпечується участю бібліотеки університету у консорціуму ElibUkr.
<b>9 – Академічна мобільність</b>	
<b>Національна кредитна мобільність</b>	Відповідно до угод ЗУНУ
<b>Міжнародна кредитна мобільність</b>	Відповідно до угод ЗУНУ та угоди Еразмус+ K1
<b>Навчання іноземних здобувачів вищої освіти</b>	Відповідно до нормативно-правових документів

## 2. Перелік компонент освітньо-професійної програми «Економічна безпека та фінансові розслідування» та їх логічна послідовність

### 2.1. Перелік компонент ОП

Код н/д	Компоненти освітньої програми (навчальні дисципліни, курсові проекти (роботи), практики, кваліфікаційна робота)	Кількість кредитів	Форма підсумк. контролю
1	2	3	4
<b>Обов'язкові компоненти ОП</b>			
<i>1: Цикл загальної підготовки</i>			
ОК 1.	Історія правоохоронних органів України	5	Екзамен
ОК 2.	Українська мова за професійним спрямуванням	3	Залік
ОК 3.	Іноземна мова за професійним спрямуванням	5	Залік / Екзамен
ОК 4.	Філософія	5	Екзамен
ОК 5.	Політологія	3	Залік
ОК 6.	Фізична підготовка та навички самозахисту	10	Залік
	Службова підготовка		
ОК 7.	Основи тактичної медицини	4	Залік
ОК 8.	Основи володіння зброєю та вогнева підготовка	3	Залік
ОК 9.	Тактико-спеціальна підготовка	4	Залік
ОК 10.	Міжнародні стандарти захисту прав і свобод людини	5	Екзамен
<i>2: Цикл професійної підготовки</i>			
ОК 11.	Поліцейська деонтологія	3	Екзамен
ОК 12.	Судові та правоохоронні органи	4	Екзамен
ОК 13.	Інформаційно-аналітичне забезпечення правоохоронної діяльності та режим секретності	5	Екзамен
ОК 14.	Професійно-психологічна підготовка правоохоронця	4	Екзамен
ОК 15.	Превентивна діяльність правоохоронних органів	4	Екзамен
ОК 16.	Адміністративне право та процес	4	Екзамен
ОК 17.	Кримінальний процес	6	Екзамен
ОК 18.	Кримінальне право	5	Екзамен
ОК 19.	Криміналістика	4	Екзамен
ОК 20.	Оперативно-розшукова діяльність	4	Екзамен
ОК 21.	Основи кримінального аналізу	4	Екзамен
ОК 22.	Основи фінансів	3	Залік
ОК 23.	Фінансово-економічна безпека	5	Екзамен
ОК 24.	Протидія економічному шпигунству	5	Екзамен
ОК 25.	Детективна діяльність	5	Екзамен
ОК 26.	Тіньова економіка та безпека держави	4	Екзамен
ОК 27.	Міждисциплінарна курсова робота	3	Курсова
ОК 28.	Практика	15	Залік
ОК 29.	Атестаційний екзамен	1	Екзамен
<b>Загальний обсяг обов'язкових компонент:</b>		<b>135</b>	
<b>Вибіркові компоненти ОП</b>			
<b>Загальний обсяг вибірових компонент:</b>		<b>45</b>	
<b>ЗАГАЛЬНИЙ ОБСЯГ ОСВІТНЬОЇ ПРОГРАМИ</b>		<b>180</b>	

### 2.2. Структурно-логічна схема ОП

1 семестр

2 семестр

3 семестр

4 семестр

5 семестр

6 семестр

OK 6

OK 3

OK 2

OK 1

OK 8

OK 9

OK 4

OK 5

OK 17

OK 19

OK 20

OK 7

OK 18

OK 23

OK 25

OK 21

OK 10

OK 13

OK 24

OK 27

OK 26

OK 11

OK 14

OK 28

OK 28

OK 12

OK 16

OK 22

OK 15

OK 29

Блок вибіркових дисциплін

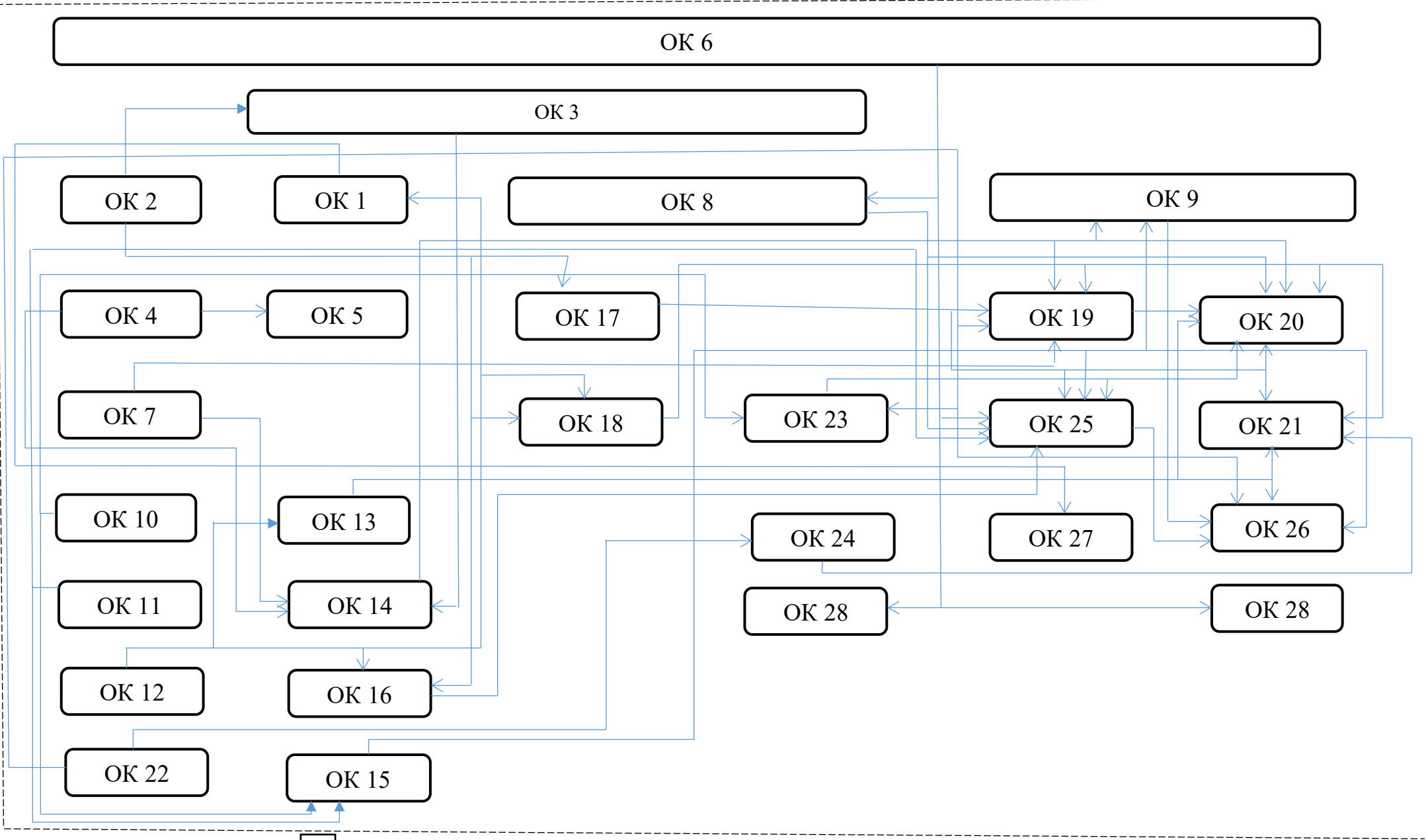

### 3. Форма атестації здобувачів вищої освіти

Атестація випускників освітньої програми спеціальності "Правоохоронна діяльність" проводиться у формі атестаційного екзамену (п.2 постанови Кабінету Міністрів України № 529 від 26 травня 2023 року) та завершується видачею документу встановленого зразка про присудження ступеня бакалавра із присвоєнням кваліфікації: бакалавр правоохоронної діяльності. У разі затвердження програми єдиного державного кваліфікаційного іспиту атестація буде здійснена за відповідною формою.

Атестація здійснюється відкрито і публічно.

### 4. Вимоги до наявності системи внутрішнього забезпечення якості вищої освіти

Класифікація компетентностей (результатів навчання) за НРК	Знання Зн1 Концептуальні наукові та практичні знання Зн2 Критичне осмислення основних теорій, принципів, методів і понять у сфері професійної діяльності та/або навчання	Уміння/навички Ум1 Поглиблені когнітивні та практичні уміння/навички, майстерність та інноваційність на рівні, необхідному для розв'язання складних спеціалізованих задач і практичних проблем у сфері професійної діяльності або навчання	Комунікація К1 Донесення до фахівців і нефахівців інформації, ідей, проблем, рішень, власного досвіду та аргументації К2 Збір, інтерпретація та застосування даних К3 Спілкування з професійних питань, у тому числі іноземною мовою, усно та письмово	овідальність та автономія АВ1 Управління складною технічною або професійною діяльністю чи проектами АВ2 Спроможність нести відповідальність за вироблення та ухвалення рішень у непередбачуваних робочих та/або навчальних контекстах АВ3 Формування суджень, що враховують соціальні, наукові та етичні аспекти АВ4 Організація та керівництво професійним розвитком осіб та груп АВ5 Здатність продовжувати навчання із значним ступенем автономії
<b>Загальні компетентності</b>				
ЗК1		Ум1		АВ1
ЗК2		Ум1	К1	АВ4
ЗК3	Зн1		К2	
ЗК4		Ум1	К2	АВ5
ЗК5	Зн2	Ум1		АВ5
ЗК6	Зн2			АВ3
ЗК7		Ум1	К1	АВ1
ЗК8	Зн1, Зн2			АВ1
ЗК9		Ум1	К3	АВ4
ЗК10			К1	АВ4
ЗК11		Ум1	К2	АВ5
ЗК12				АВ3
<b>Спеціальні (фахові) компетентності</b>				
СК1	Зн1, Зн2			
СК2		Ум1	К1	АВ1
СК3	Зн2	Ум1	К1	АВ1
СК4	Зн1, Зн2	Ум1	К2	АВ1
СК5	Зн1	Ум1	К2	АВ1, АВ2
СК6		Ум1	К1	АВ1
СК7	Зн1	Ум1	К1	АВ1, АВ2
СК8	Зн1	Ум1	К2, К3	АВ1, АВ2
СК9	Зн1	Ум1	К1	АВ1
СК10	Зн1	Ум1	К2	
СК11		Ум1	К1	АВ3
СК12	Зн1	Ум1		АВ1, АВ2
СК13		Ум1		АВ1, АВ2



CK14	3H2	Y <sub>M1</sub>	K1, K2	AB2
CK15	3H1	Y <sub>M1</sub>	K2	AB2
CK16		Y <sub>M1</sub>	K2	AB1, AB2
CK17		Y <sub>M1</sub>	K2	AB2
CK18		Y <sub>M1</sub>	K2	AB1, AB2
CK19		Y <sub>M1</sub>	K1	AB1, AB2
CK20		Y <sub>M1</sub>	K2	AB1, AB2
CK21	3H1, 3H2	Y <sub>M1</sub>	K2, K3	AB2, AB3
CK22	3H2	Y <sub>M1</sub>	K2	AB3
CK23	3H1, 3H2	Y <sub>M1</sub>	K1, K2	AB1, AB2
CK24	3H2	Y <sub>M1</sub>	K2	AB3
CK25	3H1, 3H2	Y <sub>M1</sub>	K2, K3	AB3, AB5





PH12. Адаптуватися і ефективно діяти у стандартних професійних ситуаціях, а також у разі ускладнення оперативної обстановки, підвищення фізичного та психологічного навантаження.		+	+			+		+	+																																		
PH13. Знати і розуміти вимоги законодавства, здійснювати кваліфікацію адміністративних та кримінальних правопорушень, грамотно оформлювати процесуальні документи, що використовуються під час провадження у справах про адміністративні та кримінальні правопорушення, застосовувати превентивні та примусові поліцейські заходи.		+	+	+				+																																			
PH14. Здійснювати пошук та аналіз новітньої інформації у сфері правоохоронної діяльності, мати навички саморозвитку та самоосвіти протягом життя, підвищення професійної майстерності, вивчення та використання передового досвіду у сфері правоохоронної діяльності.					+	+																																					
PH15. Працювати самостійно та в команді при виконанні службових (посадових) обов'язків та під час розв'язання складних спеціалізованих задач у сфері правоохоронної діяльності.		+						+		+																																	
PH16. Застосовувати превентивні та примусові заходи, спрямовані на усунення загроз життю та здоров'ю фізичних осіб, публічному (громадському) порядку та безпеці, майну, законним інтересам держави, які виникли (або можуть виникнути) внаслідок учинення кримінальних або адміністративних правопорушень.		+							+		+																																

PH17. Використовувати методи та засоби забезпечення публічної (громадської) безпеки та порядку, протидії злочинності, дотримуватися прав і свобод людини і громадянина, здійснювати заходи щодо попередження та припинення нелегальної (незаконної) міграції та інших загроз національній безпеці держави.	+			+	+																																					
PH18. Застосовувати вогнепальну зброю та спеціальні засоби (штатне та бойове озброєння), фізичну силу; інформаційні системи та технології, технології захисту даних, методи обробки, накопичення та аналізу інформації, інформаційно-аналітичні системи, бази даних (в тому числі міжвідомчі та міжнародні), криміналістичні та оперативно-технічні засоби, безпілотну авіацію, іншу спеціальну та військову техніку і спорядження.				+	+																																					
PH19. Надавати невідкладну, зокрема домедичну і медичну, допомогу.	+			+																																						
PH20. Контролювати в межах повноважень стан дотримання фізичними та юридичними особами вимог дозвільної системи, правил дорожнього руху, а також інших вимог законодавства у сфері правопорядку.	+	+	+	+						+	+	+																														
PH21. Організовувати та здійснювати заходи щодо дотримання режиму секретності та захисту інформації.				+	+																																					



#### 4. Матриця відповідності програмних компетентностей компонентам освітньої програми

	ОК 1	ОК 2	ОК 3	ОК 4	ОК 5	ОК 6	ОК 7	ОК 8	ОК 9	ОК 10	ОК 11	ОК 12	ОК 13	ОК 14	ОК 15	ОК 16	ОК 17	ОК 18	ОК 19	ОК 20	ОК 21	ОК 22	ОК 23	ОК 24	ОК 25	ОК 26	ОК 27	ОК 28	ОК 29	
ЗК 1		+				+	+	+	+				+				+											+	+	
ЗК 2	+	+												+														+	+	+
ЗК 3		+																										+	+	+
ЗК 4									+				+															+	+	+
ЗК 5			+				+	+	+		+										+							+	+	+
ЗК 6				+						+				+															+	+
ЗК 7						+		+	+									+											+	+
ЗК 8						+	+	+	+									+											+	+
ЗК 9								+	+							+													+	+
ЗК 10					+					+																			+	+
ЗК 11	+			+							+																	+	+	+
ЗК 12										+	+																	+	+	+
СК 1										+	+	+																+	+	+
СК 2												+						+											+	+
СК 3														+					+		+							+	+	+
СК 4													+	+						+	+							+	+	+
СК 5													+	+		+				+	+							+	+	+
СК 6									+						+	+													+	+
СК 7						+	+		+					+	+														+	+
СК 8								+	+				+	+					+	+									+	+
СК 9						+	+	+	+				+	+							+								+	+
СК 10																+	+											+	+	+
СК 11															+					+								+	+	+
СК 12									+																				+	+
СК 13																	+		+	+									+	+
СК 14							+	+	+																				+	+
СК 15								+							+	+													+	+
СК 16													+								+								+	+
СК 17													+								+									+
СК 18									+						+														+	+
СК 19															+														+	+
СК 20																									+		+	+	+	+
СК 21																										+			+	+
СК 22																								+		+	+	+	+	+
СК 23																							+	+			+	+	+	+
СК 24																							+				+	+	+	+
СК 25																							+				+	+	+	+

**5. Матриця забезпечення програмних результатів навчання (ПРН)  
відповідними компонентами освітньої програми**

	ОК 1	ОК 2	ОК 3	ОК 4	ОК 5	ОК 6	ОК 7	ОК 8	ОК 9	ОК 10	ОК 11	ОК 12	ОК 13	ОК 14	ОК 15	ОК 16	ОК 17	ОК 18	ОК 19	ОК 20	ОК 21	ОК 22	ОК 23	ОК 24	ОК 25	ОК 26	ОК 27	ОК 28	ОК 29	
PH-1	+				+							+							+								+		+	
PH-2		+	+		+					+	+			+															+	+
PH-3	+									+		+																+	+	+
PH-4				+					+			+						+			+	+						+	+	+
PH-5		+	+															+										+	+	+
PH-6				+	+						+																	+	+	+
PH-7									+							+	+			+									+	+
PH-8									+				+						+	+	+							+	+	+
PH-9									+				+								+		+							+
PH-10															+		+	+	+		+							+	+	+
PH-11	+			+						+		+							+									+		+
PH-12						+		+	+					+							+								+	+
PH-13		+														+	+	+										+	+	+
PH-14											+		+															+	+	+
PH-15									+					+						+									+	+
PH-16						+	+		+							+	+												+	+
PH-17									+						+														+	+
PH-18						+		+	+												+								+	+
PH-19							+		+																				+	+
PH-20									+						+	+													+	+
PH-21													+								+									+
PH-22														+	+				+									+	+	+
PH-23																										+			+	+
PH-24																											+			+
PH-25																								+	+				+	+
PH-26																						+						+		+