

МІНІСТЕРСТВО ОСВІТИ І НАУКИ УКРАЇНИ
ЗАХІДНОУКРАЇНСЬКИЙ НАЦІОНАЛЬНИЙ УНІВЕРСИТЕТ
ВІННИЦЬКИЙ НАВЧАЛЬНО-НАУКОВИЙ ІНСТИТУТ ЕКОНОМІКИ

ОСВІТНЬО-ПРОФЕСІЙНА ПРОГРАМА

«ФІНАНСИ»

першого (бакалаврського) рівня вищої освіти
за спеціальністю 072 Фінанси, банківська справа та страхування
галузі знань 07 Управління та адміністрування

Затверджено ВЧЕНОЮ РАДОЮ

(протокол № 9 від 26 травня 2021 р.)

зі змінами, відповідно до рішення Вченої ради

Голова вченої ради

 Андрій КРИСОВАТИЙ

(протокол № 11 від 26 червня 2024 р.)

Освітня програма вводиться в дію з вересня 2024 р.

Ректор  Оксана ДЕСЯТНЮК

(наказ № 406 від 26 червня 2024 р.)

ЛИСТ ПОГОДЖЕННЯ
освітньо-професійної програми
«Фінанси»
першого (бакалаврського) рівня вищої освіти
за спеціальністю 072 Фінанси, банківська справа та страхування
галузі знань 07 Управління та адміністрування

*Проректор
з науково-педагогічної роботи*



Віктор ОСТРОВЕРХОВ

*Директор навчально-наукового центру
моніторингу якості освіти та методичної
роботи*



Сергій ШАНДРУК

*Директор Вінницького навчально-наукового
інституту економіки ЗУНУ*



Борис ПОГРІЩУК

Голова групи забезпечення спеціальності



Вікторія РУДЕНКО

*Завідувач кафедри фінансів,
банківської справи та страхування*



Галина ПОГРІЩУК

Гарант ОПП «Фінанси»



Вікторія МИРОНЧУК

ПЕРЕДМОВА

Розроблено робочою групою у складі:

1. **Галини ПОГРІЩУК** – завідувача кафедри фінансів, банківської справи та страхування, доктора економічних наук, професора;
2. **Вікторії МИРОНЧУК** – доцента кафедри фінансів, банківської справи та страхування, кандидата економічних наук, доцента;
3. **Вікторії РУДЕНКО** – доцента кафедри фінансів, банківської справи та страхування, кандидат економічних наук, доцента;
4. **Артема ВЕРБОВОГО** – здобувача освітньої програми;
5. **Олександра КОРОВАЯ** – керівника філії відділення ТОВ «ІЗІ КРЕДИТ»;
6. **Олени ТИМЧИШИНОЇ** – керівник Вінницького відділення АБ АКБ «Львів».

Рецензії та відгуки на освітньо-професійну програму:

Роман ЩУР – д.е.н., професор, професор кафедри фінансів Прикарпатського національного університету імені Василя Стефаника

Тетяна КЕРНИЦЬКА – керівник територіально відокремленого безбалансового відділення Вінницького обласного управління АТ «Ощадбанк»

Олена ПРИХОДЬКО - заступник директора з фінансових питань ТОВ «Укртрансгагент»

Арцрун ХАЧАТРЯН - директор ТОВ «Совеєк»

ОСВІТНЬО-ПРОФЕСІЙНА ПРОГРАМА «ФІНАНСИ»
першого (бакалаврського) рівня вищої освіти
за спеціальністю 072 Фінанси, банківська справа та страхування
галузі знань 07 Управління та адміністрування

1. Профіль освітньо-професійної програми «Фінанси» зі спеціальності 072 Фінанси, банківська справа та страхування

1 – Загальна інформація	
Повна назва вищого навчального закладу та структурного підрозділу	Західноукраїнський національний університет Вінницький навчально-науковий інститут економіки Кафедра фінансів, банківської справи та страхування
Ступінь вищої освіти та назва кваліфікації мовою оригіналу	Ступінь вищої освіти - бакалавр Спеціальність: Фінанси, банківська справа та страхування Освітньо-професійна програма: Фінанси
Офіційна назва освітньої програми	Освітньо-професійна програма «Фінанси»
Форма здобуття освіти	Денна, заочна
Тип диплому та обсяг освітньої програми	Диплом бакалавра, одиничний. Обсяг освітньо-професійної програми становить 240 кредитів ЄКТС.
Наявність акредитації	Сертифікат про акредитацію УД № 20018125 Строк дії сертифіката до 1 липня 2025 р.
Цикл/рівень	НРК України – 6 рівень
Передумови	Повна загальна середня освіта, освітньо-кваліфікаційний рівень молодшого спеціаліста, освітній ступінь молодшого бакалавра, освітньо-професійний ступінь фахового молодшого бакалавра. Для здобуття освітнього ступеня бакалавра на основі ступеня молодшого бакалавра (освітньо-кваліфікаційного рівня «молодший спеціаліст») може бути визнано та перезараховано не більше 120 кредитів ЄКТС, отриманих в межах попередньої освітньої програми підготовки молодшого бакалавра (молодшого спеціаліста) за спеціальністю 072 Фінанси, банківська справа та страхування, і не більше 60 кредитів ЄКТС отриманих в межах попередньої освітньої програми підготовки молодшого бакалавра (молодшого спеціаліста) за іншими спеціальностями. На основі ступеня «фаховий молодший бакалавр» може бути визнано та перезараховано не більше ніж 60 кредитів ЄКТС, отриманих за попередньою освітньою програмою фахової передвищої освіти». Прийом на основі ступенів «молодший бакалавр», «фаховий молодший бакалавр» або освітньо-кваліфікаційного рівня «молодший спеціаліст» здійснюється за результатами зовнішнього незалежного оцінювання в порядку, визначеному законодавством.
Мови викладання	українська
Термін дії освітньої програми	3 роки 10 місяців

Интернет адреса постійногорозміщення опису освітньої програми	http://www.vie.vin.ua/bakal.html
2 – Мета освітньої програми	
<p>Метою освітньо-професійної програми є підготовка висококваліфікованих, конкурентоспроможних фахівців, які здатні, використовуючи ґрунтовні теоретико-методичні знання, розв'язувати спеціалізовані завдання та практичні проблеми у галузі фінансів, банківської справи та страхування, застосовуючи сучасні інструменти фінансового механізму, для ефективного планування, розподілу і контролю фінансових ресурсів на всіх рівнях економічної системи.</p>	
3 – Характеристика освітньої програми	
Предметна область (галузь знань, спеціальність)	<p>Галузь знань 07 «Управління та адміністрування» Спеціальність 072 Фінанси, банківська справа, та страхування Освітньо-професійна програма: «Фінанси» Об'єкт вивчення: устрій, принципи, механізми функціонування та розвитку фінансових систем. Цілі навчання: підготовка фахівців, здатних розв'язувати складні спеціалізовані завдання і прикладні проблеми у процесі навчання або в ході здійснення професійної діяльності у сфері фінансів, банківської справи та страхування, що функціонує в умовах невизначеності й ризику, застосовуючи креативне мислення та здатність до оперативного реагування на зміни. Теоретичний зміст предметної області: складають поняття, категорії, теорії і концепції фінансової науки, які визначають тенденції і закономірності функціонування й розвитку фінансів, банківської справи та страхування. Методи, методики та технології: загальнонаукові методи пізнання та дослідницької діяльності, методи, методики та технології фінансової науки і практики. Інструменти: сучасні інформаційно-аналітичні системи та стандартні, спеціальні й галузеві програмні продукти.</p>
Орієнтація освітньої програми	<p>Освітньо-професійна програма «Фінанси» (ОПП) зорієнтована на отримання фундаментальних теоретичних знань та практичних навичок щодо вирішення складних проблем та надання обґрунтованих рішень у сфері фінансів, банківської справи та страхування, здобувачами першого (бакалаврського) рівня вищої освіти з використанням сучасних методів та інструментів проєктного фінансування та ефективного планування, розподілу і контролю фінансових ресурсів на макро-, мезо- та мікрорівнях економічної системи.</p>
Основний фокус освітньої програми	<p>Основним фокусом освітньо-професійної програми є її орієнтованість на оволодіння соціально-орієнтованими та професійними компетентностями у відповідності до галузевого стандарту вищої освіти за спеціальністю 072 Фінанси, банківська справа та страхування. Набуті здобувачами компетентності можуть використовуватись для успішної діяльності у різноманітних фінансових інститутах, що формують розгалужену інституційну структуру функціонування фінансової системи. Акцент робиться на професійно-орієнтованих дисциплінах, що забезпечують підготовку висококваліфікованих фахівців, які володіють</p>

	<p>евристичним мисленням та ідейною гнучкістю, мають систематизовані й ґрунтовні знання та компетентності у сфері публічних, корпоративних, персональних та міжнародних фінансів, що необхідні для розробки та впровадження нових підходів щодо ефективного вирішення та реалізації проєктних ініціатив у процесі формування, розподілу та перерозподілу фінансових ресурсів держави, територіальних громад, суб'єктів господарювання, домашніх господарств.</p> <p>Ключові слова: фінанси, фінанси територіальних громад, публічні фінанси, фінанси суб'єктів господарювання, персональні фінанси, фінансовий контроль, банківська система, податкова система, проєктне фінансування, страхування.</p>
<p>Особливості програми</p>	<p>Особливості освітньо-професійної програми реалізуються через студентоцентрований й міждисциплінарний підходи та фокусування змісту освітніх компонент на засвоєнні й набутті здобувачами комплексу теоретичних знань та практичних навичок (у тому числі шляхом використання сучасного інструментарію, методів та інноваційних цифрових технологій) стосовно ефективного функціонування фінансової системи на тлі глобальних та регіональних трансформаційних змін. Зазначені особливості ОПП уможливають:</p> <ul style="list-style-type: none"> - ефективне виконання здобувачами професійних завдань у різних сферах фінансової системи з орієнтацією на вирішення комплексних проблем, викликаних як зовнішніми загрозами, так і внутрішніми трансформаціями, що вимагає здатності адаптуватися до мінливих умов; - кваліфіковане застосування сучасних методів, інструментів і технологій для вирішення завдань, пов'язаних з формуванням та використанням фінансових ресурсів на макро-, мезо - та мікрорівнях; - здатність до здійснення самостійної професійної діяльності, яка стимулює ініціативність та інноваційність щодо вирішення різноманітних фінансових завдань. <p>Унікальність освітньо-професійної програми полягає в підготовці фахівців з високим рівнем професійного самоздійснення, що здатні використовувати набуті теоретичні знання та практичні навички, у тому числі інноваційні підходи та технології, для вирішення складних, комплексних завдань у сфері проєктного фінансування, планування, розподілу і контролю фінансових ресурсів на всіх рівнях економічної системи в умовах невизначеності, з метою досягнення соціально-економічної стійкості.</p>
<p>4 – Придатність випускників до працевлаштування та подальшого навчання</p>	
<p>Придатність до працевлаштування</p>	<p>Випускники освітньо-професійної програми «Фінанси» можуть займати посади згідно із класифікатором професій ДК 003:2010 (зі змінами), у т.ч.:</p> <p>2414.2 Аналітик з питань фінансово-економічної безпеки 2441.2 Аналітик з інвестицій, Аналітик з кредитування, Економіст з фінансової роботи</p>

	<p>3411 Дилери (біржові торговці за свій рахунок) та брокери (посередники) із заставних та фінансових операцій</p> <p>3412 Страхові агенти</p> <p>3436.1 Помічники керівників підприємств, установ та організацій</p> <p>3436.3 Помічники керівників малих підприємств без апарату управління</p> <p>3442 Інспектори податкової служби</p>
Подальше навчання	Отримання освіти на другому (магістерському) рівні вищої освіти та набуття додаткових кваліфікацій в системі післядипломної освіти.
5 – Викладання та оцінювання	
Викладання та навчання	Освітній процес базується на студентоцентрованому та проблемноорієнтованому навчанні, самонавчанні. Лекційні заняття комбінуються з практичними заняттями, науковими дискусіями та доповідями, що супроводжуються презентаціями, написанням есе, тренінгами, вебінарами, круглими столами та зустрічами з фахівцями у сфері фінансів, банківської справи, та страхування. Особлива роль надається особистісному саморозвитку, реалізації групових проєктів, що формує у здобувача критичне ставлення до власної роботи та можливості використання критичних зауважень для її вдосконалення. Компетентісноорієнтований метод навчання дозволяє використовувати різноманітні підходи викладання серед яких основними є проблемне та контекстне навчання, які стимулюють у здобувача креативне мислення та забезпечують його конкурентоспроможність на ринку праці й особистісне зростання у професійному аспекті.
Оцінювання	Екзамени, заліки, проведення модульних робіт, тестування, поточне опитування, самостійна робота здобувачів (есе, реферати), тренінги, захист курсової роботи, звіту про проходження виробничої практики. Держана атестація відбувається у формі складання атестаційного екзамену.
6 – Програмні компетентності	
Інтегральна компетентність	Здатність розв'язувати складні спеціалізовані завдання та практичні проблеми в ході професійної діяльності у галузі фінансів, банківської справи та страхування або у процесі навчання, що передбачає застосування окремих методів і положень фінансової науки та характеризується невизначеністю умов і необхідністю врахування комплексу вимог здійснення професійної та навчальної діяльності.
Загальні компетентності	<p>ЗК01. Здатність до абстрактного мислення, аналізу та синтезу.</p> <p>ЗК02. Здатність застосовувати знання у практичних ситуаціях.</p> <p>ЗК03. Здатність планувати та управляти часом.</p> <p>ЗК04. Здатність спілкуватися іноземною мовою.</p> <p>ЗК05. Навички використання інформаційних та комунікаційних технологій.</p> <p>ЗК06. Здатність проведення досліджень на відповідному рівні</p>

	<p>ЗК07. Здатність вчитися і оволодівати сучасними знаннями.</p> <p>ЗК08. Здатність до пошуку, оброблення та аналізу інформації з різних джерел.</p> <p>ЗК09. Здатність бути критичним і самокритичним.</p> <p>ЗК10. Здатність працювати у команді.</p> <p>ЗК11. Здатність спілкуватися з представниками інших професій груп різного рівня (з експертами з інших галузей знань/видів економічної діяльності).</p> <p>ЗК12 Здатність працювати автономно.</p> <p>ЗК13. Здатність реалізувати свої права і обов'язки як члена суспільства, усвідомлювати цінності громадянського (вільного демократичного) суспільства та необхідність його сталого розвитку, верховенства права, прав і свобод людини і громадянина в Україні.</p> <p>ЗК14. Здатність зберігати та примножувати моральні, культурні, наукові цінності і досягнення суспільства на основі розуміння історії та закономірностей розвитку предметної області, її місця у загальній системі знань про природу і суспільство та у розвитку суспільства, техніки і технологій, використовувати різні види та форми рухової активності для активного відпочинку та ведення здорового способу життя.</p>
<p>Спеціальні (фахові, предметні) компетентності</p>	<p>СК01. Здатність досліджувати тенденції розвитку економіки за допомогою інструментарію макро- та мікроекономічного аналізу, оцінювати сучасні економічні явища.</p> <p>СК02. Розуміння особливостей функціонування сучасних світових та національних фінансових систем та їх структури.</p> <p>СК03. Здатність до діагностики стану фінансових систем (державні фінанси, у тому числі бюджетна та податкова системи, фінанси суб'єктів господарювання, фінанси домогосподарств, фінансові ринки, банківська система та страхування).</p> <p>СК04. Здатність застосовувати економіко-математичні методи та моделі для вирішення фінансових задач.</p> <p>СК05. Здатність застосовувати знання законодавства у сфері монетарного, фіскального регулювання та регулювання фінансового ринку.</p> <p>СК06. Здатність застосовувати сучасне інформаційне та програмне забезпечення для отримання та обробки даних у сфері фінансів, банківської справи та страхування.</p> <p>СК07. Здатність складати та аналізувати фінансову звітність.</p> <p>СК08. Здатність виконувати контрольні функції у сфері фінансів, банківської справи та страхування.</p> <p>СК09. Здатність здійснювати ефективні комунікації.</p> <p>СК10. Здатність визначати, обґрунтовувати та брати відповідальність за професійні рішення.</p> <p>СК11. Здатність підтримувати належний рівень знань та постійно підвищувати свою професійну підготовку.</p> <p>СК12. Здатність застосовувати знання щодо здійснення операцій касового виконання державного й місцевого бюджетів, обслуговування державних цільових фондів та ведення обліку і звітності виконання бюджетів при розв'язку спеціалізованих завдань.</p>

	<p>СК13. Здатність застосовувати фінансовий інструментарій для ефективного планування, розподілу і контролю фінансових ресурсів територіальних громад з урахуванням їх стійкого розвитку та реалізації бюджетної політики.</p> <p>СК14. Здатність вирішувати складні спеціалізовані завдання пов'язані із особливостями організації та реалізації механізму фінансування проєктів в процесі здійснення професійної діяльності у фінансовому, корпоративному та державному секторах економіки.</p> <p>СК15. Здатність ухвалювати рішення та діяти, застосовуючи сучасні методи та інструменти формування, розподілу та використання персональних фондів заощадження й споживання, для забезпечення гідного існування, розвитку та самореалізації.</p>
--	--

7 – Програмні результати навчання

- ПР01. Знати та розуміти економічні категорії, закони, причинно-наслідкові та функціональні зв'язки, які існують між процесами та явищами на різних рівнях економічних систем.
- ПР02. Знати і розуміти теоретичні основи та принципи фінансової науки, особливості функціонування фінансових систем.
- ПР03. Визначати особливості функціонування сучасних світових та національних фінансових систем та їх структури.
- ПР04. Знати механізм функціонування державних фінансів, у т.ч. бюджетної та податкової систем, фінансів суб'єктів господарювання, фінансів домогосподарств, фінансових ринків, банківської системи та страхування
- ПР05. Володіти методичним інструментарієм діагностики стану фінансових систем (державні фінанси, у т.ч. бюджетна та податкова системи, фінанси суб'єктів господарювання, фінанси домогосподарств, фінансові ринки, банківська система та страхування).
- ПР06. Застосовувати відповідні економіко-математичні методи та моделі для вирішення фінансових задач.
- ПР07. Розуміти принципи, методи та інструменти державного та ринкового регулювання діяльності в сфері фінансів, банківської справи та страхування.
- ПР08. Застосовувати спеціалізовані інформаційні системи, сучасні фінансові технології та програмні продукти.
- ПР09. Формувати і аналізувати фінансову звітність та правильно інтерпретувати отриману інформацію.
- ПР10. Ідентифікувати джерела та розуміти методологію визначення і методи отримання економічних даних, збирати та аналізувати необхідну фінансову інформацію, розраховувати показники, що характеризують стан фінансових систем.
- ПР11. Володіти методичним інструментарієм здійснення контрольних функцій у сфері фінансів, банківської справи та страхування.
- ПР12. Використовувати професійну аргументацію для донесення інформації, ідей, проблем та способів їх вирішення до фахівців і нефахівців у фінансовій сфері діяльності.
- ПР13. Володіти загальнонауковими та спеціальними методами дослідження фінансових процесів.
- ПР14. Вміти абстрактно мислити, застосовувати аналіз та синтез для виявлення ключових характеристик фінансових систем, а також особливостей поведінки їх суб'єктів.
- ПР15. Спілкуватись в усній та письмовій формі іноземною мовою у професійній діяльності.
- ПР16. Застосовувати набуті теоретичні знання для розв'язання практичних завдань та змістовно інтерпретувати отримані результати.
- ПР17. Визначати та планувати можливості особистого професійного розвитку.
- ПР18. Демонструвати базові навички креативного та критичного мислення у

дослідженнях та професійному спілкуванні.

ПР19. Виявляти навички самостійної роботи, гнучкого мислення, відкритості до нових знань.

ПР20. Виконувати функціональні обов'язки в групі, пропонувати обґрунтовані фінансові рішення.

ПР21. Розуміти вимоги до діяльності за спеціальністю, зумовлені необхідністю забезпечення сталого розвитку України, її зміцнення як демократичної, соціальної, правової держави.

ПР22. Знати свої права і обов'язки як члена суспільства, розуміти цінності вільного демократичного суспільства, верховенства права, прав і свобод людини і громадянина в Україні.

ПР23. Визначати досягнення і ідентифікувати цінності суспільства на основі розуміння місця предметної області у загальній системі знань, використовувати різні види та форми рухової активності для ведення здорового способу життя.

ПР24. Застосовувати здобуті теоретичні знання для вирішення практичних завдань й обґрунтування професійних рішень у сфері проведення казначейських операцій, при використанні методології ведення бухгалтерського обліку, аналізу виконання державного та місцевих бюджетів, а також обслуговування державних цільових фондів.

ПР25. Застосовувати практичні навички аналізу фінансового забезпечення територіальних громад, для обґрунтування рішень щодо формування та використання фінансових ресурсів органів місцевого самоврядування.

ПР26. Застосовувати отримані фундаментальні знання у практику діяльності фінансового, корпоративного та державного секторів економіки шляхом впровадження новітніх форм та інструментів проектного фінансування й удосконалення відповідних фінансових рішень.

ПР27. Володіти методичним інструментарієм формування, розподілу та використання персональних фондів заощадження та споживання.

8 – Ресурсне забезпечення реалізації програми

Кадрове забезпечення

Всі науково-педагогічні працівники, що забезпечують реалізацію освітньо-професійної програми мають наукові ступені і/або вчене звання та підтверджений рівень наукової і професійної підготовки. Усі науково-педагогічні працівники за кваліфікацією відповідають профілю і напряму дисциплін, що викладаються та мають необхідний стаж науково-педагогічної роботи. При реалізації навчального процесу залучаються професіонали з досвідом управлінської та фахової роботи.

Матеріально-технічне забезпечення

У навчальному процесі використовуються навчальні аудиторії, комп'ютерні та спеціалізовані лабораторії, конференц-зал, тренінг-студія, бібліотека, електронні читальні зали бібліотеки ім. Л. Каніщенка ЗУНУ.

Інформаційне та навчально-методичне забезпечення

Офіційний веб-сайт ВННІЕ ЗУНУ <http://www.vie.vin.ua> містить інформацію про освітні програми, навчальну, наукову і виховну діяльність, правила прийому, контакти. Читальний зал ВННІЕ ЗУНУ забезпечений бездротовим доступом до мережі Інтернет. Усі ресурси бібліотеки доступні через сайт університету: <http://www.wunu.edu.ua>. Вільний доступ через сайт ЗУНУ до баз даних періодичних фахових наукових видань (в тому числі англійською мовою) забезпечується участю бібліотеки університету у консорціуму ElibUkr

9 – Академічна мобільність

Національна кредитна мобільність

Відповідно до угод ЗУНУ

Міжнародна кредитна мобільність	Відповідно до угод ЗУНУ та угод про міжнародну академічну мобільність (Еразмус+ К1)
Навчання іноземних здобувачів вищої освіти	Відповідно до угод ЗУНУ

2. Перелік компонент освітньо-професійної програми та їх логічна послідовність

2.1. Перелік компонент ОПП

Код н/д	Компоненти освітньої програми (навчальні дисципліни, курсові проекти (роботи), практики, кваліфікаційна робота)	Кількість кредитів	Форма підсумкового контролю
Обов'язкові компоненти			
Цикл загальної підготовки			
ОК 1	Українська мова за професійним спрямуванням	5	залік
ОК 2	Історія та культура України	5	екзамен
ОК 3	Іноземна мова	7	залік, екзамен
ОК 4	Філософія	5	екзамен
ОК 5	Політологія	4	залік
ОК 6	Психологія професійної діяльності	5	екзамен
ОК 7	Вища математика	7	залік, екзамен
ОК 8	Теорія ймовірностей і математична статистика	4	екзамен
ОК 9	Інформаційно-комунікаційні технології	6	екзамен
ОК 10	Статистика	4	екзамен
Цикл професійної підготовки			
ОК 11	Мікроекономіка	5	екзамен
ОК 12	Макроекономіка	5	екзамен
ОК 13	Історія економічних вчень	5	екзамен
ОК 14	Міжнародна економіка	5	екзамен
ОК 15	Економіка підприємства	4	екзамен
ОК 16	Бухгалтерський облік і оподаткування	5	екзамен
ОК 17	Теорія фінансів	5	екзамен
ОК 18	Банківська справа	4	екзамен
ОК 19	Менеджмент	5	екзамен
ОК 20	Економетрика	4	екзамен
ОК 21	Податкова система	4	екзамен
ОК 22	Фінансовий менеджмент	5	екзамен
ОК 23	Маркетинг	5	екзамен
ОК 24	Курсова робота зі спеціальності	3	екзамен
ОК 25	Митна справа	5	
ОК 26	Гроші та кредит	6	екзамен
ОК 27	Публічні фінанси	5	екзамен
ОК 28	Фінансовий ринок	4	екзамен
ОК 29	Страховання	4	екзамен
ОК 30	Персональні фінанси	8	екзамен
ОК 31	Казначейська система	5	екзамен
ОК 32	Місцеві фінанси	5	екзамен
ОК 33	Міждисциплінарна курсова робота	3	захист курсової роботи
ОК 34	Елементи дуальної освіти	4	залік
ОК 35	Виробнича практика	12	залік
ОК 36	Атестаційний екзамен	3	екзамен
Загальний обсяг обов'язкових компонент:		180 кредитів / 5400 годин	
Вибіркові компоненти			
Загальний обсяг вибірових компонент:		60 кредит / 1800 годин	
ЗАГАЛЬНИЙ ОБСЯГ ОСВІТНЬО-ПРОФЕСІЙНОЇ ПРОГРАМИ		240кредитів / 7200 годин	

3. Форма атестації здобувачів вищої освіти

Атестація випускників освітньо-професійної програми «Фінанси» спеціальності 072 Фінанси, банківська справа та страхування проводиться у формі атестаційного екзамену та завершується видачею диплому бакалавра із кваліфікацією:

- ступінь вищої освіти – бакалавр;
- спеціальність – 072 Фінанси, банківська справа та страхування;
- освітня програма – «Фінанси».

Атестаційний екзамен за спеціальністю 072 Фінанси, банківська справа та страхування перевіряє досягнення результатів навчання, визначених стандартом першого (бакалаврського) рівня вищої освіти галузі знань 07 Управління та адміністрування спеціальності 072 Фінанси, банківська справа та страхування, прийнятого наказом МОНУ від 24.05.2019 р. № 729, та цією освітньою програмою.

Атестація здійснюється відкрито і публічно.

2.2. Структурно-логічна схема ОПШ «Фінанси»

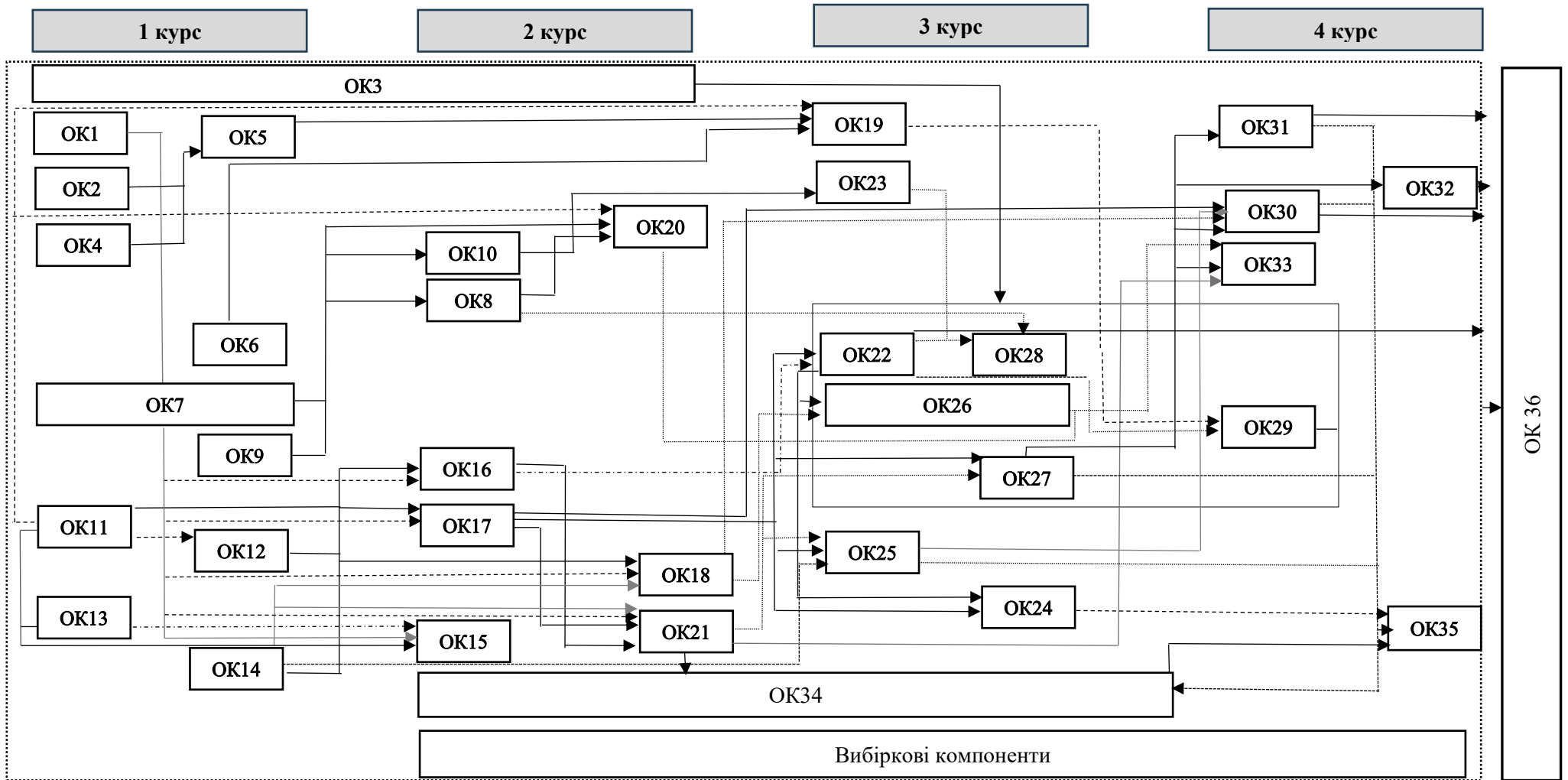

4. МАТРИЦЯ ВІДПОВІДНОСТІ ВИЗНАЧЕНИХ СТАНДАРТОМ КОМПЕТЕНТНОСТЕЙ ДЕСКРИПТОРАМ НРК

Класифікація компетентностей за НРК	Знання Зн1 Концептуальні знання, набуті у процесі навчання та професійної діяльності, включаючи певні знання сучасних досягнень Зн2 Критичне осмислення основних теорій, принципів, методів і понять у навчанні та професійній діяльності	Уміння Ум1 Розв'язання складних непередбачуваних задач і проблем у спеціалізованих сферах професійної діяльності та/або навчання, що передбачає збирання та інтерпретацію інформації (даних), вибір методів та інструментальних засобів, застосування інноваційних підходів	Комунікація К1 Донесення до фахівців і нефахівців інформації, ідей, проблем, рішень та власного досвіду в галузі професійної діяльності К2 Здатність ефективно формува ти комунікацій ну стратегію	Автономія та відповідальність АВ1 Управління комплексними діями або проектами, відповідальність за прийняття рішень у непередбачуваних умовах АВ2 Відповідальність за професійний розвиток окремих осіб та/або груп осіб АВ3 Здатність до подальшого навчання з високим рівнем автономності
Загальні компетентності				
ЗК01	Зн2	Ум1		
ЗК02	Зн2	Ум1		АВ2
ЗК03				АВ1
ЗК04			К1,К2	
ЗК05	Зн1	Ум1	К1,К2	
ЗК06		Ум1	К1,К2	
ЗК07		Ум1	К1	АВ3
ЗК08	Зн1	Ум1		
ЗК09			К2	АВ1
ЗК10			К1,К2	АВ1
ЗК11			К1,К2	
ЗК12		Ум1	К1	АВ3
ЗК13			К2	
ЗК14			К2	

Спеціальні (фахові, предметні) компетентності

СК01	ЗН1, ЗН2	УМ1		
СК02	ЗН1, ЗН2	УМ1		
СК03	ЗН1, ЗН2	УМ1		
СК04	ЗН1	УМ1	К1	АВ1
СК05	ЗН2	УМ1		АВ3
СК06		УМ1	К2	АВ2
СК07		УМ1	К1	АВ1
СК08			К1,К2	АВ2
СК09			К1,К2	
СК10				АВ1, АВ2, АВ3
СК11				АВ2, АВ3
СК12	ЗН1	УМ1		АВ1
СК13	ЗН2	УМ1		АВ1
СК14	ЗН2	УМ1		АВ1
СК15	ЗН2	УМ1		АВ1

6. МАТРИЦЯ ВІДПОВІДНОСТІ ПРОГРАМНИХ КОМПЕТЕНТНОСТЕЙ КОМПОНЕНТАМ ОСВІТНЬОЇ ПРОГРАМИ «ФІНАНСИ»

	OK 1	OK 2	OK 3	OK 4	OK 5	OK 6	OK 7	OK 8	OK 9	OK 10	OK 11	OK 12	OK 13	OK 14	OK 15	OK 16	OK 17	OK 18	OK 19	OK 20	OK 21	OK 22	OK 23	OK 24	OK 25	OK 26	OK 27	OK 28	OK 29	OK 30	OK 31	OK 32	OK 33	OK 34	OK 35	OK 36		
ЗК01							+	+																													+	
ЗК02										+					+	+		+				+	+		+	+	+							+	+	+	+	
ЗК03						+																															+	
ЗК04			+																																			
ЗК05									+																											+	+	
ЗК06																								+											+			
ЗК07									+																										+			
ЗК08							+	+		+														+											+			
ЗК09				+		+																															+	
ЗК10						+													+																	+		
ЗК11	+		+																																	+	+	
ЗК12						+																												+			+	
ЗК13		+			+								+									+															+	
ЗК14		+		+																																	+	
СК01											+	+		+																				+			+	
СК02												+		+			+																		+		+	
СК03																	+	+				+	+				+	+	+	+				+		+	+	
СК04																					+													+			+	
СК05																						+			+	+	+	+	+	+				+	+	+	+	
СК06									+																											+		
СК07																+																				+	+	
СК08																	+		+			+				+	+							+		+	+	
СК09				+		+																														+	+	
СК10																			+	+		+	+			+	+	+	+						+	+	+	
СК11																		+		+		+	+				+	+	+				+	+	+	+	+	
СК12																																+		+	+	+	+	
СК13																															+		+	+		+	+	
СК14																																+	+	+		+	+	
СК15																																	+				+	+

7. МАТРИЦЯ ЗАБЕЗПЕЧЕННЯ ПРОГРАМНИХ РЕЗУЛЬТАТІВ НАВЧАННЯ ВІДПОВІДНИМ КОМПОНЕНТАМ ОСВІТНЬОЇ ПРОГРАМИ «ФІНАНСИ»

	ОК1	ОК2	ОК3	ОК4	ОК5	ОК6	ОК7	ОК8	ОК9	ОК10	ОК11	ОК12	ОК13	ОК14	ОК15	ОК16	ОК17	ОК18	ОК19	ОК20	ОК21	ОК22	ОК23	ОК24	ОК25	ОК26	ОК27	ОК28	ОК29	ОК30	ОК31	ОК32	ОК33	ОК34	ОК35	ОК36		
ПР01											+	+		+									+													+		
ПР02																	+																				+	
ПР03												+		+			+																				+	
ПР04																	+	+			+	+		+	+	+	+	+	+					+	+	+	+	
ПР05																	+	+			+	+			+	+	+	+	+						+	+	+	
ПР06																				+																		+
ПР07																					+					+	+	+	+	+					+	+	+	+
ПР08									+																											+	+	
ПР09																+																				+	+	+
ПР10							+	+		+							+					+	+											+	+	+	+	
ПР11																		+								+		+		+				+	+	+	+	
ПР12	+		+			+																+			+										+	+	+	
ПР13																	+																		+		+	
ПР14							+	+																										+			+	
ПР15			+																																			
ПР16						+				+					+	+		+			+	+		+	+				+				+	+		+		
ПР17						+																														+	+	
ПР18			+	+		+																												+		+	+	
ПР19						+			+									+											+					+	+	+	+	
ПР20						+													+			+													+	+		
ПР21													+				+	+	+		+												+	+	+	+		
ПР22		+			+								+																								+	
ПР23		+		+																																		
ПР24																																		+		+	+	
ПР25																																		+		+	+	
ПР26																																	+		+	+	+	
ПР27																																+			+		+	

МІНІСТЕРСТВО ОСВІТИ І НАУКИ УКРАЇНИ
ЗАХІДНОУКРАЇНСЬКИЙ НАЦІОНАЛЬНИЙ УНІВЕРСИТЕТ
ВІННИЦЬКИЙ НАВЧАЛЬНО-НАУКОВИЙ ІНСТИТУТ ЕКОНОМІКИ

ОСВІТНЬО-ПРОФЕСІЙНА ПРОГРАМА

«ФІНАНСИ»

першого (бакалаврського) рівня вищої освіти
за спеціальністю 072 Фінанси, банківська справа та страхування
галузі знань 07 Управління та адміністрування

Затверджено ВЧЕНОЮ РАДОЮ

(протокол № 9 від 15 червня 2022 р.)

зі змінами, відповідно до рішення Вченої ради

Голова вченої ради

 Андрій КРИСОВАТИЙ

(протокол № 411 від 26 червня 2024 р.)

Освітня програма вводиться в дію з вересня 2024 р.

Ректор  Оксана ДЕСЯТНЮК

(наказ № 196 від 26 червня 2024 р.)

ЛИСТ ПОГОДЖЕННЯ
освітньо-професійної програми
«Фінанси»

першого (бакалаврського) рівня вищої освіти
за спеціальністю 072 Фінанси, банківська справа та страхування
галузі знань 07 Управління та адміністрування

*Проректор
з науково-педагогічної роботи*

Віктор ОСТРОВЕРХОВ

*Директор навчально-наукового центру
моніторингу якості освіти та методичної
роботи*

Сергій ШАНДРУК

*Директор Вінницького навчально-наукового
інституту економіки ЗУНУ*

Борис ПОГРІЩУК

Голова групи забезпечення спеціальності

Вікторія РУДЕНКО

*Завідувач кафедри фінансів,
банківської справи та страхування*

Галина ПОГРІЩУК

Гарант ОПП «Фінанси»

Вікторія МИРОНЧУК

ПЕРЕДМОВА

Розроблено робочою групою у складі:

1. **Галини ПОГРІЩУК** – завідувача кафедри фінансів, банківської справи та страхування, доктора економічних наук, професора;
2. **Вікторії МИРОНЧУК** – доцента кафедри фінансів, банківської справи та страхування, кандидата економічних наук, доцента;
3. **Вікторії РУДЕНКО** – доцента кафедри фінансів, банківської справи та страхування, кандидата економічних наук, доцента;
4. **Дениса ГРІНЧЕНКА** – здобувача освітньої програми;
5. **Олександра КОРОВАЯ** – керівника філії відділення ТОВ «ІЗІ КРЕДИТ»;
6. **Валентини ОНОФРІЙЧУК** – директор ПрАТ «СК «Арсенал Страхування»

Рецензії та відгуки на освітньо-професійну програму:

Оксана САВАСТЄЄВА – д.е.н., доцент, завідувач кафедри обліку і фінансів Одеського національного університету імені І.І. Мечникова

Віктор КВЯТ – начальник управління фінансів соціально-культурної сфери та місцевих органів влади Департаменту фінансів Вінницької обласної військової адміністрації

Євгенія НІКОЛАЄНКО - начальник відділу фінансів Тульчинської районної військової адміністрації

Олександр ЮР - керівник центру обслуговування клієнтів АТ «АКЦЕНТ-БАНК»

ОСВІТНЬО-ПРОФЕСІЙНА ПРОГРАМА «ФІНАНСИ»
першого (бакалаврського) рівня вищої освіти
за спеціальністю 072 Фінанси, банківська справа та страхування
галузі знань 07 Управління та адміністрування

1. Профіль освітньо-професійної програми «Фінанси» зі спеціальності 072 Фінанси, банківська справа та страхування

1 – Загальна інформація	
Повна назва вищого навчального закладу та структурного підрозділу	Західноукраїнський національний університет Вінницький навчально-науковий інститут економіки Кафедра фінансів, банківської справи та страхування
Ступінь вищої освіти та назва кваліфікації мовою оригіналу	Ступінь вищої освіти - бакалавр Спеціальність: Фінанси, банківська справа та страхування Освітньо-професійна програма: Фінанси
Офіційна назва освітньої програми	Освітньо-професійна програма «Фінанси»
Форма здобуття освіти	Денна, заочна
Тип диплому та обсяг освітньої програми	Диплом бакалавра, одиничний. Обсяг освітньо-професійної програми становить 240 кредитів ЄКТС.
Наявність акредитації	Сертифікат про акредитацію УД № 20018125 Строк дії сертифіката до 1 липня 2025 р.
Цикл/рівень	НРК України – 6 рівень
Передумови	Повна загальна середня освіта, освітньо-кваліфікаційний рівень молодшого спеціаліста, освітній ступінь молодшого бакалавра, освітньо-професійний ступінь фахового молодшого бакалавра. Для здобуття освітнього ступеня бакалавра на основі ступеня молодшого бакалавра (освітньо-кваліфікаційного рівня «молодший спеціаліст») може бути визнано та перезараховано не більше 120 кредитів ЄКТС, отриманих в межах попередньої освітньої програми підготовки молодшого бакалавра (молодшого спеціаліста) за спеціальністю 072 Фінанси, банківська справа та страхування, і не більше 60 кредитів ЄКТС отриманих в межах попередньої освітньої програми підготовки молодшого бакалавра (молодшого спеціаліста) за іншими спеціальностями. На основі ступеня «фаховий молодший бакалавр» може бути визнано та перезараховано не більше ніж 60 кредитів ЄКТС, отриманих за попередньою освітньою програмою фахової передвищої освіти». Прийом на основі ступенів «молодший бакалавр», «фаховий молодший бакалавр» або освітньо-кваліфікаційного рівня «молодший спеціаліст» здійснюється за результатами зовнішнього незалежного оцінювання в порядку, визначеному законодавством.
Мови викладання	українська
Термін дії освітньої програми	3 роки 10 місяців

Интернет адреса постійногорозміщення опису освітньої програми	http://www.vie.vin.ua/bakal.html
2 – Мета освітньої програми	
<p>Метою освітньо-професійної програми є підготовка висококваліфікованих, конкурентоспроможних фахівців, які здатні, використовуючи ґрунтовні теоретико-методичні знання, розв'язувати спеціалізовані завдання та практичні проблеми у галузі фінансів, банківської справи та страхування, застосовуючи сучасні інструменти фінансового механізму, для ефективного планування, розподілу і контролю фінансових ресурсів на всіх рівнях економічної системи.</p>	
3 – Характеристика освітньої програми	
Предметна область (галузь знань, спеціальність)	<p>Галузь знань 07 «Управління та адміністрування» Спеціальність 072 Фінанси, банківська справа, та страхування Освітньо-професійна програма: «Фінанси» Об'єкт вивчення: устрій, принципи, механізми функціонування та розвитку фінансових систем. Цілі навчання: підготовка фахівців, здатних розв'язувати складні спеціалізовані завдання і прикладні проблеми у процесі навчання або в ході здійснення професійної діяльності у сфері фінансів, банківської справи та страхування, що функціонує в умовах невизначеності й ризику, застосовуючи креативне мислення та здатність до оперативного реагування на зміни. Теоретичний зміст предметної області: складають поняття, категорії, теорії і концепції фінансової науки, які визначають тенденції і закономірності функціонування й розвитку фінансів, банківської справи та страхування. Методи, методики та технології: загальнонаукові методи пізнання та дослідницької діяльності, методи, методики та технології фінансової науки і практики. Інструменти: сучасні інформаційно-аналітичні системи та стандартні, спеціальні й галузеві програмні продукти.</p>
Орієнтація освітньої програми	<p>Освітньо-професійна програма «Фінанси» (ОПП) зорієнтована на отримання фундаментальних теоретичних знань та практичних навичок щодо вирішення складних проблем та надання обґрунтованих рішень у сфері фінансів, банківської справи та страхування, здобувачами першого (бакалаврського) рівня вищої освіти з використанням сучасних методів та інструментів проєктного фінансування та ефективного планування, розподілу і контролю фінансових ресурсів на макро-, мезо- та мікрорівнях економічної системи.</p>
Основний фокус освітньої програми	<p>Основним фокусом освітньо-професійної програми є її орієнтованість на оволодіння соціально-орієнтованими та професійними компетентностями у відповідності до галузевого стандарту вищої освіти за спеціальністю 072 Фінанси, банківська справа та страхування. Набуті здобувачами компетентності можуть використовуватись для успішної діяльності у різноманітних фінансових інститутах, що формують розгалужену інституційну структуру функціонування фінансової системи. Акцент робиться на професійно-орієнтованих дисциплінах, що забезпечують підготовку висококваліфікованих фахівців, які володіють</p>

	<p>евристичним мисленням та ідейною гнучкістю, мають систематизовані й ґрунтовні знання та компетентності у сфері публічних, корпоративних, персональних та міжнародних фінансів, що необхідні для розробки та впровадження нових підходів щодо ефективного вирішення та реалізації проєктних ініціатив у процесі формування, розподілу та перерозподілу фінансових ресурсів держави, територіальних громад, суб'єктів господарювання, домашніх господарств.</p> <p>Ключові слова: фінанси, фінанси територіальних громад, публічні фінанси, фінанси суб'єктів господарювання, персональні фінанси, фінансовий контроль, банківська система, податкова система, проєктне фінансування, страхування.</p>
<p>Особливості програми</p>	<p>Особливості освітньо-професійної програми реалізуються через студентоцентрований й міждисциплінарний підходи та фокусування змісту освітніх компонент на засвоєнні й набутті здобувачами комплексу теоретичних знань та практичних навичок (у тому числі шляхом використання сучасного інструментарію, методів та інноваційних цифрових технологій) стосовно ефективного функціонування фінансової системи на тлі глобальних та регіональних трансформаційних змін. Зазначені особливості ОПП уможливають:</p> <ul style="list-style-type: none"> - ефективне виконання здобувачами професійних завдань у різних сферах фінансової системи з орієнтацією на вирішення комплексних проблем, викликаних як зовнішніми загрозами, так і внутрішніми трансформаціями, що вимагає здатності адаптуватися до мінливих умов; - кваліфіковане застосування сучасних методів, інструментів і технологій для вирішення завдань, пов'язаних з формуванням та використанням фінансових ресурсів на макро-, мезо - та мікрорівнях; - здатність до здійснення самостійної професійної діяльності, яка стимулює ініціативність та інноваційність щодо вирішення різноманітних фінансових завдань. <p>Унікальність освітньо-професійної програми полягає в підготовці фахівців з високим рівнем професійного самоздійснення, що здатні використовувати набуті теоретичні знання та практичні навички, у тому числі інноваційні підходи та технології, для вирішення складних, комплексних завдань у сфері проєктного фінансування, планування, розподілу і контролю фінансових ресурсів на всіх рівнях економічної системи в умовах невизначеності, з метою досягнення соціально-економічної стійкості.</p>
<p>4 – Придатність випускників до працевлаштування та подальшого навчання</p>	
<p>Придатність до працевлаштування</p>	<p>Випускники освітньо-професійної програми «Фінанси» можуть займати посади згідно із класифікатором професій ДК 003:2010 (зі змінами), у т.ч.:</p> <p>2414.2 Аналітик з питань фінансово-економічної безпеки 2441.2 Аналітик з інвестицій, Аналітик з кредитування, Економіст з фінансової роботи</p>

	<p>3411 Дилери (біржові торговці за свій рахунок) та брокери (посередники) із заставних та фінансових операцій</p> <p>3412 Страхові агенти</p> <p>3436.1 Помічники керівників підприємств, установ та організацій</p> <p>3436.3 Помічники керівників малих підприємств без апарату управління</p> <p>3442 Інспектори податкової служби</p>
Подальше навчання	Отримання освіти на другому (магістерському) рівні вищої освіти та набуття додаткових кваліфікацій в системі післядипломної освіти.
5 – Викладання та оцінювання	
Викладання та навчання	Освітній процес базується на студентоцентрованому та проблемноорієнтованому навчанні, самонавчанні. Лекційні заняття комбінуються з практичними заняттями, науковими дискусіями та доповідями, що супроводжуються презентаціями, написанням есе, тренінгами, вебінарами, круглими столами та зустрічами з фахівцями у сфері фінансів, банківської справи, та страхування. Особлива роль надається особистісному саморозвитку, реалізації групових проєктів, що формує у здобувача критичне ставлення до власної роботи та можливості використання критичних зауважень для її вдосконалення. Компетентісноорієнтований метод навчання дозволяє використовувати різноманітні підходи викладання серед яких основними є проблемне та контекстне навчання, які стимулюють у здобувача креативне мислення та забезпечують його конкурентоспроможність на ринку праці й особистісне зростання у професійному аспекті.
Оцінювання	Екзамени, заліки, проведення модульних робіт, тестування, поточне опитування, самостійна робота здобувачів (есе, реферати), тренінги, захист курсової роботи, звіту про проходження виробничої практики. Держана атестація відбувається у формі складання атестаційного екзамену.
6 – Програмні компетентності	
Інтегральна компетентність	Здатність розв'язувати складні спеціалізовані завдання та практичні проблеми в ході професійної діяльності у галузі фінансів, банківської справи та страхування або у процесі навчання, що передбачає застосування окремих методів і положень фінансової науки та характеризується невизначеністю умов і необхідністю врахування комплексу вимог здійснення професійної та навчальної діяльності.
Загальні компетентності	<p>ЗК01. Здатність до абстрактного мислення, аналізу та синтезу.</p> <p>ЗК02. Здатність застосовувати знання у практичних ситуаціях.</p> <p>ЗК03. Здатність планувати та управляти часом.</p> <p>ЗК04. Здатність спілкуватися іноземною мовою.</p> <p>ЗК05. Навички використання інформаційних та комунікаційних технологій.</p> <p>ЗК06. Здатність проведення досліджень на відповідному рівні</p>

	<p>ЗК07. Здатність вчитися і оволодівати сучасними знаннями.</p> <p>ЗК08. Здатність до пошуку, оброблення та аналізу інформації з різних джерел.</p> <p>ЗК09. Здатність бути критичним і самокритичним.</p> <p>ЗК10. Здатність працювати у команді.</p> <p>ЗК11. Здатність спілкуватися з представниками інших професій груп різного рівня (з експертами з інших галузей знань/видів економічної діяльності).</p> <p>ЗК12 Здатність працювати автономно.</p> <p>ЗК13. Здатність реалізувати свої права і обов'язки як члена суспільства, усвідомлювати цінності громадянського (вільного демократичного) суспільства та необхідність його сталого розвитку, верховенства права, прав і свобод людини і громадянина в Україні.</p> <p>ЗК14. Здатність зберігати та примножувати моральні, культурні, наукові цінності і досягнення суспільства на основі розуміння історії та закономірностей розвитку предметної області, її місця у загальній системі знань про природу і суспільство та у розвитку суспільства, техніки і технологій, використовувати різні види та форми рухової активності для активного відпочинку та ведення здорового способу життя.</p>
<p>Спеціальні (фахові, предметні) компетентності</p>	<p>СК01. Здатність досліджувати тенденції розвитку економіки за допомогою інструментарію макро- та мікроекономічного аналізу, оцінювати сучасні економічні явища.</p> <p>СК02. Розуміння особливостей функціонування сучасних світових та національних фінансових систем та їх структури.</p> <p>СК03. Здатність до діагностики стану фінансових систем (державні фінанси, у тому числі бюджетна та податкова системи, фінанси суб'єктів господарювання, фінанси домогосподарств, фінансові ринки, банківська система та страхування).</p> <p>СК04. Здатність застосовувати економіко-математичні методи та моделі для вирішення фінансових задач.</p> <p>СК05. Здатність застосовувати знання законодавства у сфері монетарного, фіскального регулювання та регулювання фінансового ринку.</p> <p>СК06. Здатність застосовувати сучасне інформаційне та програмне забезпечення для отримання та обробки даних у сфері фінансів, банківської справи та страхування.</p> <p>СК07. Здатність складати та аналізувати фінансову звітність.</p> <p>СК08. Здатність виконувати контрольні функції у сфері фінансів, банківської справи та страхування.</p> <p>СК09. Здатність здійснювати ефективні комунікації.</p> <p>СК10. Здатність визначати, обґрунтовувати та брати відповідальність за професійні рішення.</p> <p>СК11. Здатність підтримувати належний рівень знань та постійно підвищувати свою професійну підготовку.</p> <p>СК12. Здатність застосовувати знання щодо здійснення операцій касового виконання державного й місцевого бюджетів, обслуговування державних цільових фондів та ведення обліку і звітності виконання бюджетів при розв'язку спеціалізованих завдань.</p>

	<p>СК13. Здатність застосовувати фінансовий інструментарій для ефективного планування, розподілу і контролю фінансових ресурсів територіальних громад з урахуванням їх стійкого розвитку та реалізації бюджетної політики.</p> <p>СК14. Здатність вирішувати складні спеціалізовані завдання пов'язані із особливостями організації та реалізації механізму фінансування проєктів в процесі здійснення професійної діяльності у фінансовому, корпоративному та державному секторах економіки.</p> <p>СК15. Здатність ухвалювати рішення та діяти, застосовуючи сучасні методи та інструменти формування, розподілу та використання персональних фондів заощадження й споживання, для забезпечення гідного існування, розвитку та самореалізації.</p>
--	--

7 – Програмні результати навчання

- ПР01. Знати та розуміти економічні категорії, закони, причинно-наслідкові та функціональні зв'язки, які існують між процесами та явищами на різних рівнях економічних систем.
- ПР02. Знати і розуміти теоретичні основи та принципи фінансової науки, особливості функціонування фінансових систем.
- ПР03. Визначати особливості функціонування сучасних світових та національних фінансових систем та їх структури.
- ПР04. Знати механізм функціонування державних фінансів, у т.ч. бюджетної та податкової систем, фінансів суб'єктів господарювання, фінансів домогосподарств, фінансових ринків, банківської системи та страхування
- ПР05. Володіти методичним інструментарієм діагностики стану фінансових систем (державні фінанси, у т.ч. бюджетна та податкова системи, фінанси суб'єктів господарювання, фінанси домогосподарств, фінансові ринки, банківська система та страхування).
- ПР06. Застосовувати відповідні економіко-математичні методи та моделі для вирішення фінансових задач.
- ПР07. Розуміти принципи, методи та інструменти державного та ринкового регулювання діяльності в сфері фінансів, банківської справи та страхування.
- ПР08. Застосовувати спеціалізовані інформаційні системи, сучасні фінансові технології та програмні продукти.
- ПР09. Формувати і аналізувати фінансову звітність та правильно інтерпретувати отриману інформацію.
- ПР10. Ідентифікувати джерела та розуміти методологію визначення і методи отримання економічних даних, збирати та аналізувати необхідну фінансову інформацію, розраховувати показники, що характеризують стан фінансових систем.
- ПР11. Володіти методичним інструментарієм здійснення контрольних функцій у сфері фінансів, банківської справи та страхування.
- ПР12. Використовувати професійну аргументацію для донесення інформації, ідей, проблем та способів їх вирішення до фахівців і нефахівців у фінансовій сфері діяльності.
- ПР13. Володіти загальнонауковими та спеціальними методами дослідження фінансових процесів.
- ПР14. Вміти абстрактно мислити, застосовувати аналіз та синтез для виявлення ключових характеристик фінансових систем, а також особливостей поведінки їх суб'єктів.
- ПР15. Спілкуватись в усній та письмовій формі іноземною мовою у професійній діяльності.
- ПР16. Застосовувати набуті теоретичні знання для розв'язання практичних завдань та змістовно інтерпретувати отримані результати.
- ПР17. Визначати та планувати можливості особистого професійного розвитку.
- ПР18. Демонструвати базові навички креативного та критичного мислення у

дослідженнях та професійному спілкуванні.

ПР19. Виявляти навички самостійної роботи, гнучкого мислення, відкритості до нових знань.

ПР20. Виконувати функціональні обов'язки в групі, пропонувати обґрунтовані фінансові рішення.

ПР21. Розуміти вимоги до діяльності за спеціальністю, зумовлені необхідністю забезпечення сталого розвитку України, її зміцнення як демократичної, соціальної, правової держави.

ПР22. Знати свої права і обов'язки як члена суспільства, розуміти цінності вільного демократичного суспільства, верховенства права, прав і свобод людини і громадянина в Україні.

ПР23. Визначати досягнення і ідентифікувати цінності суспільства на основі розуміння місця предметної області у загальній системі знань, використовувати різні види та форми рухової активності для ведення здорового способу життя.

ПР24. Застосовувати здобуті теоретичні знання для вирішення практичних завдань й обґрунтування професійних рішень у сфері проведення казначейських операцій, при використанні методології ведення бухгалтерського обліку, аналізу виконання державного та місцевих бюджетів, а також обслуговування державних цільових фондів.

ПР25. Застосовувати практичні навички аналізу фінансового забезпечення територіальних громад, для обґрунтування рішень щодо формування та використання фінансових ресурсів органів місцевого самоврядування.

ПР26. Застосовувати отримані фундаментальні знання у практику діяльності фінансового, корпоративного та державного секторів економіки шляхом впровадження новітніх форм та інструментів проектного фінансування й удосконалення відповідних фінансових рішень.

ПР27. Володіти методичним інструментарієм формування, розподілу та використання персональних фондів заощадження та споживання.

8 – Ресурсне забезпечення реалізації програми

Кадрове забезпечення

Всі науково-педагогічні працівники, що забезпечують реалізацію освітньо-професійної програми мають наукові ступені і/або вчене звання та підтверджений рівень наукової і професійної підготовки. Усі науково-педагогічні працівники за кваліфікацією відповідають профілю і напряму дисциплін, що викладаються та мають необхідний стаж науково-педагогічної роботи. При реалізації навчального процесу залучаються професіонали з досвідом управлінської та фахової роботи.

Матеріально-технічне забезпечення

У навчальному процесі використовуються навчальні аудиторії, комп'ютерні та спеціалізовані лабораторії, конференц-зал, тренінг-студія, бібліотека, електронні читальні зали бібліотеки ім. Л. Каніщенка ЗУНУ.

Інформаційне та навчально-методичне забезпечення

Офіційний веб-сайт ВННІЕ ЗУНУ <http://www.vie.vin.ua> містить інформацію про освітні програми, навчальну, наукову і виховну діяльність, правила прийому, контакти. Читальний зал ВННІЕ ЗУНУ забезпечений бездротовим доступом до мережі Інтернет. Усі ресурси бібліотеки доступні через сайт університету: <http://www.wunu.edu.ua>. Вільний доступ через сайт ЗУНУ до баз даних періодичних фахових наукових видань (в тому числі англійською мовою) забезпечується участю бібліотеки університету у консорціуму ElibUkr

9 – Академічна мобільність

Національна кредитна мобільність

Відповідно до угод ЗУНУ

Міжнародна кредитна мобільність	Відповідно до угод ЗУНУ та угод про міжнародну академічну мобільність (Еразмус+ К1)
Навчання іноземних здобувачів вищої освіти	Відповідно до угод ЗУНУ

2. Перелік компонент освітньо-професійної програми та їх логічна послідовність

2.1. Перелік компонент ОПП

Код н/д	Компоненти освітньої програми (навчальні дисципліни, курсові проекти (роботи), практики, кваліфікаційна робота)	Кількість кредитів	Форма підсумкового контролю
Обов'язкові компоненти			
Цикл загальної підготовки			
ОК 1	Українська мова за професійним спрямуванням	4	залік
ОК 2	Історія та культура України	4	екзамен
ОК 3	Іноземна мова	7	залік, екзамен
ОК 4	Філософія	4	екзамен
ОК 5	Політологія	4	залік
ОК 6	Психологія професійної діяльності	4	екзамен
ОК 7	Вища математика	7	залік, екзамен
ОК 8	Теорія ймовірностей і математична статистика	4	екзамен
ОК 9	Інформаційно-комунікаційні технології	6	екзамен
ОК 10	Статистика	3	екзамен
Цикл професійної підготовки			
ОК 11	Мікроекономіка	5	екзамен
ОК 12	Макроекономіка	5	екзамен
ОК 13	Господарське право	4	екзамен
ОК 14	Міжнародна економіка	5	екзамен
ОК 15	Економіка підприємства	5	екзамен
ОК 16	Бухгалтерський облік і оподаткування	5	екзамен
ОК 17	Теорія фінансів	5	екзамен
ОК 18	Гроші та кредит	4	екзамен
ОК 19	Менеджмент	4	екзамен
ОК 20	Економетрика	4	екзамен
ОК 21	Податкова система	5	екзамен
ОК 22	Фінансовий менеджмент	7	екзамен
ОК 23	Маркетинг	5	екзамен
ОК 24	Митна справа	6	екзамен
ОК 25	Банківська справа	5	екзамен
ОК 26	Публічні фінанси	5	екзамен
ОК 27	Фінансовий ринок	5	екзамен
ОК 28	Страховання	5	екзамен
ОК 29	Персональні фінанси	5	екзамен
ОК 30	Проектне фінансування	7	екзамен
ОК 31	Казначейська система	5	екзамен
ОК 32	Фінанси територіальних громад	5	екзамен
ОК 33	Міждисциплінарна курсова робота	3	захист курсової роботи
ОК 34	Елементи дуальної освіти	2	залік
ОК 35	Виробнича практика	12	залік
ОК 36	Атестаційний екзамен	3	екзамен
Загальний обсяг обов'язкових компонент:		180 кредитів / 5400 годин	
Вибіркові компоненти			
Загальний обсяг вибірових компонент:		60 кредит / 1800 годин	
ЗАГАЛЬНИЙ ОБСЯГ ОСВІТНЬО-ПРОФЕСІЙНОЇ ПРОГРАМИ		240кредитів / 7200 годин	

3. Форма атестації здобувачів вищої освіти

Атестація випускників освітньо-професійної програми «Фінанси» спеціальності 072 Фінанси, банківська справа та страхування проводиться у формі атестаційного екзамену та завершується видачею диплому бакалавра із кваліфікацією:

- ступінь вищої освіти – бакалавр;
- спеціальність – 072 Фінанси, банківська справа та страхування;
- освітня програма – «Фінанси».

Атестаційний екзамен за спеціальністю 072 Фінанси, банківська справа, та страхування перевіряє досягнення результатів навчання, визначених стандартом першого (бакалаврського) рівня вищої освіти галузі знань 07 Управління та адміністрування спеціальності 072 Фінанси, банківська справа та страхування, прийнятого наказом МОНУ від 24.05.2019 р. № 729, та цією освітньою програмою.

Атестація здійснюється відкрито і публічно.

2.2. Структурно-логічна схема ОПП «Фінанси»

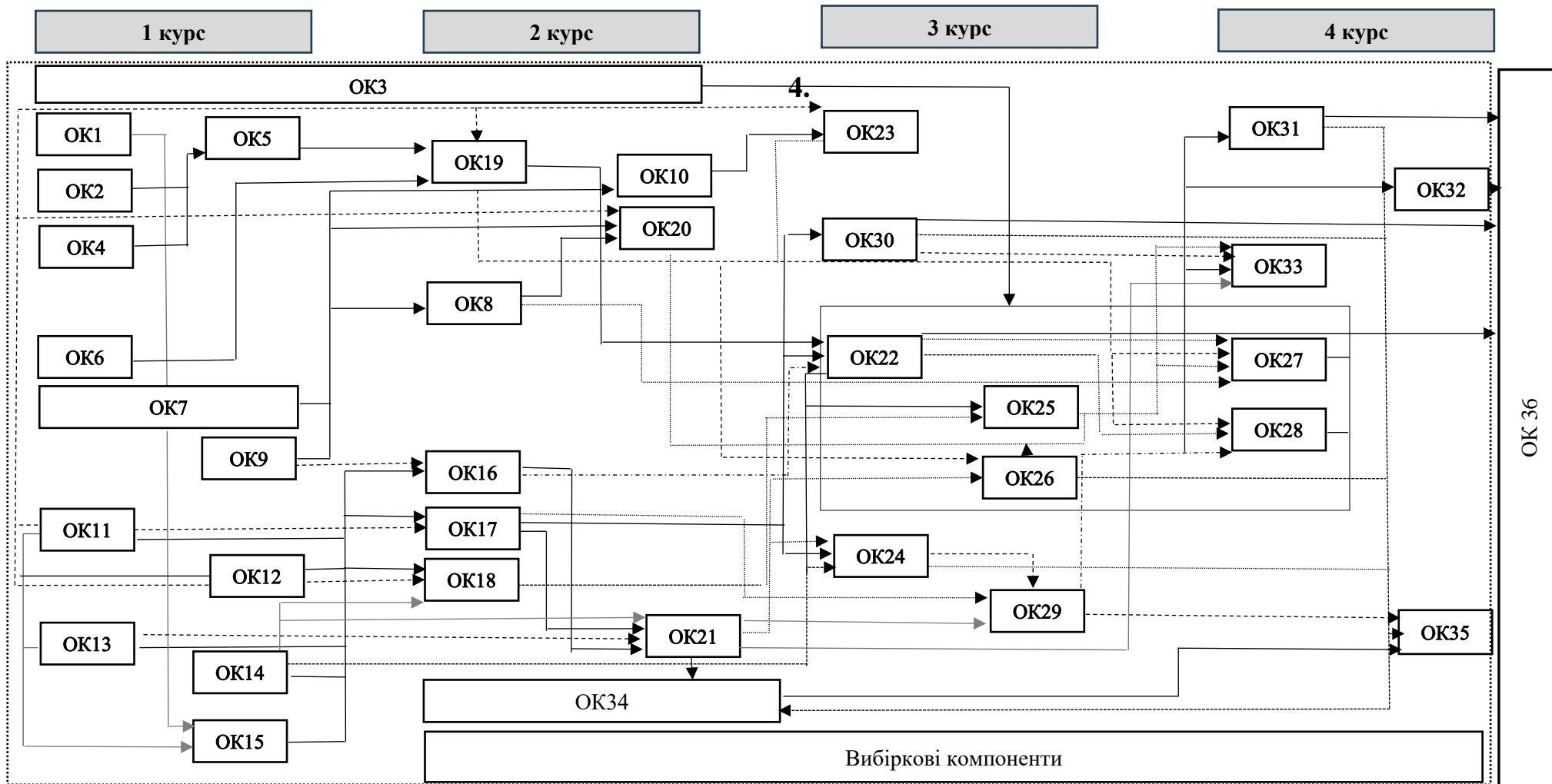

4. МАТРИЦЯ ВІДПОВІДНОСТІ ВИЗНАЧЕНИХ СТАНДАРТОМ КОМПЕТЕНТНОСТЕЙ ДЕСКРИПТОРАМ НРК

Класифікація компетентностей за НРК	Знання Зн1 Концептуальні знання, набуті у процесі навчання та професійної діяльності, включаючи певні знання сучасних досягнень Зн2 Критичне осмислення основних теорій, принципів, методів і понять у навчанні та професійній діяльності	Уміння Ум1 Розв'язання складних непередбачуваних задач і проблем у спеціалізованих сферах професійної діяльності та/або навчання, що передбачає збирання та інтерпретацію інформації (даних), вибір методів та інструментальних засобів, застосування інноваційних підходів	Комунікація К1 Донесення до фахівців і нефахівців інформації, ідей, проблем, рішень та власного досвіду в галузі професійної діяльності К2 Здатність ефективно формуванати комунікаційну стратегію	Автономія та відповідальність АВ1 Управління комплексними діями або проектами, відповідальність за прийняття рішень у непередбачуваних умовах АВ2 Відповідальність за професійний розвиток окремих осіб та/або груп осіб АВ3 Здатність до подальшого навчання з високим рівнем автономності
Загальні компетентності				
ЗК01	Зн2	Ум1		
ЗК02	Зн2	Ум1		АВ2
ЗК03				АВ1
ЗК04			К1,К2	
ЗК05	Зн1	Ум1	К1,К2	
ЗК06		Ум1	К1,К2	
ЗК07		Ум1	К1	АВ3
ЗК08	Зн1	Ум1		
ЗК09			К2	АВ1
ЗК10			К1,К2	АВ1
ЗК11			К1,К2	
ЗК12		Ум1	К1	АВ3
ЗК13			К2	
ЗК14			К2	

Спеціальні (фахові, предметні) компетентності

СК01	ЗН1, ЗН2	УМ1		
СК02	ЗН1, ЗН2	УМ1		
СК03	ЗН1, ЗН2	УМ1		
СК04	ЗН1	УМ1	К1	АВ1
СК05	ЗН2	УМ1		АВ3
СК06		УМ1	К2	АВ2
СК07		УМ1	К1	АВ1
СК08			К1,К2	АВ2
СК09			К1,К2	
СК10				АВ1, АВ2, АВ3
СК11				АВ2, АВ3
СК12	ЗН1	УМ1		АВ1
СК13	ЗН2	УМ1		АВ1
СК14	ЗН2	УМ1		АВ1
СК15	ЗН2	УМ1		АВ1

6. МАТРИЦЯ ВІДПОВІДНОСТІ ПРОГРАМНИХ КОМПЕТЕНТНОСТЕЙ КОМПОНЕНТАМ ОСВІТНЬОЇ ПРОГРАМИ «ФІНАНСИ»

	OK 1	OK 2	OK 3	OK 4	OK 5	OK 6	OK 7	OK 8	OK 9	OK 10	OK 11	OK 12	OK 13	OK 14	OK 15	OK 16	OK 17	OK 18	OK 19	OK 20	OK 21	OK 22	OK 23	OK 24	OK 25	OK 26	OK 27	OK 28	OK 29	OK 30	OK 31	OK 32	OK 33	OK 34	OK 35	OK 36		
ЗК01							+	+																													+	
ЗК02										+					+	+		+				+	+		+	+								+	+	+	+	
ЗК03						+																																+
ЗК04			+																																			
ЗК05										+																										+	+	
ЗК06																								+												+		
ЗК07										+																										+		
ЗК08							+	+		+														+												+		
ЗК09				+		+																																+
ЗК10						+													+																	+		
ЗК11	+		+																																	+	+	
ЗК12						+																													+		+	
ЗК13		+			+								+									+															+	
ЗК14		+		+																																	+	
СК01											+	+		+																					+		+	
СК02												+		+			+																		+		+	
СК03																	+	+			+	+			+	+	+	+					+		+	+		
СК04																				+														+			+	
СК05																		+			+			+		+	+	+					+	+	+	+	+	
СК06									+																											+		+
СК07																+																				+	+	
СК08																+						+			+	+	+							+		+	+	
СК09				+		+																														+	+	
СК10																			+		+	+			+	+	+	+							+	+	+	
СК11																				+		+	+			+	+	+	+				+	+	+	+	+	
СК12																																+		+		+	+	
СК13																																+		+		+	+	
СК14																																		+		+	+	
СК15																																			+		+	

7. МАТРИЦЯ ЗАБЕЗПЕЧЕННЯ ПРОГРАМНИХ РЕЗУЛЬТАТІВ НАВЧАННЯ ВІДПОВІДНИМ КОМПОНЕНТАМ ОСВІТНЬОЇ ПРОГРАМИ «ФІНАНСИ»

	ОК1	ОК2	ОК3	ОК4	ОК5	ОК6	ОК7	ОК8	ОК9	ОК10	ОК11	ОК12	ОК13	ОК14	ОК15	ОК16	ОК17	ОК18	ОК19	ОК20	ОК21	ОК22	ОК23	ОК24	ОК25	ОК26	ОК27	ОК28	ОК29	ОК30	ОК31	ОК32	ОК33	ОК34	ОК35	ОК36		
ПР01											+	+		+									+													+		
ПР02																	+																				+	
ПР03												+		+			+																					+
ПР04																	+	+			+	+		+	+	+	+	+						+	+	+	+	
ПР05																	+	+			+	+		+	+	+	+	+							+	+	+	+
ПР06																				+																		+
ПР07																		+			+			+		+	+	+							+	+	+	+
ПР08									+																											+	+	
ПР09																+																				+	+	+
ПР10							+	+		+							+					+	+												+	+	+	+
ПР11																					+			+	+	+	+	+							+	+	+	+
ПР12	+		+			+																		+	+	+	+	+							+	+	+	+
ПР13																	+																				+	+
ПР14							+	+																											+			+
ПР15			+																																			
ПР16						+				+					+	+					+	+		+	+		+							+	+		+	
ПР17						+																															+	+
ПР18			+	+		+																													+		+	+
ПР19						+			+																	+		+							+	+	+	+
ПР20						+													+			+														+	+	+
ПР21													+				+		+			+			+									+	+	+	+	
ПР22		+			+								+																									+
ПР23		+		+																																		
ПР24																																				+	+	+
ПР25																																		+		+	+	+
ПР26																																	+		+	+	+	
ПР27																														+					+		+	

МІНІСТЕРСТВО ОСВІТИ І НАУКИ УКРАЇНИ
ЗАХІДНОУКРАЇНСЬКИЙ НАЦІОНАЛЬНИЙ УНІВЕРСИТЕТ
ВІННИЦЬКИЙ НАВЧАЛЬНО-НАУКОВИЙ ІНСТИТУТ ЕКОНОМІКИ

ОСВІТНЬО-ПРОФЕСІЙНА ПРОГРАМА
«ФІНАНСИ»

першого (бакалаврського) рівня вищої освіти
за спеціальністю 072 Фінанси, банківська справа, страхування та
фондовий ринок
галузі знань 07 Управління та адміністрування

Затверджено ВЧЕНОЮ РАДОЮ

(протокол №10 від 23 червня 2023 р.

зі змінами, відповідно до рішення Вченої ради

Голова Вченої ради

 Андрій КРИСОВАТИЙ

(протокол № 11 від 26 червня 2024 р.)

Освітня програма вводиться в дію з вересня 2024 р.

Ректор  Оксана ДЕСЯТНЮК

(наказ № 496 від 26 червня 2024 р.)

Вінниця

ЛИСТ ПОГОДЖЕННЯ
освітньо-професійної програми
«Фінанси»
першого (бакалаврського) рівня вищої освіти
за спеціальністю 072 Фінанси, банківська справа, страхування та
фондовий ринок
галузі знань 07 Управління та адміністрування

*Проректор
з науково-педагогічної роботи*



Віктор ОСТРОВЕРХОВ

*Директор навчально-наукового центру
моніторингу якості освіти та методичної
роботи*

 Сергій ШАНДРУК

*Директор Вінницького навчально-наукового
інституту економіки ЗУНУ*



Борис ПОГРІЩУК

Голова групи забезпечення спеціальності



Вікторія РУДЕНКО

*Завідувач кафедри фінансів,
банківської справи та страхування*



Галина ПОГРІЩУК

Гарант ОПП «Фінанси»



Вікторія МИРОНЧУК

ПЕРЕДМОВА

Розроблено робочою групою у складі:

1. **Галини ПОГРІЩУК** – завідувача кафедри фінансів, банківської справи та страхування, доктора економічних наук, професора;
2. **Вікторії МИРОНЧУК** – доцента кафедри фінансів, банківської справи та страхування, кандидата економічних наук, доцента;
3. **Вікторії РУДЕНКО** – доцента кафедри фінансів, банківської справи та страхування, кандидата економічних наук, доцента;
4. **Юлії МЕЛЬНИК** – здобувача освітньої програми;
5. **Олександра КОРОВАЯ** – керівника філії відділення ТОВ «ІЗІ КРЕДИТ»;
6. **Анни СИЧ** – начальник Департаменту менеджменту операційних процесів АТ «Укрсиббанк».

Рецензії та відгуки на освітньо-професійну програму:

Максим ЖИТАР д.е.н., професор, професор кафедри фінансів Київського столичного університету імені Бориса Грінченка

Ірина КРЕЩЕНКО – перший заступник директора Департаменту начальник управління – головний бухгалтер Господарсько-фінансового департаменту Секретаріату Кабінету Міністрів України

Валентин МЕДИК - начальник бюджетного управління Департаменту фінансів Вінницької обласної військової адміністрації

Анатолій ЗАХАРЕВИЧ - заступник директора з продажів Вінницької РД СГ «ТАС»

ОСВІТНЬО-ПРОФЕСІЙНА ПРОГРАМА «ФІНАНСИ»
першого (бакалаврського) рівня вищої освіти
за спеціальністю 072 Фінанси, банківська справа, страхування
та фондовий ринок
галузі знань 07 Управління та адміністрування

1. Профіль освітньо-професійної програми «Фінанси» зі спеціальності 072 Фінанси, банківська справа, страхування та фондовий ринок

1 – Загальна інформація	
Повна назва вищого навчального закладу та структурного підрозділу	Західноукраїнський національний університет Вінницький навчально-науковий інститут економіки Кафедра фінансів, банківської справи та страхування
Ступінь вищої освіти та назва кваліфікації мовою оригіналу	Ступінь вищої освіти - бакалавр Спеціальність: Фінанси, банківська справа, страхування та фондовий ринок Освітньо-професійна програма: Фінанси
Офіційна назва освітньої програми	Освітньо-професійна програма «Фінанси»
Форма здобуття освіти	Денна, заочна
Тип диплому та обсяг освітньої програми	Диплом бакалавра, одиничний. Обсяг освітньо-професійної програми становить 240 кредитів ЄКТС.
Наявність акредитації	Сертифікат про акредитацію УД № 20018125 Строк дії сертифіката до 1 липня 2025 р.
Цикл/рівень	НРК України – 6 рівень
Передумови	Повна загальна середня освіта, освітньо-кваліфікаційний рівень молодшого спеціаліста, освітній ступінь молодшого бакалавра, освітньо-професійний ступінь фахового молодшого бакалавра. Для здобуття освітнього ступеня бакалавра на основі ступеня молодшого бакалавра (освітньо-кваліфікаційного рівня «молодший спеціаліст») може бути визнано та перезараховано не більше 120 кредитів ЄКТС, отриманих в межах попередньої освітньої програми підготовки молодшого бакалавра (молодшого спеціаліста) за спеціальністю 072 Фінанси, банківська справа та страхування, і не більше 60 кредитів ЄКТС отриманих в межах попередньої освітньої програми підготовки молодшого бакалавра (молодшого спеціаліста) за іншими спеціальностями. На основі ступеня «фаховий молодший бакалавр» може бути визнано та перезараховано не більше ніж 60 кредитів ЄКТС, отриманих за попередньою освітньою програмою фахової передвищої освіти». Прийом на основі ступенів «молодший бакалавр», «фаховий молодший бакалавр» або освітньо-кваліфікаційного рівня «молодший спеціаліст» здійснюється за результатами зовнішнього незалежного оцінювання в порядку, визначеному законодавством.
Мови викладання	українська

Термін дії освітньої програми	3 роки 10 місяців
Інтернет адреса постійногорозміщення опису освітньої програми	http://www.vie.vin.ua/bakal.html
2 – Мета освітньої програми	
Метою освітньо-професійної програми є підготовка висококваліфікованих, конкурентоспроможних фахівців, які здатні, використовуючи ґрунтовні теоретико-методичні знання, розв'язувати спеціалізовані завдання та практичні проблеми у галузі фінансів, банківської справи, страхування та фондового ринку, застосовуючи сучасні інструменти фінансового механізму, для ефективного планування, розподілу і контролю фінансових ресурсів на всіх рівнях економічної системи.	
3 – Характеристика освітньої програми	
Предметна область (галузь знань, спеціальність)	<p>Галузь знань 07 «Управління та адміністрування» Спеціальність 072 «Фінанси, банківська справа, страхування та фондовий ринок» Освітньо-професійна програма: «Фінанси» Об'єкт вивчення: устрій, принципи, механізми функціонування та розвитку фінансових систем. Цілі навчання: підготовка фахівців, здатних розв'язувати складні спеціалізовані завдання і прикладні проблеми у процесі навчання або в ході здійснення професійної діяльності у сфері фінансів, банківської справи, страхування та фондового ринку, що функціонує в умовах невизначеності й ризику, застосовуючи креативне мислення та здатність до оперативного реагування на зміни. Теоретичний зміст предметної області: складають поняття, категорії, теорії і концепції фінансової науки, які визначають тенденції і закономірності функціонування й розвитку фінансів, банківської справи, страхування та фондового ринку. Методи, методики та технології: загальнонаукові методи пізнання та дослідницької діяльності, методи, методики та технології фінансової науки і практики. Інструменти: сучасні інформаційно-аналітичні системи та стандартні, спеціальні й галузеві програмні продукти.</p>
Орієнтація освітньої програми	Освітньо-професійна програма «Фінанси» (ОПП) зорієнтована на отримання фундаментальних теоретичних знань та практичних навичок щодо вирішення складних проблем та надання обґрунтованих рішень у сфері фінансів, банківської справи, страхування та фондового ринку (що функціонує на тлі перманентного геоекономічного та геополітичного дисбалансу), здобувачами першого (бакалаврського) рівня вищої освіти з використанням сучасних методів та інструментів проєктного фінансування та ефективного планування, розподілу і контролю фінансових ресурсів на макро-, мезо- та мікрорівнях економічної системи.
Основний фокус освітньої програми	Основним фокусом освітньо-професійної програми є її орієнтованість на оволодіння соціально-орієнтованими та професійними компетентностями у відповідності до галузевого стандарту вищої освіти за спеціальністю 072 Фінанси, банківська справа, страхування та фондовий ринок. Набуті здобувачами компетентності можуть

	<p>використовуватись для успішної діяльності у різноманітних фінансових інститутах, що формують розгалужену інституційну структуру функціонування фінансової системи.</p> <p>Акцент робиться на професійно-орієнтованих дисциплінах, що забезпечують підготовку висококваліфікованих фахівців, які володіють евристичним мисленням та ідейною гнучкістю, мають систематизовані й ґрунтовні знання та компетентності у сфері публічних, корпоративних, персональних та міжнародних фінансів, що необхідні для розробки та впровадження нових підходів щодо ефективного вирішення та реалізації проєктних ініціатив у процесі формування, розподілу та перерозподілу фінансових ресурсів держави, територіальних громад, суб'єктів господарювання, домашніх господарств.</p> <p>Ключові слова: фінанси, фінанси територіальних громад, публічні фінанси, фінанси суб'єктів господарювання, персональні фінанси, фінансовий контроль, банківська система, податкова система, проєктне фінансування, страхування, фондовий ринок.</p>
<p>Особливості програми</p>	<p>Особливості освітньо-професійної програми реалізуються через студентоцентрований й міждисциплінарний підходи та фокусування змісту освітніх компонент на засвоєнні й набутті здобувачами комплексу теоретичних знань та практичних навичок (у тому числі шляхом використання сучасного інструментарію, методів та інноваційних цифрових технологій) стосовно ефективного функціонування фінансової системи на тлі глобальних та регіональних трансформаційних змін. Зазначені особливості ОПП уможливають:</p> <ul style="list-style-type: none"> - ефективне виконання здобувачами професійних завдань у різних сферах фінансової системи з орієнтацією на вирішення комплексних проблем, викликаних як зовнішніми загрозами, так і внутрішніми трансформаціями, що вимагає здатності адаптуватися до мінливих умов; - кваліфіковане застосування сучасних методів, інструментів і технологій для вирішення завдань, пов'язаних з формуванням та використанням фінансових ресурсів на макро-, мезо - та мікрорівнях; - здатність до здійснення самостійної професійної діяльності, яка стимулює ініціативність та інноваційність щодо вирішення різноманітних фінансових завдань. <p>Унікальність освітньо-професійної програми полягає в підготовці фахівців з високим рівнем професійного самоздійснення, що здатні використовувати набуті теоретичні знання та практичні навички, у тому числі інноваційні підходи та технології, для вирішення складних, комплексних завдань у сфері проєктного фінансування, планування, розподілу і контролю фінансових ресурсів на всіх рівнях економічної системи в умовах невизначеності, з метою досягнення соціально-економічної стійкості.</p>
<p>4 – Придатність випускників до працевлаштування та подальшого навчання</p>	

Придатність до працевлаштування	Випускники освітньо-професійної програми «Фінанси» можуть займати посади згідно із класифікатором професій ДК 003:2010 (зі змінами), у т.ч.: 2414.2 Аналітик з питань фінансово-економічної безпеки 2441.2 Аналітик з інвестицій, Аналітик з кредитування, Економіст з фінансової роботи 3411 Дилери (біржові торговці за свій рахунок) та брокери (посередники) із заставних та фінансових операцій 3412 Страхові агенти 3436.1 Помічники керівників підприємств, установ та організацій 3436.3 Помічники керівників малих підприємств без апарату управління 3442 Інспектори податкової служби
Подальше навчання	Отримання освіти на другому (магістерському) рівні вищої освіти та набуття додаткових кваліфікацій в системі післядипломної освіти.
5 – Викладання та оцінювання	
Викладання та навчання	Освітній процес базується на студентоцентрованому та проблемноорієнтованому навчанні, самонавчанні. Лекційні заняття комбінуються з практичними заняттями, науковими дискусіями та доповідями, що супроводжуються презентаціями, написанням есе, тренінгами, вебінарами, круглими столами та зустрічами з фахівцями у сфері фінансів, банківської справи, страхування та фондового ринку. Особлива роль надається особистісному саморозвитку, реалізації групових проєктів, що формує у здобувача критичне ставлення до власної роботи та можливості використання критичних зауважень для її вдосконалення. Компетентісноорієнтований метод навчання дозволяє використовувати різноманітні підходи викладання серед яких основними є проблемне та контекстне навчання, які стимулюють у здобувача креативне мислення та забезпечують його конкурентоспроможність на ринку праці й особистісне зростання у професійному аспекті.
Оцінювання	Екзамени, заліки, проведення модульних робіт, тестування, поточне опитування, самостійна робота здобувачів (есе, реферати), тренінги, захист курсової роботи, звіту про проходження виробничої практики. Держана атестація відбувається у формі складання атестаційного екзамену.
6 – Програмні компетентності	
Інтегральна компетентність	Здатність розв'язувати складні спеціалізовані завдання та практичні проблеми в ході професійної діяльності у галузі фінансів, банківської справи, страхування та фондового ринку або у процесі навчання, що передбачає застосування окремих методів і положень фінансової науки та характеризується невизначеністю умов і необхідністю врахування комплексу вимог здійснення професійної та навчальної діяльності.
Загальні компетентності	ЗК01. Здатність до абстрактного мислення, аналізу та синтезу. ЗК02. Здатність застосовувати знання у практичних ситуаціях.

	<p>ЗК03. Здатність планувати та управляти часом.</p> <p>ЗК04. Здатність спілкуватися іноземною мовою.</p> <p>ЗК05. Навички використання інформаційних та комунікаційних технологій.</p> <p>ЗК06. Здатність проведення досліджень на відповідному рівні</p> <p>ЗК07. Здатність вчитися і оволодівати сучасними знаннями.</p> <p>ЗК08. Здатність до пошуку, оброблення та аналізу інформації з різних джерел.</p> <p>ЗК09. Здатність бути критичним і самокритичним.</p> <p>ЗК10. Здатність працювати у команді.</p> <p>ЗК11. Здатність спілкуватися з представниками інших професій груп різного рівня (з експертами з інших галузей знань/видів економічної діяльності).</p> <p>ЗК12 Здатність працювати автономно.</p> <p>ЗК13. Здатність реалізувати свої права і обов'язки як члена суспільства, усвідомлювати цінності громадянського (вільного демократичного) суспільства та необхідність його сталого розвитку, верховенства права, прав і свобод людини і громадянина в Україні.</p> <p>ЗК14. Здатність зберігати та примножувати моральні, культурні, наукові цінності і досягнення суспільства на основі розуміння історії та закономірностей розвитку предметної області, її місця у загальній системі знань про природу і суспільство та у розвитку суспільства, техніки і технологій, використовувати різні види та форми рухової активності для активного відпочинку та ведення здорового способу життя.</p>
<p>Спеціальні (фахові, предметні) компетентності</p>	<p>СК01. Здатність досліджувати тенденції розвитку економіки за допомогою інструментарію макро- та мікроекономічного аналізу, оцінювати сучасні економічні явища.</p> <p>СК02. Розуміння особливостей функціонування сучасних світових та національних фінансових систем та їх структури.</p> <p>СК03. Здатність до діагностики стану фінансових систем (державні фінанси, у тому числі бюджетна та податкова системи, фінанси суб'єктів господарювання, фінанси домогосподарств, фінансові ринки, банківська система та страхування).</p> <p>СК04. Здатність застосовувати економіко-математичні методи та моделі для вирішення фінансових задач.</p> <p>СК05. Здатність застосовувати знання законодавства у сфері монетарного, фіскального регулювання та регулювання фінансового ринку.</p> <p>СК06. Здатність застосовувати сучасне інформаційне та програмне забезпечення для отримання та обробки даних у сфері фінансів, банківської справи та страхування.</p> <p>СК07. Здатність складати та аналізувати фінансову звітність.</p> <p>СК08. Здатність виконувати контрольні функції у сфері фінансів, банківської справи та страхування.</p> <p>СК09. Здатність здійснювати ефективні комунікації.</p> <p>СК10. Здатність визначати, обґрунтовувати та брати відповідальність за професійні рішення.</p> <p>СК11. Здатність підтримувати належний рівень знань та</p>

	<p>постійно підвищувати свою професійну підготовку.</p> <p>СК12. Здатність застосовувати знання щодо здійснення операцій касового виконання державного й місцевого бюджетів, обслуговування державних цільових фондів та ведення обліку і звітності виконання бюджетів при розв'язку спеціалізованих завдань.</p> <p>СК13. Здатність застосовувати фінансовий інструментарій для ефективного планування, розподілу і контролю фінансових ресурсів територіальних громад з урахуванням їх стійкого розвитку та реалізації бюджетної політики.</p> <p>СК14. Здатність вирішувати складні спеціалізовані завдання пов'язані із особливостями організації та реалізації механізму фінансування проєктів в процесі здійснення професійної діяльності у фінансовому, корпоративному та державному секторах економіки.</p> <p>СК15. Здатність ухвалювати рішення та діяти, застосовуючи сучасні методи та інструменти формування, розподілу та використання персональних фондів заощадження й споживання, для забезпечення гідного існування, розвитку та самореалізації.</p>
--	--

7 – Програмні результати навчання

- ПР01. Знати та розуміти економічні категорії, закони, причинно-наслідкові та функціональні зв'язки, які існують між процесами та явищами на різних рівнях економічних систем.
- ПР02. Знати і розуміти теоретичні основи та принципи фінансової науки, особливості функціонування фінансових систем.
- ПР03. Визначати особливості функціонування сучасних світових та національних фінансових систем та їх структури.
- ПР04. Знати механізм функціонування державних фінансів, у т.ч. бюджетної та податкової систем, фінансів суб'єктів господарювання, фінансів домогосподарств, фінансових ринків, банківської системи та страхування
- ПР05. Володіти методичним інструментарієм діагностики стану фінансових систем (державні фінанси, у т.ч. бюджетна та податкова системи, фінанси суб'єктів господарювання, фінанси домогосподарств, фінансові ринки, банківська система та страхування).
- ПР06. Застосовувати відповідні економіко-математичні методи та моделі для вирішення фінансових задач.
- ПР07. Розуміти принципи, методи та інструменти державного та ринкового регулювання діяльності в сфері фінансів, банківської справи та страхування.
- ПР08. Застосовувати спеціалізовані інформаційні системи, сучасні фінансові технології та програмні продукти.
- ПР09. Формувати і аналізувати фінансову звітність та правильно інтерпретувати отриману інформацію.
- ПР10. Ідентифікувати джерела та розуміти методологію визначення і методи отримання економічних даних, збирати та аналізувати необхідну фінансову інформацію, розраховувати показники, що характеризують стан фінансових систем.
- ПР11. Володіти методичним інструментарієм здійснення контрольних функцій у сфері фінансів, банківської справи та страхування.
- ПР12. Використовувати професійну аргументацію для донесення інформації, ідей, проблем та способів їх вирішення до фахівців і нефахівців у фінансовій сфері діяльності.
- ПР13. Володіти загальнонауковими та спеціальними методами дослідження фінансових процесів.
- ПР14. Вміти абстрактно мислити, застосовувати аналіз та синтез для виявлення ключових характеристик фінансових систем, а також особливостей поведінки їх суб'єктів.

- ПР15. Спілкуватись в усній та письмовій формі іноземною мовою у професійній діяльності.
- ПР16. Застосовувати набуті теоретичні знання для розв'язання практичних завдань та змістовно інтерпретувати отримані результати.
- ПР17. Визначати та планувати можливості особистого професійного розвитку.
- ПР18. Демонструвати базові навички креативного та критичного мислення у дослідженнях та професійному спілкуванні.
- ПР19. Виявляти навички самостійної роботи, гнучкого мислення, відкритості до нових знань.
- ПР20. Виконувати функціональні обов'язки в групі, пропонувати обґрунтовані фінансові рішення.
- ПР21. Розуміти вимоги до діяльності за спеціальністю, зумовлені необхідністю забезпечення сталого розвитку України, її зміцнення як демократичної, соціальної, правової держави.
- ПР22. Знати свої права і обов'язки як члена суспільства, розуміти цінності вільного демократичного суспільства, верховенства права, прав і свобод людини і громадянина в Україні.
- ПР23. Визначати досягнення і ідентифікувати цінності суспільства на основі розуміння місця предметної області у загальній системі знань, використовувати різні види та форми рухової активності для ведення здорового способу життя.
- ПР24. Застосовувати здобуті теоретичні знання для вирішення практичних завдань й обґрунтування професійних рішень у сфері проведення казначейських операцій, при використанні методології ведення бухгалтерського обліку, аналізу виконання державного та місцевих бюджетів, а також обслуговування державних цільових фондів.
- ПР25. Застосовувати практичні навички аналізу фінансового забезпечення територіальних громад, для обґрунтування рішень щодо формування та використання фінансових ресурсів органів місцевого самоврядування.
- ПР26. Застосовувати отримані фундаментальні знання у практику діяльності фінансового, корпоративного та державного секторів економіки шляхом впровадження новітніх форм та інструментів проєктного фінансування й удосконалення відповідних фінансових рішень.
- ПР27. Володіти методичним інструментарієм формування, розподілу та використання персональних фондів заощадження та споживання.

8 – Ресурсне забезпечення реалізації програми

Кадрове забезпечення	Всі науково-педагогічні працівники, що забезпечують реалізацію освітньо-професійної програми мають наукові ступені і/або вчене звання та підтверджений рівень наукової і професійної підготовки. Усі науково-педагогічні працівники за кваліфікацією відповідають профілю і напряму дисциплін, що викладаються та мають необхідний стаж науково-педагогічної роботи. При реалізації навчального процесу залучаються професіонали з досвідом управлінської та фахової роботи.
Матеріально-технічне забезпечення	У навчальному процесі використовуються навчальні аудиторії, комп'ютерні та спеціалізовані лабораторії, конференц-зал, тренінг-студія, бібліотека, електронні читальні зали бібліотеки ім. Л. Каніщенка ЗУНУ.
Інформаційне та навчально-методичне забезпечення	Офіційний веб-сайт ВННІЕ ЗУНУ http://www.vie.vin.ua містить інформацію про освітні програми, навчальну, наукову і виховну діяльність, правила прийому, контакти. Читальний зал ВННІЕ ЗУНУ забезпечений бездротовим доступом до мережі Інтернет. Усі ресурси бібліотеки доступні через сайт університету: http://www.wunu.edu.ua . Вільний доступ через сайт ЗУНУ до баз даних періодичних фахових наукових видань (в тому числі англійською мовою) забезпечується участю бібліотеки

	університету у консорціуму ElibUkr
9 – Академічна мобільність	
Національна кредитна мобільність	Відповідно до угод ЗУНУ
Міжнародна кредитна мобільність	Відповідно до угод ЗУНУ та угод про міжнародну академічну мобільність (Еразмус+ К1)
Навчання іноземних здобувачів вищої освіти	Відповідно до угод ЗУНУ

2. Перелік компонент освітньо-професійної програми та їх логічна послідовність

2.1. Перелік компонент ОПП

Код н/д	Компоненти освітньої програми (навчальні дисципліни, курсові проекти (роботи), практики, кваліфікаційна робота)	Кількість кредитів	Форма підсумкового контролю
Обов'язкові компоненти			
Цикл загальної підготовки			
ОК 1	Українська мова за професійним спрямуванням	4	залік
ОК 2	Історія та культура України	4	екзамен
ОК 3	Іноземна мова	7	залік, екзамен
ОК 4	Філософія	4	екзамен
ОК 5	Політологія	4	залік
ОК 6	Психологія професійної діяльності	4	екзамен
ОК 7	Вища математика	7	залік, екзамен
ОК 8	Теорія ймовірностей і математична статистика	4	екзамен
ОК 9	Інформаційно-комунікаційні технології	6	екзамен
ОК 10	Статистика	3	екзамен
Цикл професійної підготовки			
ОК 11	Мікроекономіка	5	екзамен
ОК 12	Макроекономіка	5	екзамен
ОК 13	Господарське право	4	екзамен
ОК 14	Міжнародна економіка	5	екзамен
ОК 15	Економіка підприємства	5	екзамен
ОК 16	Бухгалтерський облік і оподаткування	5	екзамен
ОК 17	Теорія фінансів	5	екзамен
ОК 18	Гроші та кредит	5	екзамен
ОК 19	Менеджмент	4	екзамен
ОК 20	Економетрика	5	екзамен
ОК 21	Податкова система	5	екзамен
ОК 22	Фінансовий менеджмент	7	екзамен
ОК 23	Маркетинг	5	екзамен
ОК 24	Митна справа	6	екзамен
ОК 25	Банківська справа	5	екзамен
ОК 26	Публічні фінанси	5	екзамен
ОК 27	Фондовий ринок	5	екзамен
ОК 28	Страховання	5	екзамен
ОК 29	Персональні фінанси	5	екзамен
ОК 30	Проектне фінансування	7	екзамен
ОК 31	Казначейська система	7	екзамен
ОК 32	Фінанси територіальних громад	5	екзамен
ОК 33	Міждисциплінарна курсова робота	3	захист курсової роботи
ОК 34	Виробнича практика	12	залік
ОК 35	Атестаційний екзамен	3	екзамен
Загальний обсяг обов'язкових компонент:		180 кредитів / 5400 годин	
Вибіркові компоненти			
Загальний обсяг вибірових компонент:		60 кредит / 1800 годин	
ЗАГАЛЬНИЙ ОБСЯГ ОСВІТНЬО-ПРОФЕСІЙНОЇ ПРОГРАМИ		240кредитів / 7200 годин	

3. Форма атестації здобувачів вищої освіти

Атестація випускників освітньо-професійної програми «Фінанси» спеціальності 072 Фінанси, банківська справа, страхування та фондовий ринок проводиться у формі атестаційного екзамену та завершується видачею диплому бакалавра із кваліфікацією:

- ступінь вищої освіти – бакалавр;
- спеціальність – 072 Фінанси, банківська справа, страхування та фондовий ринок;
- освітня програма – «Фінанси».

Атестаційний екзамен за спеціальністю 072 Фінанси, банківська справа, страхування та фондовий ринок перевіряє досягнення результатів навчання, визначених стандартом першого (бакалаврського) рівня вищої освіти галузі знань 07 Управління та адміністрування спеціальності 072 Фінанси, банківська справа та страхування, прийнятого наказом МОНУ від 24.05.2019 р. № 729, та цією освітньою програмою.

Атестація здійснюється відкрито і публічно.

2.2. Структурно-логічна схема ОПП «Фінанси»

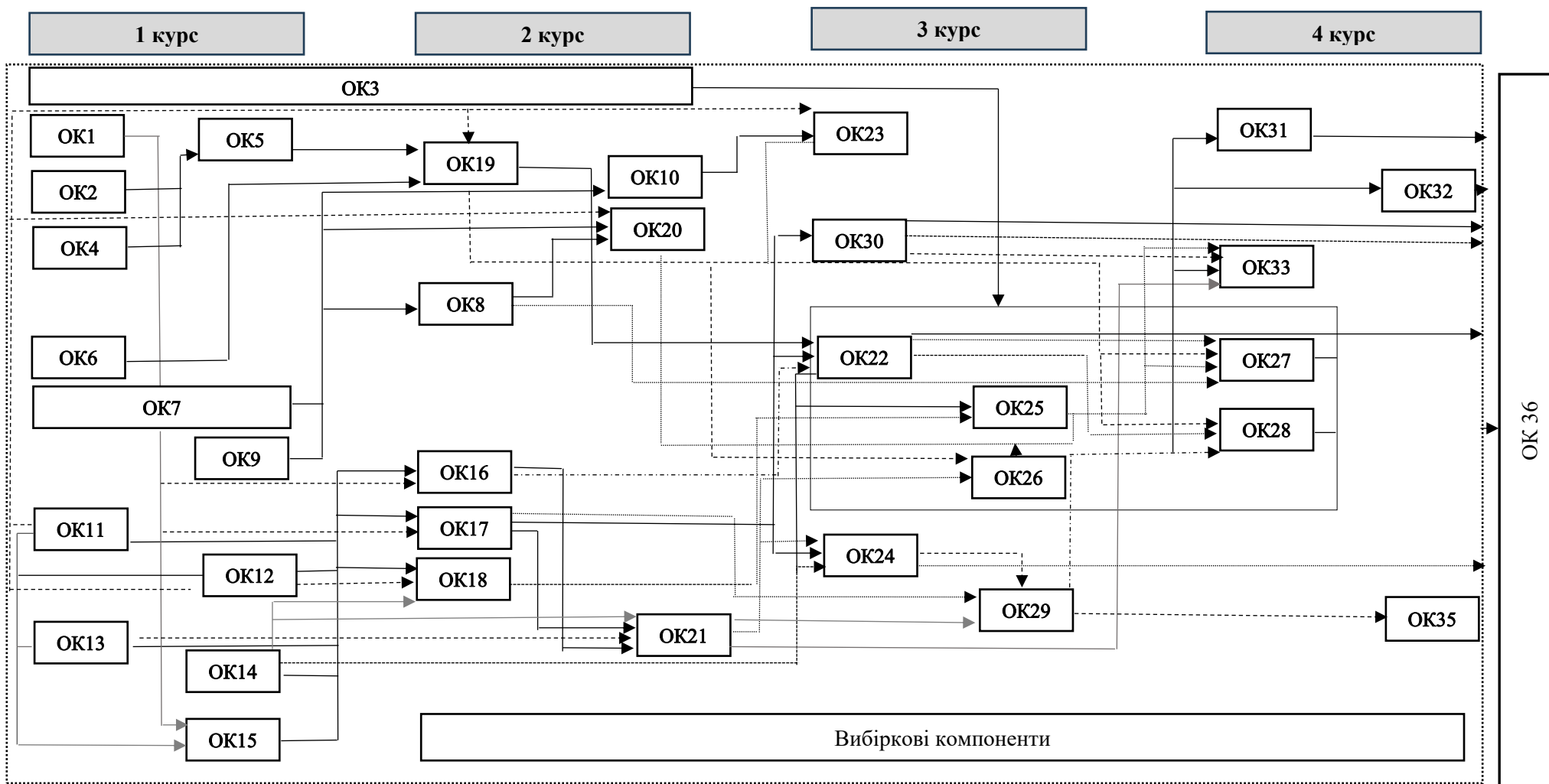

4. МАТРИЦЯ ВІДПОВІДНОСТІ ВИЗНАЧЕНИХ СТАНДАРТОМ КОМПЕТЕНТНОСТЕЙ ДЕСКРИПТОРАМ НРК

Класифікація компетентностей за НРК	Знання Зн1 Концептуальні знання, набуті у процесі навчання та професійної діяльності, включаючи певні знання сучасних досягнень Зн2 Критичне осмислення основних теорій, принципів, методів і понять у навчанні та професійній діяльності	Уміння Ум1 Розв'язання складних непередбачуваних задач і проблем у спеціалізованих сферах професійної діяльності та/або навчання, що передбачає збирання та інтерпретацію інформації (даних), вибір методів та інструментальних засобів, застосування інноваційних підходів	Комунікація К1 Донесення до фахівців і нефахівців інформації, ідей, проблем, рішень та власного досвіду в галузі професійної діяльності К2 Здатність ефективно формуванати комунікаційну стратегію	Автономія та відповідальність АВ1 Управління комплексними діями або проектами, відповідальність за прийняття рішень у непередбачуваних умовах АВ2 Відповідальність за професійний розвиток окремих осіб та/або груп осіб АВ3 Здатність до подальшого навчання з високим рівнем автономності
Загальні компетентності				
ЗК01	Зн2	Ум1		
ЗК02	Зн2	Ум1		АВ2
ЗК03				АВ1
ЗК04			К1,К2	
ЗК05	Зн1	Ум1	К1,К2	
ЗК06		Ум1	К1,К2	
ЗК07		Ум1	К1	АВ3
ЗК08	Зн1	Ум1		
ЗК09			К2	АВ1
ЗК10			К1,К2	АВ1
ЗК11			К1,К2	
ЗК12		Ум1	К1	АВ3
ЗК13			К2	
ЗК14			К2	

Спеціальні (фахові, предметні) компетентності

СК01	ЗН1, ЗН2	УМ1		
СК02	ЗН1, ЗН2	УМ1		
СК03	ЗН1, ЗН2	УМ1		
СК04	ЗН1	УМ1	К1	АВ1
СК05	ЗН2	УМ1		АВ3
СК06		УМ1	К2	АВ2
СК07		УМ1	К1	АВ1
СК08			К1,К2	АВ2
СК09			К1,К2	
СК10				АВ1, АВ2, АВ3
СК11				АВ2, АВ3
СК12	ЗН1	УМ1		АВ1
СК13	ЗН2	УМ1		АВ1
СК14	ЗН2	УМ1		АВ1
СК15	ЗН2	УМ1		АВ1

6. МАТРИЦЯ ВІДПОВІДНОСТІ ПРОГРАМНИХ КОМПЕТЕНТНОСТЕЙ КОМПОНЕНТАМ ОСВІТНЬОЇ ПРОГРАМИ «ФІНАНСИ»

	ОК 1	ОК 2	ОК 3	ОК 4	ОК 5	ОК 6	ОК 7	ОК 8	ОК 9	ОК 10	ОК 11	ОК 12	ОК 13	ОК 14	ОК 15	ОК 16	ОК 17	ОК 18	ОК 19	ОК 20	ОК 21	ОК 22	ОК 23	ОК 24	ОК 25	ОК 26	ОК 27	ОК 28	ОК 29	ОК 30	ОК 31	ОК 32	ОК 33	ОК 34	ОК 35	
ЗК01							+	+																											+	
ЗК02										+					+	+		+			+	+			+	+			+					+	+	+
ЗК03						+																														+
ЗК04			+																																	
ЗК05									+																										+	
ЗК06																								+											+	
ЗК07									+																										+	
ЗК08							+	+		+														+											+	
ЗК09				+		+																														+
ЗК10						+													+																+	
ЗК11	+		+																																+	+
ЗК12						+																												+		+
ЗК13		+			+								+																							+
ЗК14		+		+																																+
СК01											+	+		+																				+		+
СК02												+		+				+																+		+
СК03																		+	+		+	+			+	+	+	+					+	+	+	
СК04																			+			+											+			+
СК05																		+			+			+		+	+	+					+	+	+	
СК06									+																										+	
СК07																+																			+	+
СК08																					+				+	+							+	+	+	
СК09				+		+																													+	+
СК10																			+			+												+	+	
СК11																									+	+	+	+					+	+	+	
СК12																																+		+	+	+
СК13																															+		+	+	+	
СК14																																	+	+	+	+
СК15																														+						+

7. МАТРИЦЯ ЗАБЕЗПЕЧЕННЯ ПРОГРАМНИХ РЕЗУЛЬТАТІВ НАВЧАННЯ ВІДПОВІДНИМ КОМПОНЕНТАМ ОСВІТНЬОЇ ПРОГРАМИ «ФІНАНСИ»

	ОК 1	ОК 2	ОК 3	ОК 4	ОК 5	ОК 6	ОК 7	ОК 8	ОК 9	ОК 10	ОК 11	ОК 12	ОК 13	ОК 14	ОК 15	ОК 16	ОК 17	ОК 18	ОК 19	ОК 20	ОК 21	ОК 22	ОК 23	ОК 24	ОК 25	ОК 26	ОК 27	ОК 28	ОК 29	ОК 30	ОК 31	ОК 32	ОК 33	ОК 34	ОК 35		
ПР01											+	+		+									+												+		
ПР02																	+																			+	
ПР03												+		+			+																			+	
ПР04																	+	+			+	+		+	+	+	+							+	+	+	
ПР05																	+	+			+	+		+	+	+	+							+	+	+	
ПР06																				+																+	
ПР07																		+			+						+	+	+					+	+	+	
ПР08									+																											+	+
ПР09																+																				+	+
ПР10							+	+		+							+					+	+											+	+	+	
ПР11																					+					+	+		+					+	+	+	
ПР12	+		+			+																													+	+	
ПР13																	+																		+	+	
ПР14							+	+																										+		+	
ПР15			+																																		
ПР16						+				+					+	+					+	+		+	+				+				+		+		
ПР17						+																													+	+	
ПР18			+	+		+																												+	+	+	
ПР19						+			+																	+		+						+	+	+	
ПР20						+													+			+													+		
ПР21													+				+			+					+								+	+	+		
ПР22		+			+								+																							+	
ПР23		+		+																																	
ПР24																																		+		+	+
ПР25																																	+		+	+	
ПР26																																	+		+	+	
ПР27																														+						+	

МІНІСТЕРСТВО ОСВІТИ І НАУКИ УКРАЇНИ
ЗАХІДНОУКРАЇНСЬКИЙ НАЦІОНАЛЬНИЙ УНІВЕРСИТЕТ
ВІННИЦЬКИЙ НАВЧАЛЬНО-НАУКОВИЙ ІНСТИТУТ ЕКОНОМІКИ

ОСВІТНЬО-ПРОФЕСІЙНА ПРОГРАМА

«ФІНАНСИ»

першого (бакалаврського) рівня вищої освіти
за спеціальністю 072 Фінанси, банківська справа, страхування та
фондовий ринок
галузі знань 07 Управління та адміністрування

Затверджено ВЧЕНОЮ РАДОЮ

Голова вченої ради  СВІТИ
Андрій КРИСОВАТИЙ

(протокол № від 2024 р.)

Освітня програма вводиться в дію з вересня 2024 р.

Ректор  Оксана ДЕСЯТНЮК

(наказ № 496 від 26 червня 2024 р.)

ЛИСТ ПОГОДЖЕННЯ
освітньо-професійної програми
«Фінанси»
першого (бакалаврського) рівня вищої освіти
за спеціальністю 072 Фінанси, банківська справа, страхування та
фондовий ринок
галузі знань 07 Управління та адміністрування

*Проректор
з науково-педагогічної роботи*



Віктор ОСТРОВЕРХОВ

*Директор навчально-наукового центру
моніторингу якості освіти та методичної
роботи*



Сергій ШАНДРУК

*Директор Вінницького навчально-наукового
інституту економіки ЗУНУ*



Борис ПОГРІЩУК

Голова групи забезпечення спеціальності



Вікторія РУДЕНКО

*Завідувач кафедри фінансів,
банківської справи та страхування*



Галина ПОГРІЩУК

Гарант ОПП «Фінанси»



Вікторія МИРОНЧУК

ПЕРЕДМОВА

Розроблено робочою групою у складі:

1. **Галини ПОГРІЩУК** – завідувача кафедри фінансів, банківської справи та страхування, доктора економічних наук, професора;
2. **Вікторії МИРОНЧУК** – доцента кафедри фінансів, банківської справи та страхування, кандидата економічних наук, доцента;
3. **Вікторії РУДЕНКО** – доцента кафедри фінансів, банківської справи та страхування, доктора економічних наук, доцента;
4. **Олександра ДОВГАЛЮКА** – здобувача освітньої програми;
5. **Анастасії ВОДЯНОЇ** – випускниці освітньої програми, головного спеціаліста Відділу з питань виплати пенсій військовослужбовців та деяких інших категорій громадян Управління з питань виплат Головного управління Пенсійного фонду України у Вінницькій області;
6. **Анатолія ЗАХАРЕВИЧА** - заступника директора з продажів Вінницької РД СГ «ТАС»

Рецензії та відгуки на освітньо-професійну програму:

Михайло КУЖЕЛІВ – д.е.н., професор, професор кафедри фінансів Національного університету «Кієво-Могилянська Академія»

Віталій ШАМРАЙ – директор Господарсько-фінансового департаменту Секретаріату Кабінету Міністрів України

Микола КОПАЧЕВСЬКИЙ – директор Департаменту фінансів Вінницької обласної військової адміністрації

Олена ТИМЧИШИНА – керівник Вінницького відділення АБ АКБ «Львів»

Валентина ОНОФРІЙЧУК – директор ПрАТ «СК «Арсенал Страхування»

ОСВІТНЬО-ПРОФЕСІЙНА ПРОГРАМА «ФІНАНСИ»
першого (бакалаврського) рівня вищої освіти
за спеціальністю 072 Фінанси, банківська справа, страхування
та фондовий ринок
галузі знань 07 Управління та адміністрування

1. Профіль освітньо-професійної програми «Фінанси» зі спеціальності 072 Фінанси, банківська справа, страхування та фондовий ринок

1 – Загальна інформація	
Повна назва вищого навчального закладу та структурного підрозділу	Західноукраїнський національний університет Вінницький навчально-науковий інститут економіки Кафедра фінансів, банківської справи та страхування
Ступінь вищої освіти та назва кваліфікації мовою оригіналу	Ступінь вищої освіти - бакалавр Спеціальність: Фінанси, банківська справа, страхування та фондовий ринок Освітньо-професійна програма: Фінанси
Офіційна назва освітньої програми	Освітньо-професійна програма «Фінанси»
Форма здобуття освіти	Денна, заочна
Тип диплому та обсяг освітньої програми	Диплом бакалавра, одиничний. Обсяг освітньо-професійної програми становить 240 кредитів ЄКТС.
Наявність акредитації	Сертифікат про акредитацію УД № 20018125 Строк дії сертифіката до 1 липня 2025 р.
Цикл/рівень	НРК України – 6 рівень
Передумови	Повна загальна середня освіта, освітньо-кваліфікаційний рівень молодшого спеціаліста, освітній ступінь молодшого бакалавра, освітньо-професійний ступінь фахового молодшого бакалавра. Для здобуття освітнього ступеня бакалавра на основі ступеня молодшого бакалавра (освітньо-кваліфікаційного рівня «молодший спеціаліст») може бути визнано та перезараховано не більше 120 кредитів ЄКТС, отриманих в межах попередньої освітньої програми підготовки молодшого бакалавра (молодшого спеціаліста) за спеціальністю 072 Фінанси, банківська справа та страхування, і не більше 60 кредитів ЄКТС отриманих в межах попередньої освітньої програми підготовки молодшого бакалавра (молодшого спеціаліста) за іншими спеціальностями. На основі ступеня «фаховий молодший бакалавр» може бути визнано та перезараховано не більше ніж 60 кредитів ЄКТС, отриманих за попередньою освітньою програмою фахової передвищої освіти». Прийом на основі ступенів «молодший бакалавр», «фаховий молодший бакалавр» або освітньо-кваліфікаційного рівня «молодший спеціаліст» здійснюється за результатами зовнішнього незалежного оцінювання в порядку, визначеному законодавством.
Мови викладання	українська

Термін дії освітньої програми	3 роки 10 місяців
Інтернет адреса постійногорозміщення опису освітньої програми	http://www.vie.vin.ua/bakal.html
2 – Мета освітньої програми	
Метою освітньо-професійної програми є підготовка висококваліфікованих, конкурентоспроможних фахівців, які здатні, використовуючи ґрунтовні теоретико-методичні знання, розв'язувати спеціалізовані завдання та практичні проблеми у галузі фінансів, банківської справи, страхування та фондового ринку, застосовуючи сучасні інструменти фінансового механізму, для ефективного планування, розподілу і контролю фінансових ресурсів на всіх рівнях економічної системи.	
3 – Характеристика освітньої програми	
Предметна область (галузь знань, спеціальність)	<p>Галузь знань 07 «Управління та адміністрування» Спеціальність 072 «Фінанси, банківська справа, страхування та фондовий ринок» Освітньо-професійна програма: «Фінанси» Об'єкт вивчення: устрій, принципи, механізми функціонування та розвитку фінансових систем. Цілі навчання: підготовка фахівців, здатних розв'язувати складні спеціалізовані завдання і прикладні проблеми у процесі навчання або в ході здійснення професійної діяльності у сфері фінансів, банківської справи, страхування та фондового ринку, що функціонує в умовах невизначеності й ризику, застосовуючи креативне мислення та здатність до оперативного реагування на зміни. Теоретичний зміст предметної області: складають поняття, категорії, теорії і концепції фінансової науки, які визначають тенденції і закономірності функціонування й розвитку фінансів, банківської справи, страхування та фондового ринку. Методи, методики та технології: загальнонаукові методи пізнання та дослідницької діяльності, методи, методики та технології фінансової науки і практики. Інструменти: сучасні інформаційно-аналітичні системи та стандартні, спеціальні й галузеві програмні продукти.</p>
Орієнтація освітньої програми	Освітньо-професійна програма «Фінанси» (ОПП) зорієнтована на отримання фундаментальних теоретичних знань та практичних навичок щодо вирішення складних проблем та надання обґрунтованих рішень у сфері фінансів, банківської справи, страхування та фондового ринку (що функціонує на тлі перманентного геоекономічного та геополітичного дисбалансу), здобувачами першого (бакалаврського) рівня вищої освіти з використанням сучасних методів та інструментів проектного фінансування та ефективного планування, розподілу і контролю фінансових ресурсів на макро-, мезо- та мікрорівнях економічної системи.
Основний фокус освітньої програми	Основним фокусом освітньо-професійної програми є її орієнтованість на оволодіння соціально-орієнтованими та професійними компетентностями у відповідності до галузевого стандарту вищої освіти за спеціальністю 072 Фінанси, банківська справа, страхування та фондовий ринок. Набуті здобувачами компетентності можуть

	<p>використовуватись для успішної діяльності у різноманітних фінансових інститутах, що формують розгалужену інституційну структуру функціонування фінансової системи.</p> <p>Акцент робиться на професійно-орієнтованих дисциплінах, що забезпечують підготовку висококваліфікованих фахівців, які володіють евристичним мисленням та ідейною гнучкістю, мають систематизовані й ґрунтовні знання та компетентності у сфері публічних, корпоративних, персональних та міжнародних фінансів, що необхідні для розробки та впровадження нових підходів щодо ефективного вирішення та реалізації проєктних ініціатив у процесі формування, розподілу та перерозподілу фінансових ресурсів держави, територіальних громад, суб'єктів господарювання, домашніх господарств.</p> <p>Ключові слова: фінанси, фінанси територіальних громад, публічні фінанси, фінанси суб'єктів господарювання, персональні фінанси, фінансовий контроль, банківська система, податкова система, проєктне фінансування, страхування, фондовий ринок.</p>
<p>Особливості програми</p>	<p>Особливості освітньо-професійної програми реалізуються через студентоцентрований й міждисциплінарний підходи та фокусування змісту освітніх компонент на засвоєнні й набутті здобувачами комплексу теоретичних знань та практичних навичок (у тому числі шляхом використання сучасного інструментарію, методів та інноваційних цифрових технологій) стосовно ефективного функціонування фінансової системи на тлі глобальних та регіональних трансформаційних змін. Зазначені особливості ОПП уможливають:</p> <ul style="list-style-type: none"> - ефективне виконання здобувачами професійних завдань у різних сферах фінансової системи з орієнтацією на вирішення комплексних проблем, викликаних як зовнішніми загрозами, так і внутрішніми трансформаціями, що вимагає здатності адаптуватися до мінливих умов; - кваліфіковане застосування сучасних методів, інструментів і технологій для вирішення завдань, пов'язаних з формуванням та використанням фінансових ресурсів на макро-, мезо - та мікрорівнях; - здатність до здійснення самостійної професійної діяльності, яка стимулює ініціативність та інноваційність щодо вирішення різноманітних фінансових завдань. <p>Унікальність освітньо-професійної програми полягає в підготовці фахівців з високим рівнем професійного самоздійснення, що здатні використовувати набуті теоретичні знання та практичні навички, у тому числі інноваційні підходи та технології, для вирішення складних, комплексних завдань у сфері проєктного фінансування, планування, розподілу і контролю фінансових ресурсів на всіх рівнях економічної системи в умовах невизначеності, з метою досягнення соціально-економічної стійкості.</p>
<p>4 – Придатність випускників до працевлаштування та подальшого навчання</p>	

Придатність до працевлаштування	Випускники освітньо-професійної програми «Фінанси» можуть займати посади згідно із класифікатором професій ДК 003:2010 (зі змінами), у т.ч.: 2414.2 Аналітик з питань фінансово-економічної безпеки 2441.2 Аналітик з інвестицій, Аналітик з кредитування, Економіст з фінансової роботи 3411 Дилери (біржові торговці за свій рахунок) та брокери (посередники) із заставних та фінансових операцій 3412 Страхові агенти 3436.1 Помічники керівників підприємств, установ та організацій 3436.3 Помічники керівників малих підприємств без апарату управління 3442 Інспектори податкової служби
Подальше навчання	Отримання освіти на другому (магістерському) рівні вищої освіти та набуття додаткових кваліфікацій в системі післядипломної освіти.
5 – Викладання та оцінювання	
Викладання та навчання	Освітній процес базується на студентоцентрованому та проблемноорієнтованому навчанні, самонавчанні. Лекційні заняття комбінуються з практичними заняттями, науковими дискусіями та доповідями, що супроводжуються презентаціями, написанням есе, тренінгами, вебінарами, круглими столами та зустрічами з фахівцями у сфері фінансів, банківської справи, страхування та фондового ринку. Особлива роль надається особистісному саморозвитку, реалізації групових проектів, що формує у здобувача критичне ставлення до власної роботи та можливості використання критичних зауважень для її вдосконалення. Компетентісноорієнтований метод навчання дозволяє використовувати різноманітні підходи викладання серед яких основними є проблемне та контекстне навчання, які стимулюють у здобувача креативне мислення та забезпечують його конкурентоспроможність на ринку праці й особистісне зростання у професійному аспекті.
Оцінювання	Екзамени, заліки, проведення модульних робіт, тестування, поточне опитування, самостійна робота здобувачів (есе, реферати), тренінги, захист курсової роботи, звіту про проходження виробничої практики. Держана атестація відбувається у формі складання атестаційного екзамену.
6 – Програмні компетентності	
Інтегральна компетентність	Здатність розв'язувати складні спеціалізовані завдання та практичні проблеми в ході професійної діяльності у галузі фінансів, банківської справи, страхування та фондового ринку або у процесі навчання, що передбачає застосування окремих методів і положень фінансової науки та характеризується невизначеністю умов і необхідністю врахування комплексу вимог здійснення професійної та навчальної діяльності.
Загальні компетентності	ЗК01. Здатність до абстрактного мислення, аналізу та синтезу. ЗК02. Здатність застосовувати знання у практичних ситуаціях.

	<p>ЗК03. Здатність планувати та управляти часом.</p> <p>ЗК04. Здатність спілкуватися іноземною мовою.</p> <p>ЗК05. Навички використання інформаційних та комунікаційних технологій.</p> <p>ЗК06. Здатність проведення досліджень на відповідному рівні</p> <p>ЗК07. Здатність вчитися і оволодівати сучасними знаннями.</p> <p>ЗК08. Здатність до пошуку, оброблення та аналізу інформації з різних джерел.</p> <p>ЗК09. Здатність бути критичним і самокритичним.</p> <p>ЗК10. Здатність працювати у команді.</p> <p>ЗК11. Здатність спілкуватися з представниками інших професій груп різного рівня (з експертами з інших галузей знань/видів економічної діяльності).</p> <p>ЗК12 Здатність працювати автономно.</p> <p>ЗК13. Здатність реалізувати свої права і обов'язки як члена суспільства, усвідомлювати цінності громадянського (вільного демократичного) суспільства та необхідність його сталого розвитку, верховенства права, прав і свобод людини і громадянина в Україні.</p> <p>ЗК14. Здатність зберігати та примножувати моральні, культурні, наукові цінності і досягнення суспільства на основі розуміння історії та закономірностей розвитку предметної області, її місця у загальній системі знань про природу і суспільство та у розвитку суспільства, техніки і технологій, використовувати різні види та форми рухової активності для активного відпочинку та ведення здорового способу життя.</p> <p>ЗК15. Здатність ухвалювати рішення та діяти, дотримуючись принципу неприпустимості корупції та будь-яких інших проявів недоброчесності.</p>
<p>Спеціальні (фахові, предметні) компетентності</p>	<p>СК01. Здатність досліджувати тенденції розвитку економіки за допомогою інструментарію макро- та мікроекономічного аналізу, оцінювати сучасні економічні явища.</p> <p>СК02. Розуміння особливостей функціонування сучасних світових та національних фінансових систем та їх структури.</p> <p>СК03. Здатність до діагностики стану фінансових систем (державні фінанси, у тому числі бюджетна та податкова системи, фінанси суб'єктів господарювання, фінанси домогосподарств, фінансові ринки, банківська система та страхування).</p> <p>СК04. Здатність застосовувати економіко-математичні методи та моделі для вирішення фінансових задач.</p> <p>СК05. Здатність застосовувати знання законодавства у сфері монетарного, фіскального регулювання та регулювання фінансового ринку.</p> <p>СК06. Здатність застосовувати сучасне інформаційне та програмне забезпечення для отримання та обробки даних у сфері фінансів, банківської справи та страхування.</p> <p>СК07. Здатність складати та аналізувати фінансову звітність.</p> <p>СК08. Здатність виконувати контрольні функції у сфері фінансів, банківської справи та страхування.</p> <p>СК09. Здатність здійснювати ефективні комунікації.</p>

	<p>СК10. Здатність визначати, обґрунтовувати та брати відповідальність за професійні рішення.</p> <p>СК11. Здатність підтримувати належний рівень знань та постійно підвищувати свою професійну підготовку.</p> <p>СК12. Здатність застосовувати знання щодо здійснення операцій касового виконання державного й місцевого бюджетів, обслуговування державних цільових фондів та ведення обліку і звітності виконання бюджетів при розв'язку спеціалізованих завдань.</p> <p>СК13. Здатність застосовувати фінансовий інструментарій для ефективного планування, розподілу і контролю фінансових ресурсів територіальних громад з урахуванням їх стійкого розвитку та реалізації бюджетної політики.</p> <p>СК14. Здатність вирішувати складні спеціалізовані завдання пов'язані із особливостями організації та реалізації механізму фінансування проєктів в процесі здійснення професійної діяльності у фінансовому, корпоративному та державному секторах економіки.</p> <p>СК15. Здатність ухвалювати рішення та діяти, застосовуючи сучасні методи та інструменти формування, розподілу та використання персональних фондів заощадження й споживання, для забезпечення гідного існування, розвитку та самореалізації.</p>
--	--

7 – Програмні результати навчання

<p>ПР01. Знати та розуміти економічні категорії, закони, причинно-наслідкові та функціональні зв'язки, які існують між процесами та явищами на різних рівнях економічних систем.</p> <p>ПР02. Знати і розуміти теоретичні основи та принципи фінансової науки, особливості функціонування фінансових систем.</p> <p>ПР03. Визначати особливості функціонування сучасних світових та національних фінансових систем та їх структури.</p> <p>ПР04. Знати механізм функціонування державних фінансів, у т.ч. бюджетної та податкової систем, фінансів суб'єктів господарювання, фінансів домогосподарств, фінансових ринків, банківської системи та страхування</p> <p>ПР05. Володіти методичним інструментарієм діагностики стану фінансових систем (державні фінанси, у т.ч. бюджетна та податкова системи, фінанси суб'єктів господарювання, фінанси домогосподарств, фінансові ринки, банківська система та страхування).</p> <p>ПР06. Застосовувати відповідні економіко-математичні методи та моделі для вирішення фінансових задач.</p> <p>ПР07. Розуміти принципи, методи та інструменти державного та ринкового регулювання діяльності в сфері фінансів, банківської справи та страхування.</p> <p>ПР08. Застосовувати спеціалізовані інформаційні системи, сучасні фінансові технології та програмні продукти.</p> <p>ПР09. Формувати і аналізувати фінансову звітність та правильно інтерпретувати отриману інформацію.</p> <p>ПР10. Ідентифікувати джерела та розуміти методологію визначення і методи отримання економічних даних, збирати та аналізувати необхідну фінансову інформацію, розраховувати показники, що характеризують стан фінансових систем.</p> <p>ПР11. Володіти методичним інструментарієм здійснення контрольних функцій у сфері фінансів, банківської справи та страхування.</p> <p>ПР12. Використовувати професійну аргументацію для донесення інформації, ідей, проблем та способів їх вирішення до фахівців і нефахівців у фінансовій сфері діяльності.</p> <p>ПР13. Володіти загальнонауковими та спеціальними методами дослідження фінансових процесів.</p>

- ПР14. Вміти абстрактно мислити, застосовувати аналіз та синтез для виявлення ключових характеристик фінансових систем, а також особливостей поведінки їх суб'єктів.
- ПР15. Спілкуватись в усній та письмовій формі іноземною мовою у професійній діяльності.
- ПР16. Застосовувати набуті теоретичні знання для розв'язання практичних завдань та змістовно інтерпретувати отримані результати.
- ПР17. Визначати та планувати можливості особистого професійного розвитку.
- ПР18. Демонструвати базові навички креативного та критичного мислення у дослідженнях та професійному спілкуванні.
- ПР19. Виявляти навички самостійної роботи, гнучкого мислення, відкритості до нових знань.
- ПР20. Виконувати функціональні обов'язки в групі, пропонувати обґрунтовані фінансові рішення.
- ПР21. Розуміти вимоги до діяльності за спеціальністю, зумовлені необхідністю забезпечення сталого розвитку України, її зміцнення як демократичної, соціальної, правової держави.
- ПР22. Знати свої права і обов'язки як члена суспільства, розуміти цінності вільного демократичного суспільства, верховенства права, прав і свобод людини і громадянина в Україні.
- ПР23. Визначати досягнення і ідентифікувати цінності суспільства на основі розуміння місця предметної області у загальній системі знань, використовувати різні види та форми рухової активності для ведення здорового способу життя.
- ПР24. Знати основи запобігання корупції, суспільної та академічної доброчесності на рівні, необхідному для формування нетерпимості до корупції та проявів недоброчесної поведінки серед здобувачів освіти та вміти застосовувати їх в професійній діяльності.
- ПР25. Застосовувати здобуті теоретичні знання для вирішення практичних завдань й обґрунтування професійних рішень у сфері проведення казначейських операцій, при використанні методології ведення бухгалтерського обліку, аналізу виконання державного та місцевих бюджетів, а також обслуговування державних цільових фондів.
- ПР26. Застосовувати практичні навички аналізу фінансового забезпечення територіальних громад, для обґрунтування рішень щодо формування та використання фінансових ресурсів органів місцевого самоврядування.
- ПР27. Застосовувати отримані фундаментальні знання у практику діяльності фінансового, корпоративного та державного секторів економіки шляхом впровадження новітніх форм та інструментів проєктного фінансування й удосконалення відповідних фінансових рішень.
- ПР28. Володіти методичним інструментарієм формування, розподілу та використання персональних фондів заощадження та споживання.

8 – Ресурсне забезпечення реалізації програми

Кадрове забезпечення	Всі науково-педагогічні працівники, що забезпечують реалізацію освітньо-професійної програми мають наукові ступені і/або вчене звання та підтверджений рівень наукової і професійної підготовки. Усі науково-педагогічні працівники за кваліфікацією відповідають профілю і напряму дисциплін, що викладаються та мають необхідний стаж науково-педагогічної роботи. При реалізації навчального процесу залучаються професіонали з досвідом управлінської та фахової роботи.
Матеріально-технічне забезпечення	У навчальному процесі використовуються навчальні аудиторії, комп'ютерні та спеціалізовані лабораторії, конференц-зал, тренінг-студія, бібліотека, електронні читальні зали бібліотеки ім. Л. Каніщенка ЗУНУ.
Інформаційне та навчально-методичне забезпечення	Офіційний веб-сайт ВННІЕ ЗУНУ http://www.vie.vin.ua містить інформацію про освітні програми, навчальну, наукову і виховну діяльність, правила прийому, контакти.

	<p>Читальний зал ВННІЕ ЗУНУ забезпечений бездротовим доступом до мережі Інтернет. Усі ресурси бібліотеки доступні через сайт університету: http://www.wunu.edu.ua. Вільний доступ через сайт ЗУНУ до баз даних періодичних фахових наукових видань (в тому числі англійською мовою) забезпечується участю бібліотеки університету у консорціуму ElibUkr</p>
9 – Академічна мобільність	
Національна кредитна мобільність	Відповідно до угод ЗУНУ
Міжнародна кредитна мобільність	Відповідно до угод ЗУНУ та угод про міжнародну академічну мобільність (Еразмус+ К1)
Навчання іноземних здобувачів вищої освіти	Відповідно до угод ЗУНУ

2. Перелік компонент освітньо-професійної програми та їх логічна послідовність

2.1. Перелік компонент ОПП

Код н/д	Компоненти освітньої програми (навчальні дисципліни, курсові проекти (роботи), практики, кваліфікаційна робота)	Кількість кредитів	Форма підсумкового контролю
Обов'язкові компоненти			
Цикл загальної підготовки			
ОК 1	Історія державності та культури України	3	екзамен
ОК 2	Фізичне виховання	3	залік
ОК 3	Англійська мова	6	залік, екзамен
ОК 4	Філософія	4	екзамен
ОК 5	Політологія	3	залік
ОК 6	Психологія професійної діяльності	5	екзамен
ОК 7	Вища математика та теорія ймовірностей	5	екзамен
ОК 8	Інформаційно-комунікаційні технології	5	екзамен
ОК 9	Статистика	4	екзамен
Цикл професійної підготовки			
ОК 10	Мікроекономіка	4	екзамен
ОК 11	Макроекономіка	4	екзамен
ОК 12	Підприємництво	3	залік
ОК 13	Міжнародна економіка	4	залік
ОК 14	Гроші та кредит	5	екзамен
ОК 15	Менеджмент	5	екзамен
ОК 16	Економетрика	5	екзамен
ОК 17	Бухгалтерський облік і оподаткування	5	екзамен
ОК 18	Банківська справа	5	екзамен
ОК 19	Фінанси	5	екзамен
ОК 20	Маркетинг	4	екзамен
ОК 21	Податкова система	5	екзамен
ОК 22	Фінансовий та управлінський облік	4	екзамен
ОК 23	Страховання	4	екзамен
ОК 24	Фінансовий менеджмент	7	екзамен
ОК 25	Митна справа	6	екзамен
ОК 26	Міжнародні фінанси	7	екзамен
ОК 27	Публічні фінанси	8	екзамен
ОК 28	Фондовий ринок	5	екзамен
ОК 29	Цифрові технології у фінансах	5	екзамен
ОК 30	Казначейська система	6	екзамен
ОК 31	Персональні фінанси	7	екзамен
ОК 32	Проектне фінансування	6	екзамен
ОК 33	Фінанси територіальних громад	5	екзамен
ОК 34	Міждисциплінарна курсова робота	3	захист курсової роботи
ОК 35	Виробнича практика	12	залік
ОК 36	Атестаційний екзамен	3	екзамен
Загальний обсяг обов'язкових компонент:		180 кредитів / 5400 годин	
Вибіркові компоненти			
Загальний обсяг вибірових компонент:		60 кредит / 1800 годин	
ЗАГАЛЬНИЙ ОБСЯГ ОСВІТНЬО-ПРОФЕСІЙНОЇ ПРОГРАМИ		240кредитів / 7200 годин	

3. Форма атестації здобувачів вищої освіти

Атестація випускників освітньо-професійної програми «Фінанси» спеціальності 072 Фінанси, банківська справа, страхування та фондовий ринок проводиться у формі атестаційного екзамену та завершується видачею диплому бакалавра із кваліфікацією:

- ступінь вищої освіти – бакалавр;
- спеціальність – 072 Фінанси, банківська справа, страхування та фондовий ринок;
- освітня програма – «Фінанси».

Атестаційний екзамен за спеціальністю 072 Фінанси, банківська справа, страхування та фондовий ринок перевіряє досягнення результатів навчання, визначених стандартом першого (бакалаврського) рівня вищої освіти галузі знань 07 Управління та адміністрування спеціальності 072 Фінанси, банківська справа та страхування, прийнятого наказом МОНУ від 24.05.2019 р. № 729, та цією освітньою програмою.

Атестація здійснюється відкрито і публічно.

4. МАТРИЦЯ ВІДПОВІДНОСТІ ВИЗНАЧЕНИХ СТАНДАРТОМ КОМПЕТЕНТНОСТЕЙ ДЕСКРИПТОРАМ НРК

Класифікація компетентностей за НРК	Знання Зн1 Концептуальні знання, набуті у процесі навчання та професійної діяльності, включаючи певні знання сучасних досягнень Зн2 Критичне осмислення основних теорій, принципів, методів і понять у навчанні та професійній діяльності	Уміння Ум1 Розв'язання складних непередбачуваних задач і проблем у спеціалізованих сферах професійної діяльності та/або навчання, що передбачає збирання та інтерпретацію інформації (даних), вибір методів та інструментальних засобів, застосування інноваційних підходів	Комунікація К1 Донесення до фахівців і нефахівців інформації, ідей, проблем, рішень та власного досвіду в галузі професійної діяльності К2 Здатність ефективно формуванати комунікаційну стратегію	Автономія та відповідальність АВ1 Управління комплексними діями або проектами, відповідальність за прийняття рішень у непередбачуваних умовах АВ2 Відповідальність за професійний розвиток окремих осіб та/або груп осіб АВ3 Здатність до подальшого навчання з високим рівнем автономності
Загальні компетентності				
ЗК01	Зн2	Ум1		
ЗК02	Зн2	Ум1		АВ2
ЗК03				АВ1
ЗК04			К1,К2	
ЗК05	Зн1	Ум1	К1,К2	
ЗК06		Ум1	К1,К2	
ЗК07		Ум1	К1	АВ3
ЗК08	Зн1	Ум1		
ЗК09			К2	АВ1
ЗК10			К1,К2	АВ1
ЗК11			К1,К2	
ЗК12		Ум1	К1	АВ3
ЗК13			К2	
ЗК14			К2	
ЗК15	Зн2	Ум1	К1	АВ1

Спеціальні (фахові, предметні) компетентності

СК01	ЗН1, ЗН2	УМ1		
СК02	ЗН1, ЗН2	УМ1		
СК03	ЗН1, ЗН2	УМ1		
СК04	ЗН1	УМ1	К1	АВ1
СК05	ЗН2	УМ1		АВ3
СК06		УМ1	К2	АВ2
СК07		УМ1	К1	АВ1
СК08			К1,К2	АВ2
СК09			К1,К2	
СК10				АВ1, АВ2, АВ3
СК11				АВ2, АВ3
СК12	ЗН1	УМ1		АВ1
СК13	ЗН2	УМ1		АВ1
СК14	ЗН2	УМ1		АВ1
СК15	ЗН2	УМ1		АВ1

5. МАТРИЦЯ ВІДПОВІДНОСТІ ПРОГРАМНИХ КОМПЕТЕНТНОСТЕЙ КОМПОНЕНТАМ ОСВІТНЬОЇ ПРОГРАМИ «ФІНАНСИ»

	ОК 1	ОК 2	ОК 3	ОК 4	ОК 5	ОК 6	ОК 7	ОК 8	ОК 9	ОК 10	ОК 11	ОК 12	ОК 13	ОК 14	ОК 15	ОК 16	ОК 17	ОК 18	ОК 19	ОК 20	ОК 21	ОК 22	ОК 23	ОК 24	ОК 25	ОК 26	ОК 27	ОК 28	ОК 29	ОК 30	ОК 31	ОК 32	ОК 33	ОК 34	ОК 35	ОК 36	
ЗК01							+																													+	
ЗК02									+					+			+	+				+	+	+	+	+									+	+	+
ЗК03						+																															+
ЗК04			+																																		
ЗК05								+																						+							
ЗК06									+												+															+	
ЗК07								+																												+	+
ЗК08							+		+											+																+	+
ЗК09				+		+			+											+																	+
ЗК10						+									+																					+	
ЗК11			+																																		+
ЗК12						+																															+
ЗК13	+				+						+		+									+															+
ЗК14	+	+		+																																	+
ЗК15				+	+																															+	+
СК01										+	+		+									+															+
СК02											+		+							+							+										+
СК03												+		+					+	+		+		+	+			+	+						+	+	+
СК04																+																				+	+
СК05														+							+		+		+		+	+							+	+	+
СК06																															+					+	
СК07																		+					+													+	+
СК08																			+			+				+		+							+	+	+
СК09			+			+																														+	+
СК10															+							+			+	+									+	+	+
СК11																			+					+												+	+
СК12																																					+
СК13																																			+		+
СК14																																		+			+
СК15																																			+		+

