

МІНІСТЕРСТВО ОСВІТИ І НАУКИ УКРАЇНИ
ЗАХІДНОУКРАЇНСЬКИЙ НАЦІОНАЛЬНИЙ УНІВЕРСИТЕТ

ОСВІТНЬО-ПРОФЕСІЙНА ПРОГРАМА
«ПІДПРИЄМНИЦТВО ТА ТОРГІВЛЯ»
першого (бакалаврського) рівня вищої освіти
за спеціальністю 076 Підприємництво та торгівля
галузі знань 07 Управління та адміністрування

Затверджено ВЧЕНОЮ РАДОЮ
(протокол №11 від 26 червня 2024 р.)

зі змінами, відповідно до рішення Вченої ради

Голова ВЧЕНОЇ РАДИ

Андрій КРИСОВАТИЙ

(протокол № 1 від «30» 08 2024 р.)

Освітня програма вводиться в дію з вересня 2024 р.

Ректор Оксана ДЕСЯТНЮК

(наказ № 640 від «30» 08 2024 р.)

ТЕРНОПІЛЬ

ЛИСТ ПОГОДЖЕННЯ
освітньо-професійної програми
«Підприємництво та торгівля»
першого (бакалаврського) рівня вищої освіти
за спеціальністю 076 Підприємництво та торгівля
галузі знань 07 Управління та адміністрування

Проректор
з науково-педагогічної роботи



Віктор ОСТРОВЕРХОВ

Директор навчально-наукового центру
моніторингу якості освіти
та методичної роботи

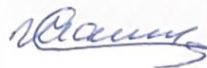

Сергій ШАНДРУК

Дека́н факультету



Андрій КОЦУР

Голова ГЗС,
завідувач кафедри підприємництва і торгівлі



Ольга СОБКО

Гарант ОПП

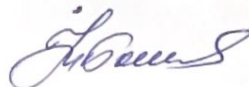

Ірина БОЙЧИК

ПЕРЕДМОВА

Розроблено робочою групою у складі:

1. **Ольга СОБКО** – доктор економічних наук, професор, завідувач кафедри підприємництва і торгівлі ЗУНУ
2. **Олена ПТАЩЕНКО** – доктор економічних наук, професор, професор кафедри підприємництва і торгівлі ЗУНУ
3. **Ірина БОЙЧИК** – кандидат економічних наук, доцент, доцент кафедри підприємництва і торгівлі ЗУНУ
4. **Роман ВОЛОШИН** – кандидат економічних наук, доцент, доцент кафедри підприємництва і торгівлі ЗУНУ
5. **Богдан ВІРИК** – здобувач освітньо-професійної програми
6. **Михайло РАТУШНЯК** – директор ТОВ «АНТ», м. Тернопіль

Відгуки та рецензії на освітньо-професійну програму:

1. **Людмила ГАНУЩАК-ЄФІМЕНКО** – доктор економічних наук, професор, проректор з наукової та інноваційної діяльності Київського національного університету технологій та дизайну
2. **Світлана ПУЧКОВА** – кандидат економічних наук, доцент, доцент кафедри підприємництва і торгівлі Національного університету «Одеська політехніка»
3. **Віталій КІСІЛЬ** – директор «Florange sp zoo spk», Республіка Польща
4. **Наталія ОВСЕЙКО** – директор Консалтингової компанії «Універсальний бізнес ресурс»

**1. Профіль освітньої програми «Підприємництво та торгівля»
спеціальності 076 Підприємництво та торгівля**

1 – Загальна інформація	
Повна назва вищого навчального закладу та структурного підрозділу	Західноукраїнський національний університет, факультет економіки і управління, кафедра підприємництва і торгівлі
Ступінь вищої освіти та назва кваліфікації мовою оригіналу	Бакалавр Бакалавр підприємництва та торгівлі
Офіційна назва освітньої програми	Освітньо-професійна програма «Підприємництво та торгівля»
Форма здобуття освіти	Денна, заочна
Тип диплому та обсяг освітньої програми	Диплом бакалавра, одиничний; – 240 кредитів ЄКТС на базі повної загальної середньої освіти; термін навчання 3 роки 10 місяців; – на базі ступеня «молодший бакалавр» (освітньо-кваліфікаційного рівня «молодший спеціаліст») може бути визнано та перезараховано не більше, ніж 120 кредитів ЄКТС, отриманих в межах попередньої освітньої програми підготовки молодшого бакалавра (молодшого спеціаліста); – на основі ступеня «фаховий молодший бакалавр» може бути визнано та перезараховано не більше, ніж 60 кредитів ЄКТС, отриманих за попередньою освітньою програмою фахової передвищої освіти.
Наявність акредитації	Первинна у 2025 році
Цикл/рівень	НРК України – 6 рівень
Передумови	Для здобуття освітнього ступеня бакалавра зі спеціальності 076 Підприємництво та торгівля можуть вступати особи, які здобули повну загальну середню освіту. Приєм на основі ступенів «молодший бакалавр», «фаховий молодший бакалавр» або освітньо-кваліфікаційного рівня «молодший спеціаліст» здійснюється за результатами зовнішнього незалежного оцінювання в порядку, визначеному законодавством.
Мова(и) викладання	Українська
Термін дії	3 роки 10 місяців

освітньої програми	
Інтернет-адреса постійного розміщення опису освітньої програми	Офіційний сайт ЗУНУ: https://www.wunu.edu.ua/bachelor-feu-op/
2 – Мета освітньої діяльності	
Формування та розвиток загальних і професійних компетентностей для здобуття студентом: теоретичних знань, умінь та навичок, достатніх для успішного виконання професійних обов'язків у сфері підприємництва та торгівлі з урахуванням сучасних логістичних трендів і вимог екологізації бізнесу в умовах сталого економічного розвитку; підготовка здобувачів вищої освіти до подальшого навчання за другим (магістерським) рівнем вищої освіти цієї спеціальності	
3 – Характеристика освітньої програми	
Предметна область (галузь знань, спеціальність)	07 Управління та адміністрування 076 Підприємництво та торгівля <i>Об'єкти вивчення:</i> діяльність з організації та функціонування підприємницьких та торговельних структур, яка здійснюється для досягнення економічних і соціальних результатів. <i>Цілі навчання:</i> підготовка висококваліфікованих фахівців, здатних вирішувати практичні проблеми і складні спеціалізовані задачі з підприємництва та торгівлі. <i>Теоретичний зміст предметної області:</i> наукові теорії, положення, концепції, принципи підприємництва та торгівлі й методологія їхнього використання для організації та ефективного функціонування підприємницьких і торговельних структур. <i>Методи, методики та технології:</i> загальнонаукові й спеціальні методи, професійні методики і технології вирішення завдань щодо організації, ефективного функціонування та розвитку підприємницьких і торговельних структур. <i>Інструменти та обладнання:</i> інформаційно-комунікаційні системи і технології, спеціалізовані прилади й обладнання торгівлі та/або підприємницької діяльності, спеціалізоване програмне забезпечення.
Орієнтація освітньої програми	Освітньо-професійна програма зорієнтована на формування та застосування у професійній діяльності знань, умінь і навичок щодо організації та функціонування підприємницьких і торговельних структур для досягнення економічних і соціальних результатів
Основний фокус освітньої програми та спеціалізації	Підготовка висококваліфікованих фахівців, здатних вирішувати практичні проблеми та складні спеціалізовані задачі з підприємництва та торгівлі. Забезпечення базової вищої освіти у сфері підприємництва та торгівлі.

	<p>Програма базується на класичних наукових теоріях, концепціях і методиках досліджень, еволюції економічних знань.</p> <p>Фокус програми, який забезпечує її унікальність, полягає у врахуванні сучасних підходів до організації підприємницької і торговельної діяльності на основі трансформації логістичних потоків та вимог екологізації.</p> <p><i>Ключові слова:</i> підприємництво, торгівля, бізнес, бізнес-планування, інноваційна діяльність, ринок, ринкова інфраструктура, логістика, логістичні потоки, екопідприємництво, екологістика</p>
Особливості програми	Освітньо-професійна програма орієнтована на підготовку бакалаврів за перспективними напрямками розвитку підприємництва та торгівлі.
4 – Придатність випускників до працевлаштування та подальшого навчання	
Придатність до працевлаштування	<p>Випускники освітньо-професійної програми «Підприємництво та торгівля» можуть займати первинні посади згідно із Національним класифікатором України «Класифікатор професій ДК 003:2010» (зі змінами та доповненнями):</p> <ul style="list-style-type: none"> 14 Менеджери підприємств, установ, організацій та їх підрозділів 3413 Агенти з торгівлі майном 3415 Технічні та торговельні представники 3416 Закупники 3421 Брокери (посередники) з купівлі-продажу товарів 3429 Агенти з комерційних послуг та торговельні брокери 3436 Помічники керівників <p>Працевлаштування на підприємствах усіх видів економічної діяльності у сфері торгівлі та бізнесу. Індивідуальна підприємницька діяльність.</p>
Подальше навчання	Здобуття освіти за другим (магістерським) рівнем вищої освіти. Набуття додаткових кваліфікацій в системі післядипломної освіти.
5 – Викладання та оцінювання	
Викладання та навчання	<p>Студенто-центроване навчання, технологія проблемного і диференційованого навчання, технологія інтенсифікації та індивідуалізації навчання, технологія програмованого навчання, технологія розвивального навчання, кредитно-трансферна система організації навчання, електронне навчання в системі Moodle, самонавчання, навчання на основі досліджень.</p> <p>Викладання та навчання проводиться у вигляді: лекцій з використанням мультимедійних засобів, інтерактивних лекцій, семінарських і практичних занять, ситуаційного навчання (кейс-методики), онлайн-лекцій на основі платформи Zoom, підготовки курсової роботи, проходження виробничої практики, виконання самостійної роботи з передбаченими консультаціями викладачів.</p>

	Самонавчання на основі підручників, посібників, навчально-методичних комплексів, матеріалів освітніх інтернет-платформ, онлайн-тренінгів, онлайн-курсів, освітніх блогів, консультації з викладачами.
Оцінювання	Усні та письмові экзамени, тестування, презентації, тренінги, захист курсової роботи та звіту з виробничої практики, атестаційний екзамен.
6 – Програмні компетентності	
Інтегральна компетентність	Здатність розв'язувати складні спеціалізовані завдання та проблеми у сфері підприємницької, торговельної діяльності або в процесі навчання, що передбачає застосування теорій та методів організації і функціонування підприємницьких, торговельних структур і характеризується комплексністю та невизначеністю умов.
Загальні компетентності (ЗК)	<p>ЗК 1. Здатність до абстрактного мислення, аналізу та синтезу.</p> <p>ЗК 2. Здатність застосовувати отримані знання в практичних ситуаціях.</p> <p>ЗК 3. Здатність спілкуватися державною мовою як усно, так і письмово.</p> <p>ЗК 4. Здатність спілкуватися іноземною мовою.</p> <p>ЗК 5. Навички використання інформаційних і комунікаційних технологій.</p> <p>ЗК 6. Здатність до пошуку, оброблення та аналізу інформації з різних джерел.</p> <p>ЗК 7. Здатність працювати в команді.</p> <p>ЗК 8. Здатність виявляти ініціативу та підприємливість.</p> <p>ЗК 9. Прагнення до збереження навколишнього середовища.</p> <p>ЗК 10. Здатність діяти відповідально та свідомо.</p> <p>ЗК 11. Здатність реалізувати свої права і обов'язки як члена суспільства, усвідомлювати цінності громадянського (вільного демократичного) суспільства та необхідність його сталого розвитку, верховенства права, прав і свобод людини і громадянина в Україні.</p> <p>ЗК 12. Здатність зберігати та примножувати моральні, культурні, наукові цінності і досягнення суспільства на основі розуміння історії та закономірностей розвитку предметної області, її місця у загальній системі знань про природу і суспільство та у розвитку суспільства, техніки і технологій, використовувати різні види та форми рухової активності для активного відпочинку та ведення здорового способу життя.</p> <p>ЗК 13. Здатність ухвалювати рішення та діяти, дотримуючись принципу неприпустимості корупції та будь-яких інших проявів недоброчесності.</p>

<p>Спеціальні компетентності</p>	<p>СК 1. Критичне осмислення теоретичних засад підприємницької та торговельної діяльності.</p> <p>СК 2. Здатність обирати та використовувати відповідні методи, інструментарій для обґрунтування рішень щодо створення, функціонування підприємницьких і торговельних структур.</p> <p>СК 3. Здатність здійснювати діяльність у взаємодії суб'єктів ринкових відносин.</p> <p>СК 4. Здатність застосовувати інноваційні підходи в діяльності підприємницьких та торговельних структур.</p> <p>СК 5. Здатність визначати та оцінювати характеристики товарів і послуг в підприємницькій та торговельній діяльності.</p> <p>СК 6. Здатність здійснювати діяльність з дотриманням вимог нормативно-правових документів у сфері підприємництва та торгівлі.</p> <p>СК 7. Здатність визначати і виконувати професійні завдання з організації діяльності підприємницьких та торговельних структур.</p> <p>СК 8. Здатність застосовувати основи обліку та оподаткування в підприємницькій і торговельній діяльності.</p> <p>СК 9. Здатність до організації зовнішньоекономічної діяльності підприємницьких і торговельних структур.</p> <p>СК 10. Здатність до бізнес-планування, оцінювання кон'юнктури ринків і результатів діяльності у сфері підприємництва та торгівлі з урахуванням ризиків.</p> <p>СК 11. Здатність до організації логістичних потоків у підприємстві та торгівлі.</p> <p>СК 12. Здатність здійснювати підприємницьку та торговельну діяльність на засадах екологізації.</p>
<p>7 – Програмні результати навчання</p>	
	<p>ПРН 1. Використовувати базові знання з підприємництва та торгівлі й уміння критичного мислення, аналізу та синтезу в професійних цілях.</p> <p>ПРН 2. Застосовувати набуті знання для виявлення, постановки та вирішення завдань за різних практичних ситуацій в підприємницькій та торговельній діяльності.</p> <p>ПРН 3. Мати навички письмової та усної професійної комунікації державною й іноземною мовами.</p> <p>ПРН 4. Використовувати сучасні комп'ютерні і телекомунікаційні технології обміну та розповсюдження професійно спрямованої інформації у сфері підприємництва і торгівлі.</p> <p>ПРН 5. Організувати пошук, самостійний відбір, якісну обробку інформації з різних джерел для формування банків даних у сфері підприємництва та торгівлі.</p> <p>ПРН 6. Вміти працювати в команді, мати навички міжособистісної взаємодії, які дозволяють досягати професійних цілей.</p>

ПРН 7. Демонструвати підприємливість в різних напрямках професійної діяльності та брати відповідальність за результати.

ПРН 8. Застосовувати одержані знання й уміння для ініціювання та реалізації заходів у сфері збереження навколишнього природного середовища і здійснення безпечної діяльності підприємницьких та торговельних структур.

ПРН 9. Знати вимоги до діяльності за спеціальністю, зумовлені необхідністю забезпечення сталого розвитку України, її зміцнення як демократичної, соціальної і правової держави.

ПРН 10. Демонструвати здатність діяти соціально відповідально на основі етичних, культурних, наукових цінностей і досягнень суспільства.

ПРН 11. Мати концептуальні наукові та практичні знання у сфері підприємництва і торгівлі, необхідні для подальшого використання на практиці.

ПРН 12. Володіти методами та інструментарієм для обґрунтування управлінських рішень щодо створення й функціонування підприємницьких та торговельних структур.

ПРН 13. Використовувати знання форм взаємодії суб'єктів ринкових відносин для забезпечення діяльності підприємницьких та торговельних структур.

ПРН 14. Застосовувати інноваційні підходи в підприємницькій та торговельній діяльності.

ПРН 15. Оцінювати характеристики товарів і послуг у підприємницькій та торговельній діяльності за допомогою сучасних методів.

ПРН 16. Знати нормативно-правове забезпечення діяльності підприємницьких та торговельних структур і застосовувати його на практиці.

ПРН 17. Вирішувати професійні завдання з організації діяльності підприємницьких та торговельних структур і розв'язувати проблеми у кризових ситуаціях з урахуванням зовнішніх та внутрішніх впливів.

ПРН 18. Знати основи обліку та оподаткування в підприємницькій і торговельній діяльності.

ПРН 19. Застосовувати знання й уміння для забезпечення ефективної організації зовнішньоекономічної діяльності підприємницьких та торговельних структур з урахуванням ринкової кон'юнктури і діючих правових норм.

ПРН 20. Знати основи бізнес-планування, оцінювання кон'юнктури ринків та результатів діяльності підприємницьких і торговельних структур з урахуванням ризиків.

ПРН 21. Застосовувати набуті знання для запобігання корупції та будь-яким проявам недоброчесності в підприємницькій та торговельній діяльності.

	<p>ПРН 22. Організувати логістичні потоки в підприємстві та торгівлі.</p> <p>ПРН 23. Здійснювати підприємницьку та торговельну діяльність на засадах екологізації.</p>
8 – Ресурсне забезпечення реалізації програми	
Кадрове забезпечення	<p>Всі науково-педагогічні працівники, залучені до реалізації освітньо-професійної програми, за кваліфікацією відповідають профілю і напряму дисциплін, що викладаються; мають підтверджений рівень наукової і професійної активності, що відповідає вимогам ліцензійних умов провадження освітньої діяльності. Для забезпечення організації навчального процесу залучаються фахівці-практики, що мають досвід роботи за фахом. Усі науково-педагогічні працівники мають показники академічної та професійної кваліфікації відповідно до дисципліни, викладання якої вони забезпечують.</p>
Матеріально-технічне забезпечення	<p>Забезпеченість приміщеннями навчального призначення мультимедійним обладнанням, спеціалізованими кабінетами з сучасною комп'ютерною технікою та обладнанням, устаткуванням, необхідними для виконання навчального плану, використання сучасного програмного забезпечення, наявність об'єктів соціальної інфраструктури.</p>
Інформаційне та навчально-методичне забезпечення	<p>Офіційний вебсайт університету https://www.wunu.edu.ua містить інформацію про організацію навчального процесу, структурні підрозділи, освітні програми, навчальну, наукову і виховну діяльність, правила прийому, контакти.</p> <p>Читальний зал бібліотеки забезпечений бездротовим доступом до мережі Інтернет, а онлайн ресурс бібліотеки забезпечує доступ до українських та міжнародних фахових видань, що відповідають профілю наук (в тому числі в електронному форматі); доступ до публікацій наукометричних баз Scopus, Web of Science.</p> <p>Платформа дистанційного навчання Moodle дозволяє отримати доступ до робочих програм і силабусів дисциплін, методичних рекомендацій та вказівок з вивчення дисциплін, написання курсової роботи, проходження виробничої практики, а також надає можливість проведення контрольних заходів, відео-лекцій чи навчання в онлайн форматі</p>
9 – Академічна мобільність	
Національна кредитна мобільність	<p>На основі двосторонніх договорів між ЗУНУ та закладами вищої освіти України.</p>
Міжнародна кредитна мобільність	<p>Відповідно до укладених угод ЗУНУ.</p>

**Навчання
іноземних
здобувачів
вищої освіти**

Відповідно до нормативно-правових документів

2. Перелік компонент освітньо-професійної програми та їх логічна послідовність

2.1. Перелік компонент ОП

Код н/д	Компоненти освітньої програми (навчальні дисципліни, курсові роботи, виробнича практика, атестаційний екзамен)	Кількість кредитів	Форма підсумк. контролю
БЛОК ОБОВ'ЯЗКОВИХ ДИСЦИПЛІН			
Цикл загальної підготовки			
ОК 1	Українська мова за професійним спрямуванням	3	залік
ОК 2	Історія державності та культури України	4	екзамен
ОК 3	Фізичне виховання	3	залік
ОК 4	Іноземна мова	6	екзамен
ОК 5	Філософія	4	екзамен
ОК 6	Політологія	4	залік
ОК 7	Психологія професійної діяльності	4	екзамен
ОК 8	Вища математика та теорія ймовірностей	5	екзамен
ОК 9	Інформаційно-комунікаційні технології	5	екзамен
ОК 10	Статистика	4	екзамен
Загальний обсяг обов'язкових компонент:		42	
Цикл професійної підготовки			
ОК 11	Мікроекономіка	4	екзамен
ОК 12	Макроекономіка	4	екзамен
ОК 13	Господарське право	4	залік
ОК 14	Міжнародна економіка	4	екзамен
ОК 15	Підприємництво	4	екзамен
ОК 16	Бухгалтерський облік і оподаткування	5	екзамен
ОК 17	Фінанси	5	екзамен
ОК 18	Ринкова інфраструктура	5	екзамен
ОК 19	Менеджмент	5	екзамен
ОК 20	Економетрика	4	екзамен
ОК 21	Податкова система	4	екзамен
ОК 22	Інноваційна діяльність у підприємстві	5	екзамен
ОК 23	Поведінка споживача	5	екзамен
ОК 24	Фінансовий менеджмент	5	екзамен
ОК 25	Маркетинг	5	екзамен
ОК 26	Маркетингові комунікації	5	екзамен
ОК 27	Товарознавство	5	екзамен
ОК 28	Маркетингові дослідження та аналітика	5	екзамен
ОК 29	Економіка та організація торгівлі	5	екзамен
ОК 30	Інтернет-маркетинг	5	екзамен
ОК 31	Бізнес-планування	4	екзамен
ОК 32	Ціноутворення та цінова політика	4	екзамен
ОК 33	Екопідприємництво	5	екзамен
ОК 34	Логістика	4	екзамен
ОК 35	Технології розробки Start-up	5	екзамен
ОК 36	Системи управління якістю	5	екзамен
ОК 37	Міждисциплінарна курсова робота	3	захист
ОК 38	Виробнича практика	12	залік
ОК 39	Атестаційний екзамен	3	екзамен
Загальний обсяг обов'язкових компонент:		138	
Блок вибіркових дисциплін			
	Вибіркові дисципліни	60	
Загальний обсяг вибіркових компонент:		60	
ЗАГАЛЬНИЙ ОБСЯГ ОСВІТНЬОЇ ПРОГРАМИ		240	

2.2. Структурно-логічна схема ОПП

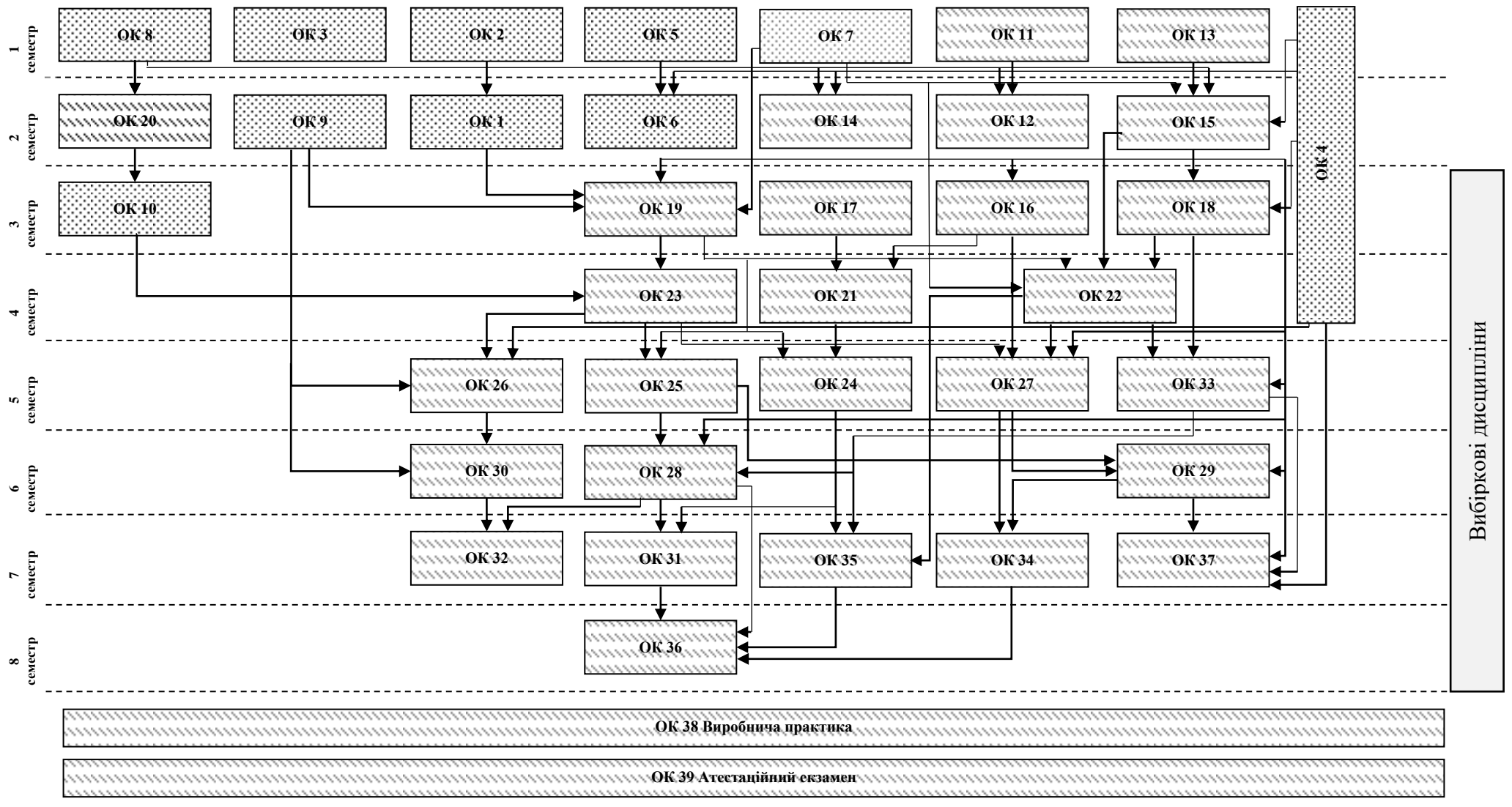

3. Форма атестації здобувачів вищої освіти

Атестація випускників освітньо-професійної програми «Підприємництво та торгівля» проводиться у формі атестаційного екзамену, який передбачає оцінювання результатів навчання, визначених цією освітньою програмою, та завершується видачею документу встановленого зразка про присудження йому ступеня бакалавра із присвоєнням кваліфікації бакалавра підприємництва та торгівлі.

Атестація здійснюється відкрито та публічно із дотриманням вимог академічної доброчесності та антикорупційного законодавства.

4. Матриця відповідності програмних компетентностей компонентам освітньої програми

	ОК 1	ОК 2	ОК 3	ОК 4	ОК 5	ОК 6	ОК 7	ОК 8	ОК 9	ОК 10	ОК 11	ОК 12	ОК 13	ОК 14	ОК 15	ОК 16	ОК 17	ОК 18	ОК 19	ОК 20	ОК 21	ОК 22	ОК 23	ОК 24	ОК 25	ОК 26	ОК 27	ОК 28	ОК 29	ОК 30	ОК 31	ОК 32	ОК 33	ОК 34	ОК 35	ОК 36	ОК 37	ОК 38	ОК 39
ЗК 1					+			+		+																										+		+	
ЗК 2								+			+	+	+		+		+			+						+		+									+	+	+
ЗК 3	+																																			+	+	+	
ЗК 4				+																																			
ЗК 5									+																				+							+	+		
ЗК 6								+	+																			+								+	+		
ЗК 7							+						+					+																			+		
ЗК 8							+							+					+										+		+			+			+		
ЗК 9													+																						+		+		
ЗК 10							+						+		+																						+		
ЗК 11						+						+																											+
ЗК 12		+			+																																		
ЗК 13					+							+																									+	+	+
СК 1											+	+			+														+						+		+		
СК 2											+	+			+	+	+		+	+		+							+		+					+	+	+	
СК 3												+		+					+																			+	
СК 4																						+						+	+	+						+	+		
СК 5																											+	+							+		+		
СК 6													+						+																		+	+	
СК 7																					+		+				+							+	+	+	+		
СК 8																+					+																+	+	
СК 9													+																								+		
СК 10															+									+	+			+		+					+	+			
СК 11																																							
СК 12																																			+	+	+	+	

**5. Матриця забезпечення програмних результатів навчання (ПРН)
відповідними компонентами освітньої програми**

	ОК 1	ОК 2	ОК 3	ОК 4	ОК 5	ОК 6	ОК 7	ОК 8	ОК 9	ОК 10	ОК 11	ОК 12	ОК 13	ОК 14	ОК 15	ОК 16	ОК 17	ОК 18	ОК 19	ОК 20	ОК 21	ОК 22	ОК 23	ОК 24	ОК 25	ОК 26	ОК 27	ОК 28	ОК 29	ОК 30	ОК 31	ОК 32	ОК 33	ОК 34	ОК 35	ОК 36	ОК 37	ОК 38	ОК 39			
ПРН 1					+			+		+																											+	+	+			
ПРН 2								+								+	+		+	+																			+	+	+	
ПРН 3	+			+																																		+	+	+		
ПРН 4									+																														+			
ПРН 5				+					+	+																													+	+		
ПРН 6							+												+																				+			
ПРН 7							+								+																+				+				+			
ПРН 8										+			+																								+			+		
ПРН 9						+							+																									+	+	+		
ПРН 10		+			+										+																							+	+	+		
ПРН 11											+	+		+	+																						+	+	+			
ПРН 12											+	+			+		+	+	+			+								+	+						+	+	+			
ПРН 13												+		+				+																					+			
ПРН 14															+							+							+	+	+							+	+			
ПРН 15																										+		+	+								+		+			
ПРН 16													+					+																				+	+	+		
ПРН 17															+						+			+					+								+	+	+			
ПРН 18																+					+												+					+	+			
ПРН 19													+	+																										+		
ПРН 20																								+	+				+	+							+	+				
ПРН 21																																										
ПРН 22																																										
ПРН 23																																								+	+	+

МІНІСТЕРСТВО ОСВІТИ І НАУКИ УКРАЇНИ
ЗАХІДНОУКРАЇНСЬКИЙ НАЦІОНАЛЬНИЙ УНІВЕРСИТЕТ

ОСВІТНЬО-ПРОФЕСІЙНА ПРОГРАМА
«ПІДПРИЄМНИЦТВО ТА ТОРГІВЛЯ»
першого (бакалаврського) рівня вищої освіти
за спеціальністю 076 Підприємництво та торгівля
галузі знань 07 Управління та адміністрування

Затверджено ВЧЕНОЮ РАДОЮ

(протокол №10 від 23 червня 2023 р.)

зі змінами, відповідно до рішення Вченої ради

Голова ВЧЕНОЇ РАДИ

Андрій КРИСОВАТИЙ

(протокол № 11 від «26» 06 2024 р.)

Освітня програма вводиться в дію з вересня 2024 р.

Ректор  Оксана ДЕСЯТНЮК

(наказ № 496 від «26» 06 2024 р.)

ТЕРНОПІЛЬ

ЛИСТ ПОГОДЖЕННЯ
освітньо-професійної програми

«Підприємництво та торгівля»

першого (бакалаврського) рівня вищої освіти
за спеціальністю 076 Підприємництво та торгівля
галузі знань 07 Управління та адміністрування

Проректор
з науково-педагогічної роботи



Віктор ОСТРОВЕРХОВ

Директор навчально-наукового центру
моніторингу якості освіти
та методичної роботи



Сергій ШАНДРУК

Декаан факультету



Андрій КОЦУР

Голова ГЗС,
завідувач кафедри підприємництва і торгівлі

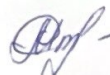

Ольга СОБКО

Гарант ОПП

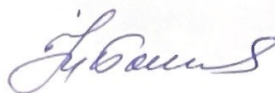

Ірина БОЙЧИК

ПЕРЕДМОВА

Розроблено робочою групою у складі:

1. **Ольга СОБКО** – доктор економічних наук, професор, завідувач кафедри підприємництва і торгівлі ЗУНУ
2. **Ірина БОЙЧИК** – кандидат економічних наук, доцент кафедри підприємництва і торгівлі ЗУНУ
3. **Олександр ВАШКІВ** – кандидат економічних наук, доцент кафедри підприємництва і торгівлі ЗУНУ
4. **Галина СПЯК** – кандидат економічних наук, доцент кафедри підприємництва і торгівлі ЗУНУ
5. **Ляна КРЕТА** – здобувач освітньо-професійної програми
6. **Михайло РАТУШНЯК** – директор ТОВ «АНТ», м. Тернопіль

Відгуки та рецензії на освітньо-професійну програму:

1. **Тетяна ГРИНЬКО** – доктор економічних наук, професор, професор кафедри економіки, підприємництва, та управління підприємствами Дніпровського національного університету імені Олеся Гончара, академік Академії економічних наук України, заслужений діяч науки і техніки України
2. **Світлана ПУЧКОВА** – кандидат економічних наук, доцент, доцент кафедри підприємництва і торгівлі Національного університету «Одеська політехніка»
3. **Омелян БАГРІЙ** – директор ТОВ «Пивоварня «Опілля»
4. **Наталія ОВСЕЙКО** – директор ТОВ «Консалтингова компанія «Універсальний бізнес ресурс»

1. Профіль освітньої програми зі спеціальності 076 «Підприємництво та торгівля»

1 – Загальна інформація	
Повна назва вищого навчального закладу та структурного підрозділу	Західноукраїнський національний університет, факультет економіки та управління, кафедра підприємництва і торгівлі
Ступінь вищої освіти та назва кваліфікації мовою оригіналу	Бакалавр Бакалавр підприємництва та торгівлі
Офіційна назва освітньої програми	Освітньо-професійна програма «Підприємництво та торгівля»
Форма здобуття освіти	Денна, заочна
Тип диплому та обсяг освітньої програми	Диплом бакалавра, одиничний; – 240 кредитів ЄКТС на базі повної загальної середньої освіти; термін навчання 3 роки 10 місяців; – на базі ступеня «молодший бакалавр» (освітньо-кваліфікаційного рівня «молодший спеціаліст») може бути визнано та перезараховано не більше, ніж 120 кредитів ЄКТС, отриманих в межах попередньої освітньої програми підготовки молодшого бакалавра (молодшого спеціаліста); – на основі ступеня «фаховий молодший бакалавр» може бути визнано та перезараховано не більше, ніж 60 кредитів ЄКТС, отриманих за попередньою освітньою програмою фахової передвищої освіти.
Наявність акредитації	Первинна у 2025 році
Цикл/рівень	НРК України – 6 рівень.
Передумови	Прийом на основі ступенів «молодший бакалавр», «фаховий молодший бакалавр» або освітньо-кваліфікаційного рівня «молодший спеціаліст» здійснюється за результатами зовнішнього незалежного оцінювання в порядку, визначеному законодавством.

Мова(и) викладання	Українська
Термін дії освітньої програми	3 роки 10 місяців
Інтернет-адреса постійного розміщення опису освітньої програми	Офіційний сайт ЗУНУ: https://www.wunu.edu.ua/bachelor-feu-or/
2 – Мета освітньої діяльності	
Формування та розвиток загальних і професійних компетентностей для здобуття студентом: теоретичних знань, умінь та навичок, достатніх для успішного виконання професійних обов'язків у сфері підприємництва та торгівлі з урахуванням сучасних логістичних трендів і вимог екологізації бізнесу в умовах сталого економічного розвитку; підготовка здобувачів вищої освіти до подальшого навчання за другим (магістерським) рівнем вищої освіти цієї спеціальності	
3 – Характеристика освітньої програми	
Предметна область (галузь знань, спеціальність)	<p>07 Управління та адміністрування 076 Підприємництво, торгівля та біржова діяльність</p> <p><i>Об'єкти вивчення:</i> діяльність з організації та функціонування підприємницьких, торговельних та біржових структур, що здійснюється для досягнення економічних і соціальних результатів.</p> <p><i>Цілі навчання:</i> підготовка висококваліфікованих фахівців, здатних вирішувати практичні проблеми та складні спеціалізовані задачі з підприємництва, торгівлі та біржової діяльності.</p> <p><i>Теоретичний зміст предметної області:</i> наукові теорії, положення, концепції, принципи підприємництва, торгівлі та біржової діяльності і методологія їхнього використання для організації та ефективного функціонування підприємницьких, торговельних, біржових структур.</p> <p><i>Методи, методики та технології:</i> загальнонаукові й спеціальні методи, професійні методики і технології, застосування яких дозволяє вирішувати практичні завдання з організації, ефективного функціонування та розвитку підприємницьких, торговельних і біржових структур.</p> <p><i>Інструменти та обладнання:</i> інформаційно-комунікаційні системи та технології, прилади та обладнання, необхідні для формування професійних компетентностей бакалавра підприємництва, торгівлі та біржової діяльності.</p>
Орієнтація	Освітньо-професійна програма зорієнтована на формування та

освітньої програми	застосування у професійній діяльності знань, умінь і навичок щодо організації та функціонування підприємницьких і торговельних структур для досягнення економічних і соціальних результатів.
Основний фокус освітньої програми та спеціалізації	<p>Підготовка висококваліфікованих фахівців, здатних вирішувати практичні проблеми та складні спеціалізовані задачі з підприємництва та торгівлі.</p> <p>Забезпечення базової вищої освіти у сфері підприємництва та торгівлі.</p> <p>Програма базується на класичних наукових теоріях, концепціях і методиках досліджень, еволюції економічних знань.</p> <p>Фокус програми, який забезпечує її унікальність, полягає у врахуванні сучасних підходів до організації підприємницької і торговельної діяльності на основі трансформації логістичних потоків та вимог екологізації.</p> <p><i>Ключові слова:</i> підприємництво, торгівля, бізнес, бізнес-планування, інноваційна діяльність, ринок, ринкова інфраструктура, логістика, логістичні потоки, екопідприємництво, екологістика</p>
Особливості програми	Освітньо-професійна програма орієнтована на підготовку бакалаврів за перспективними напрямками розвитку підприємництва та торгівлі.
4 – Придатність випускників до працевлаштування та подальшого навчання	
Придатність до працевлаштування	<p>Випускники освітньо-професійної програми «Підприємництво та торгівля» можуть займати первинні посади згідно із Національним класифікатором України «Класифікатор професій ДК 003:2010» (зі змінами та доповненнями):</p> <ul style="list-style-type: none"> 14 Менеджери підприємств, установ, організацій та їх підрозділів 3413 Агенти з торгівлі майном 3415 Технічні та торговельні представники 3416 Закупники 3421 Брокери (посередники) з купівлі-продажу товарів 3429 Агенти з комерційних послуг та торговельні брокери 3436 Помічники керівників
Подальше навчання	Здобуття освіти за другим (магістерським) рівнем вищої освіти. Набуття додаткових кваліфікацій в системі післядипломної освіти

5 – Викладання та оцінювання	
Викладання та навчання	<p>Студенто-центроване навчання, технологія проблемного і диференційованого навчання, технологія інтенсифікації та індивідуалізації навчання, технологія програмованого навчання, технологія розвивального навчання, кредитно-трансферна система організації навчання, електронне навчання в системі Moodle, самонавчання, навчання на основі досліджень.</p> <p>Викладання та навчання проводиться у вигляді: лекцій з використанням мультимедійних засобів, інтерактивних лекцій, семінарських і практичних занять, ситуаційного навчання (кейс-методики), онлайн-лекцій на основі платформи Zoom, підготовки курсової роботи, проходження виробничої практики, виконання самостійної роботи з передбаченими консультаціями викладачів.</p> <p>Самонавчання на основі підручників, посібників, навчально-методичних комплексів, матеріалів освітніх інтернет-платформ, онлайн-тренінгів, онлайн-курсів, освітніх блогів, консультації з викладачами.</p>
Оцінювання	Усні та письмові экзамени, тестування, презентації, тренінги, захист курсової роботи та звіту з виробничої практики, атестаційний екзамен.
6 – Програмні компетентності	
Інтегральна компетентність	Здатність розв'язувати складні спеціалізовані завдання та проблеми у сферах підприємницької, торговельної та біржової діяльності або в процесі навчання, що передбачає застосування теорій та методів організації і функціонування підприємницьких, торговельних, біржових структур і характеризується комплексністю та невизначеністю умов.
Загальні компетентності (ЗК)	<p>ЗК 1. Здатність до абстрактного мислення, аналізу та синтезу.</p> <p>ЗК 2. Здатність застосовувати отримані знання в практичних ситуаціях.</p> <p>ЗК 3. Здатність спілкуватися державною мовою як усно, так і письмово.</p> <p>ЗК 4. Здатність спілкуватися іноземною мовою.</p> <p>ЗК 5. Навички використання інформаційних і комунікаційних технологій.</p> <p>ЗК 6. Здатність до пошуку, оброблення та аналізу інформації з різних джерел.</p> <p>ЗК 7. Здатність працювати в команді.</p> <p>ЗК 8. Здатність виявляти ініціативу та підприємливість.</p> <p>ЗК 9. Прагнення до збереження навколишнього середовища.</p> <p>ЗК 10. Здатність діяти відповідально та свідомо.</p> <p>ЗК 11. Здатність реалізувати свої права і обов'язки як члена</p>

	<p>суспільства, усвідомлювати цінності громадянського (вільного демократичного) суспільства та необхідність його сталого розвитку, верховенства права, прав і свобод людини і громадянина в Україні.</p> <p>ЗК 12. Здатність зберігати та примножувати моральні, культурні, наукові цінності і досягнення суспільства на основі розуміння історії та закономірностей розвитку предметної області, її місця у загальній системі знань про природу і суспільство та у розвитку суспільства, техніки і технологій, використовувати різні види та форми рухової активності для активного відпочинку та ведення здорового способу життя.</p>
<p>Спеціальні компетентності (СК)</p>	<p>СК 1. Критичне осмислення теоретичних засад підприємницької, торговельної та біржової діяльності.</p> <p>СК 2. Здатність обирати та використовувати відповідні методи, інструментарій для обґрунтування рішень щодо створення, функціонування підприємницьких, торговельних і біржових структур.</p> <p>СК 3. Здатність здійснювати діяльність у взаємодії суб'єктів ринкових відносин.</p> <p>СК 4. Здатність застосовувати інноваційні підходи в діяльності підприємницьких, торговельних та біржових структур.</p> <p>СК 5. Здатність визначати та оцінювати характеристики товарів і послуг в підприємницькій, торговельній, біржовій діяльності.</p> <p>СК 6. Здатність здійснювати діяльність з дотриманням вимог нормативно-правових документів у сфері підприємницької, торговельної та біржової діяльності.</p> <p>СК 7. Здатність визначати і виконувати професійні завдання з організації діяльності підприємницьких, торговельних та біржових структур.</p> <p>СК 8. Здатність застосовувати основи обліку та оподаткування в підприємницькій, торговельній, біржовій діяльності.</p> <p>СК 9. Здатність до організації зовнішньоекономічної діяльності підприємницьких, торговельних і біржових структур.</p> <p>СК 10. Здатність до бізнес-планування, оцінювання кон'юнктури ринків і результатів діяльності у сфері підприємництва, торгівлі та біржової практики з урахуванням ризиків.</p> <p>СК 11. Здатність до організації логістичних потоків у підприємстві та торгівлі.</p> <p>СК 12. Здатність здійснювати підприємницьку та торговельну діяльність на засадах екологізації.</p>

7 – Програмні результати навчання

ПРН 1. Використовувати базові знання з підприємництва, торгівлі і біржової діяльності й уміння критичного мислення, аналізу та синтезу в професійних цілях.

ПРН 2. Застосовувати набуті знання для виявлення, постановки та вирішення завдань за різних практичних ситуацій в підприємницькій, торговельній та біржовій діяльності.

ПРН 3. Мати навички письмової та усної професійної комунікації державною й іноземною мовами.

ПРН 4. Використовувати сучасні комп'ютерні і телекомунікаційні технології обміну та розповсюдження професійно спрямованої інформації у сфері підприємництва, торгівлі та біржової діяльності.

ПРН 5. Організовувати пошук, самостійний відбір, якісну обробку інформації з різних джерел для формування банків даних у сфері підприємництва, торгівлі та біржової діяльності.

ПРН 6. Вміти працювати в команді, мати навички міжособистісної взаємодії, які дозволяють досягати професійних цілей.

ПРН 7. Демонструвати підприємливість в різних напрямках професійної діяльності та брати відповідальність за результати.

ПРН 8. Застосовувати одержані знання й уміння для ініціювання та реалізації заходів у сфері збереження навколишнього природного середовища і здійснення безпечної діяльності підприємницьких, торговельних та біржових структур.

ПРН 9. Знати вимоги до діяльності за спеціальністю, зумовлені необхідністю забезпечення сталого розвитку України, її зміцнення як демократичної, соціальної і правової держави.

ПРН 10. Демонструвати здатність діяти соціально відповідально на основі етичних, культурних, наукових цінностей і досягнень суспільства.

ПРН 11. Демонструвати базові й структуровані знання у сфері підприємництва, торгівлі та біржової діяльності для подальшого використання на практиці.

ПРН 12. Володіти методами та інструментарієм для обґрунтування управлінських рішень щодо створення й функціонування підприємницьких, торговельних і біржових структур.

ПРН 13. Використовувати знання форм взаємодії суб'єктів ринкових відносин для забезпечення діяльності

	<p>підприємницьких, торговельних та біржових структур.</p> <p>ПРН 14. Вміти застосовувати інноваційні підходи в підприємницькій, торговельній та біржовій діяльності.</p> <p>ПРН 15. Оцінювати характеристики товарів і послуг у підприємницькій, торговельній та біржовій діяльності за допомогою сучасних методів.</p> <p>ПРН 16. Знати нормативно-правове забезпечення діяльності підприємницьких, торговельних та біржових структур і застосовувати його на практиці.</p> <p>ПРН 17. Вміти вирішувати професійні завдання з організації діяльності підприємницьких, торговельних та біржових структур і розв'язувати проблеми у кризових ситуаціях з урахуванням зовнішніх та внутрішніх впливів.</p> <p>ПРН 18. Знати основи обліку та оподаткування в підприємницькій, торговельній і біржовій діяльності.</p> <p>ПРН 19. Застосовувати знання й уміння для забезпечення ефективної організації зовнішньоекономічної діяльності підприємницьких, торговельних та біржових структур з урахуванням ринкової кон'юнктури і діючих правових норм.</p> <p>ПРН 20. Знати основи бізнес-планування, оцінювання кон'юнктури ринків та результатів діяльності підприємницьких, торговельних і біржових структур з урахуванням ризиків.</p> <p>ПРН 21. Організовувати логістичні потоки в підприємстві, торгівлі та біржовій діяльності.</p> <p>ПРН 22. Здійснювати підприємницьку та торговельну діяльність на засадах екологізації.</p>
8 – Ресурсне забезпечення реалізації програми	
Кадрове забезпечення	<p>Всі науково-педагогічні працівники, залучені до реалізації освітньо-професійної програми, за кваліфікацією відповідають профілю і напрямку дисциплін, що викладаються; мають підтверджений рівень наукової і професійної активності, що відповідає вимогам ліцензійних умов провадження освітньої діяльності. Для забезпечення організації навчального процесу залучаються фахівці-практики, що мають досвід роботи за фахом. Усі науково-педагогічні працівники мають показники академічної та професійної кваліфікації відповідно до дисципліни, викладання якої вони забезпечують.</p>
Матеріально-технічне забезпечення	<p>Забезпеченість приміщеннями навчального призначення мультимедійним обладнанням, спеціалізованими кабінетами з сучасною комп'ютерною технікою та обладнанням, устаткуванням, необхідними для виконання навчального плану, використання сучасного програмного забезпечення, наявність об'єктів соціальної інфраструктури.</p>

Інформаційне та навчально-методичне забезпечення	<p>Офіційний вебсайт університету https://www.wunu.edu.ua містить інформацію про організацію навчального процесу, структурні підрозділи, освітні програми, навчальну, наукову і виховну діяльність, правила прийому, контакти.</p> <p>Читальний зал бібліотеки забезпечений бездротовим доступом до мережі Інтернет, а онлайн ресурс бібліотеки забезпечує доступ до українських та міжнародних фахових видань, що відповідають профілю наук (в тому числі в електронному форматі); доступ до публікацій наукометричних баз Scopus, Web of Science.</p> <p>Платформа дистанційного навчання Moodle дозволяє отримати доступ до робочих програм і силабусів дисциплін, методичних рекомендацій та вказівок з вивчення дисциплін, написання курсової роботи, проходження виробничої практики, а також надає можливість проведення контрольних заходів, відео-лекцій чи навчання в онлайн форматі</p>
9 – Академічна мобільність	
Національна кредитна мобільність	<p>На основі двосторонніх договорів між ЗУНУ та закладами вищої освіти України.</p>
Міжнародна кредитна мобільність	<p>Відповідно до укладених угод ЗУНУ та Програми Еразмус+</p>
Навчання іноземних здобувачів вищої освіти	<p>Відповідно до нормативно-правових документів</p>

2. Перелік компонент освітньо-професійної програми та їх логічна послідовність

2.1. Перелік компонент ОП

Код н/д	Компоненти освітньої програми (навчальні дисципліни, курсові проекти (роботи), практики, кваліфікаційна робота)	Кількість кредитів	Форма підсумк. контролю
БЛОК ОБОВ'ЯЗКОВИХ ДИСЦИПЛІН			
Цикл загальної підготовки			
ОК 1	Українська мова за професійним спрямуванням	4	залік
ОК 2	Історія та культура України	4	екзамен
ОК 3	Іноземна мова	6	екзамен
ОК 4	Філософія	4	екзамен
ОК 5	Політологія	4	залік
ОК 6	Психологія професійної діяльності	4	екзамен
ОК 7	Вища математика	7	екзамен
ОК 8	Теорія ймовірності і математична статистика	5	екзамен
ОК 9	Інформаційно-комунікаційні технології	5	екзамен
ОК 10	Статистика	4	екзамен
Загальний обсяг обов'язкових компонент:		47	
Цикл професійної підготовки			
ОК 11	Мікроекономіка	5	екзамен
ОК 12	Макроекономіка	5	екзамен
ОК 13	Господарське право	4	екзамен
ОК 14	Міжнародна економіка	5	екзамен
ОК 15	Підприємництво	5	екзамен
ОК 16	Бухгалтерський облік і оподаткування	5	екзамен
ОК 17	Фінанси	5	екзамен
ОК 18	Біржова діяльність	4	екзамен
ОК 19	Менеджмент	5	екзамен
ОК 20	Економетрика	5	екзамен
ОК 21	Податкова система	5	екзамен
ОК 22	Фінансовий менеджмент	5	екзамен
ОК 23	Маркетинг	5	екзамен
ОК 24	Інтернет-маркетинг	5	екзамен
ОК 25	Товарознавство	5	екзамен
ОК 26	Маркетингові дослідження та аналітика	8	екзамен
ОК 27	Економіка та організація торгівлі	7	екзамен
ОК 28	Ринкова інфраструктура	6	екзамен
ОК 29	Ціноутворення та цінова політика	6	
ОК 30	Екопідприємництво	5	екзамен
ОК 31	Логістика	5	екзамен
ОК 32	Інноваційна діяльність у підприємстві	5	екзамен
ОК 33	Міждисциплінарна курсова робота	3	захист
ОК 34	Виробнича практика	12	залік
ОК 35	Атестаційний екзамен	3	екзамен
Загальний обсяг обов'язкових компонент:		133	
Блок вибірових дисциплін			
	Вибіркові дисципліни	60	
Загальний обсяг вибірових компонент:		60	
ЗАГАЛЬНИЙ ОБСЯГ ОСВІТНЬОЇ ПРОГРАМИ		240	

2.2. Структурно-логічна схема ОП

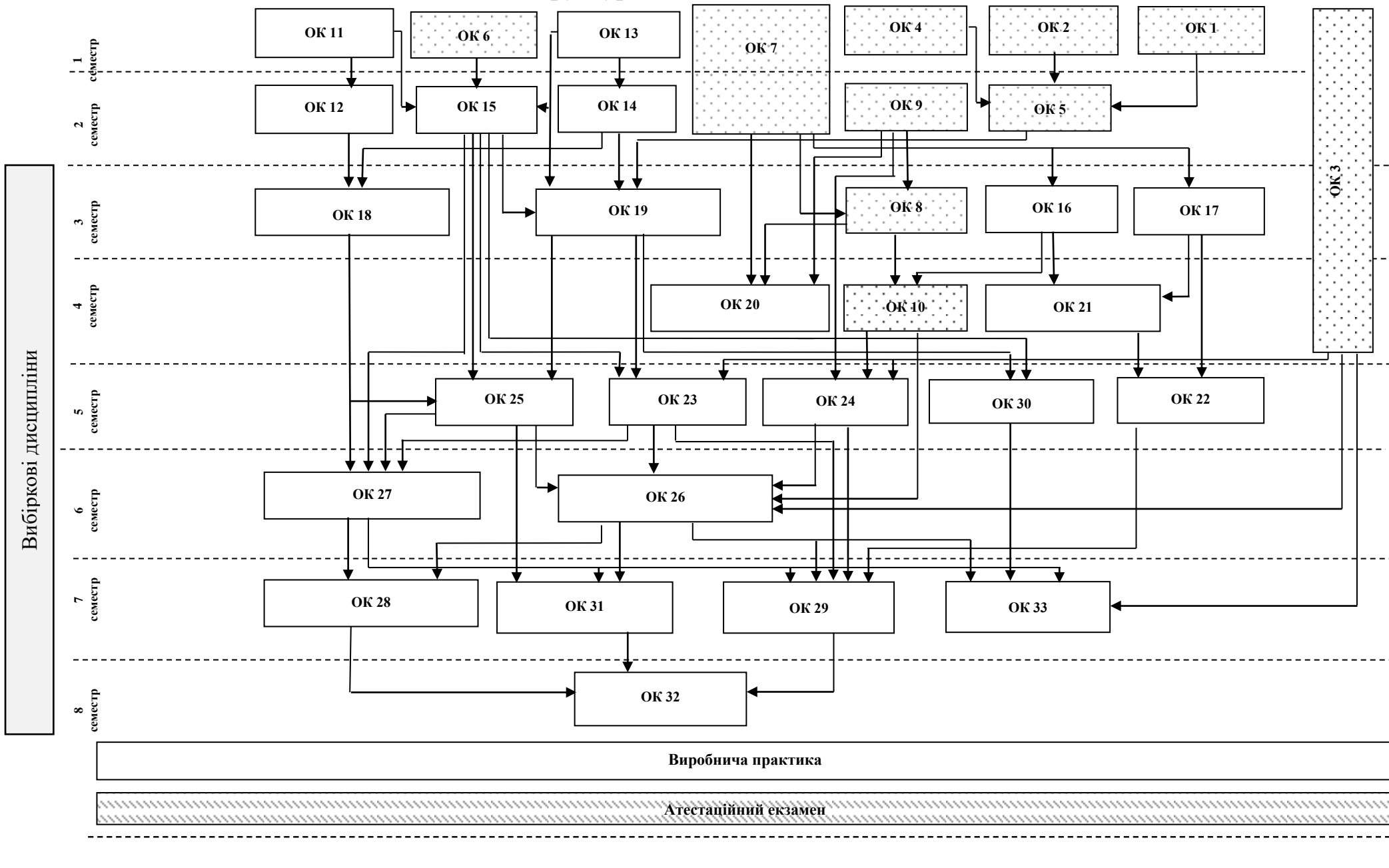

3. Форма атестації здобувачів вищої освіти

Атестація випускників освітньо-професійної програми «Підприємництво та торгівля» проводиться у формі атестаційного екзамену, який передбачає оцінювання результатів навчання, визначених цією освітньою програмою, та завершується видачею документу встановленого зразка про присудження йому ступеня бакалавра із присвоєнням кваліфікації бакалавра підприємництва, торгівлі та біржової діяльності. Атестація здійснюється відкрито та публічно.

4. Матриця відповідності програмних компетентностей компонентам освітньої програми

	OK 1	OK 2	OK 3	OK 4	OK 5	OK 6	OK 7	OK 8	OK 9	OK 10	OK 11	OK 12	OK 13	OK 14	OK 15	OK 16	OK 17	OK 18	OK 19	OK 20	OK 21	OK 22	OK 23	OK 24	OK 25	OK 26	OK 27	OK 28	OK 29	OK 30	OK 31	OK 32	OK 33	OK 34	OK 35	
ЗК 1				+			+	+		+																							+		+	
ЗК 2							+	+			+	+	+		+	+	+		+				+	+	+								+	+	+	
ЗК 3	+																																	+	+	
ЗК 4			+																																	
ЗК 5									+															+										+	+	
ЗК 6									+	+																+							+	+		
ЗК 7						+								+														+						+		
ЗК 8						+									+			+	+								+							+		
ЗК 9										+			+																						+	
ЗК 10						+						+			+																			+		
ЗК 11					+								+																						+	
ЗК 12		+		+																																
СК 1											+	+			+												+					+		+		
СК 2											+	+			+	+	+	+	+	+				+				+				+	+	+	+	
СК 3												+		+														+						+		
СК 4																								+		+	+					+	+	+		
СК 5																									+	+								+		
СК 6													+															+						+	+	
СК 7															+			+				+	+				+					+	+	+		
СК 8																+						+							+				+	+		
СК 9														+																			+			
СК 10															+							+	+			+			+			+	+			
СК 11																															+	+				
СК 12																															+	+				

**5. Матриця забезпечення програмних результатів навчання (ПРН)
відповідними компонентами освітньої програми**

	ОК 1	ОК 2	ОК 3	ОК 4	ОК 5	ОК 6	ОК 7	ОК 8	ОК 9	ОК 10	ОК 11	ОК 12	ОК 13	ОК 14	ОК 15	ОК 16	ОК 17	ОК 18	ОК 19	ОК 20	ОК 21	ОК 22	ОК 23	ОК 24	ОК 25	ОК 26	ОК 27	ОК 28	ОК 29	ОК 30	ОК 31	ОК 32	ОК 33	ОК 34	ОК 35	
ПРН 1				+			+	+		+																							+	+	+	
ПРН 2							+	+								+	+		+	+														+	+	+
ПРН 3	+		+																														+	+	+	
ПРН 4									+																									+		
ПРН 5			+						+	+																							+	+		
ПРН 6						+																													+	
ПРН 7						+									+																				+	
ПРН 8										+			+																						+	
ПРН 9				+									+																					+	+	+
ПРН 10		+		+											+																		+	+	+	
ПРН 11											+	+		+	+											+						+	+	+	+	
ПРН 12											+	+			+		+	+	+	+				+							+	+	+	+	+	
ПРН 13												+		+														+						+		
ПРН 14															+									+		+	+					+	+	+		
ПРН 15																							+		+	+	+							+		
ПРН 16													+																+				+	+	+	
ПРН 17															+		+				+	+			+		+						+	+	+	
ПРН 18																+					+								+					+	+	
ПРН 19													+	+																					+	
ПРН 20																						+	+			+			+				+	+		
ПРН 21																																+	+			
ПРН 22																																+	+			

МІНІСТЕРСТВО ОСВІТИ І НАУКИ УКРАЇНИ
ЗАХІДНОУКРАЇНСЬКИЙ НАЦІОНАЛЬНИЙ УНІВЕРСИТЕТ

ОСВІТНЬО-ПРОФЕСІЙНА ПРОГРАМА
«ПІДПРИЄМНИЦТВО ТА ТОРГІВЛЯ»
першого (бакалаврського) рівня вищої освіти
за спеціальністю 076 Підприємництво, торгівля та біржова діяльність
галузі знань 07 Управління та адміністрування

Затверджено ВЧЕНОЮ РАДОЮ

(протокол №9 від 15 червня 2022 р.)

зі змінами, відповідно до рішення Вченої ради

Голова ВЧЕНОЇ РАДИ

 Андрій КРИСОВАТИЙ

(протокол № 11 від «26» 06 2024 р.)

Освітня програма вводиться в дію з вересня 2024 р.

Ректор  Оксана ДЕСЯТНЮК

(наказ № 496 від «26» 06 2024 р.)

ТЕРНОПІЛЬ

ЛИСТ ПОГОДЖЕННЯ
освітньо-професійної програми

«Підприємництво та торгівля»

першого (бакалаврського) рівня вищої освіти

за спеціальністю 076 Підприємництво, торгівля та біржова діяльність

галузі знань 07 Управління та адміністрування

Проректор
з науково-педагогічної роботи



Віктор ОСТРОВЕРХОВ

Директор навчально-наукового центру
моніторингу якості освіти
та методичної роботи



Сергій ШАНДРУК

Декан факультету



Андрій КОЦУР

Голова ГЗС,
завідувач кафедри підприємництва і торгівлі



Ольга СОБКО

Гарант ОПП



Ірина БОЙЧИК

ПЕРЕДМОВА

Розроблено робочою групою у складі:

1. **Ольга СОБКО** – доктор економічних наук, професор, завідувач кафедри підприємництва і торгівлі ЗУНУ
2. **Ірина БОЙЧИК** – кандидат економічних наук, доцент кафедри підприємництва і торгівлі ЗУНУ
3. **Олександр ВАШКІВ** – кандидат економічних наук, доцент кафедри підприємництва і торгівлі ЗУНУ
4. **Галина СПЯК** – кандидат економічних наук, доцент кафедри підприємництва і торгівлі ЗУНУ
5. **Богдана ШАЙНЮК** – здобувач освітньо-професійної програми
6. **Михайло РАТУШНЯК** – директор ТОВ «АНТ», м.Тернопіль

Відгуки та рецензії на освітньо-професійну програму:

1. **Михайло САГАЙДАК** – доктор економічних наук, професор, завідувач кафедри менеджменту Київського національного економічного університету імені Вадима Гетьмана
2. **Ірина ЛИТОВЧЕНКО** – кандидат економічних наук, доцент, доцент кафедри менеджменту, логістики та інновацій Харківського національного економічного університету імені Семена Кузнеця
3. **Наталія ОВСЕЙКО** – директор ТОВ «Консалтингова компанія «Універсальний бізнес ресурс»
4. **Ігор КОВАЛЬЧУК** – директор ТОВ «ТАЙП»

**1. Профіль освітньої програми зі спеціальності
076 «Підприємництво, торгівля та біржова діяльність»**

1 – Загальна інформація	
Повна назва вищого навчального закладу та структурного підрозділу	Західноукраїнський національний університет, факультет економіки та управління, кафедра підприємництва і торгівлі
Ступінь вищої освіти та назва кваліфікації мовою оригіналу	Бакалавр Бакалавр підприємництва, торгівлі та біржової діяльності
Офіційна назва освітньої програми	Освітньо-професійна програма «Підприємництво та торгівля»
Форма здобуття освіти	Денна, заочна
Тип диплому та обсяг освітньої програми	Диплом бакалавра, одиничний; – 240 кредитів ЄКТС на базі повної загальної середньої освіти; термін навчання 3 роки 10 місяців; – на базі ступеня «молодший бакалавр» (освітньо-кваліфікаційного рівня «молодший спеціаліст») може бути визнано та перезараховано не більше, ніж 120 кредитів ЄКТС, отриманих в межах попередньої освітньої програми підготовки молодшого бакалавра (молодшого спеціаліста); – на основі ступеня «фаховий молодший бакалавр» може бути визнано та перезараховано не більше, ніж 60 кредитів ЄКТС, отриманих за попередньою освітньою програмою фахової передвищої освіти.
Наявність акредитації	Первинна у 2025 році
Цикл/рівень	НРК України – 6 рівень.
Передумови	Прийом на основі ступенів «молодший бакалавр», «фаховий молодший бакалавр» або освітньо-кваліфікаційного рівня «молодший спеціаліст» здійснюється за результатами зовнішнього незалежного оцінювання в порядку, визначеному законодавством.
Мова(и)	Українська

викладання	
Термін дії освітньої програми	3 роки 10 місяців
Інтернет-адреса постійного розміщення опису освітньої програми	Офіційний сайт ЗУНУ: https://www.wunu.edu.ua/bachelor-feu-op/
2 – Мета освітньої діяльності	
Формування та розвиток загальних і професійних компетентностей для здобуття студентом: теоретичних знань, умінь та навичок, достатніх для успішного виконання професійних обов'язків у сфері підприємництва та торгівлі з урахуванням сучасних логістичних трендів і вимог екологізації бізнесу в умовах сталого економічного розвитку; підготовка здобувачів вищої освіти до подальшого навчання за другим (магістерським) рівнем вищої освіти цієї спеціальності	
3 – Характеристика освітньої програми	
Предметна область (галузь знань, спеціальність)	<p>07 Управління та адміністрування 076 Підприємництво, торгівля та біржова діяльність <i>Об'єкти вивчення:</i> діяльність з організації та функціонування підприємницьких, торговельних та біржових структур, що здійснюється для досягнення економічних і соціальних результатів. <i>Цілі навчання:</i> підготовка висококваліфікованих фахівців, здатних вирішувати практичні проблеми та складні спеціалізовані задачі з підприємництва, торгівлі та біржової діяльності. <i>Теоретичний зміст предметної області:</i> наукові теорії, положення, концепції, принципи підприємництва, торгівлі та біржової діяльності і методологія їхнього використання для організації та ефективного функціонування підприємницьких, торговельних, біржових структур. <i>Методи, методики та технології:</i> загальнонаукові й спеціальні методи, професійні методики і технології, застосування яких дозволяє вирішувати практичні завдання з організації, ефективного функціонування та розвитку підприємницьких, торговельних і біржових структур. <i>Інструменти та обладнання:</i> інформаційно-комунікаційні системи та технології, прилади та обладнання, необхідні для формування професійних компетентностей бакалавра підприємництва, торгівлі та біржової діяльності.</p>
Орієнтація освітньої	Освітньо-професійна програма зорієнтована на формування та застосування у професійній діяльності знань, умінь і навичок

програми	щодо організації та функціонування підприємницьких і торговельних структур для досягнення економічних і соціальних результатів.
Основний фокус освітньої програми та спеціалізації	<p>Підготовка висококваліфікованих фахівців, здатних вирішувати практичні проблеми та складні спеціалізовані задачі з підприємництва та торгівлі.</p> <p>Забезпечення базової вищої освіти у сфері підприємництва та торгівлі.</p> <p>Програма базується на класичних наукових теоріях, концепціях і методиках досліджень, еволюції економічних знань.</p> <p>Фокус програми, який забезпечує її унікальність, полягає у врахуванні сучасних підходів до організації підприємницької і торговельної діяльності на основі трансформації логістичних потоків та вимог екологізації.</p> <p><i>Ключові слова:</i> підприємництво, торгівля, бізнес, бізнес-планування, інноваційна діяльність, ринок, ринкова інфраструктура, логістика, логістичні потоки, екопідприємництво, екологістика</p>
Особливості програми	Освітньо-професійна програма орієнтована на підготовку бакалаврів за перспективними напрямками розвитку підприємництва та торгівлі.
4 – Придатність випускників до працевлаштування та подальшого навчання	
Придатність до працевлаштування	<p>Випускники освітньо-професійної програми «Підприємництво та торгівля» можуть займати первинні посади згідно із Національним класифікатором України «Класифікатор професій ДК 003:2010» (зі змінами та доповненнями):</p> <ul style="list-style-type: none"> 14 Менеджери підприємств, установ, організацій та їх підрозділів 3413 Агенти з торгівлі майном 3415 Технічні та торговельні представники 3416 Закупники 3421 Брокери (посередники) з купівлі-продажу товарів 3429 Агенти з комерційних послуг та торговельні брокери 3436 Помічники керівників
Подальше навчання	Здобуття освіти за другим (магістерським) рівнем вищої освіти. Набуття додаткових кваліфікацій в системі післядипломної освіти

5 – Викладання та оцінювання	
Викладання та навчання	<p>Студенто-центроване навчання, технологія проблемного і диференційованого навчання, технологія інтенсифікації та індивідуалізації навчання, технологія програмованого навчання, технологія розвивального навчання, кредитно-трансферна система організації навчання, електронне навчання в системі Moodle, самонавчання, навчання на основі досліджень.</p> <p>Викладання та навчання проводиться у вигляді: лекцій з використанням мультимедійних засобів, інтерактивних лекцій, семінарських і практичних занять, ситуаційного навчання (кейс-методики), онлайн-лекцій на основі платформи Zoom, підготовки курсової роботи, проходження виробничої практики, виконання самостійної роботи з передбаченими консультаціями викладачів.</p> <p>Самонавчання на основі підручників, посібників, навчально-методичних комплексів, матеріалів освітніх інтернет-платформ, онлайн-тренінгів, онлайн-курсів, освітніх блогів, консультації з викладачами.</p>
Оцінювання	<p>Усні та письмові экзамени, тестування, презентації, тренінги, захист курсової роботи та звіту з виробничої практики, атестаційний екзамен.</p>
6 – Програмні компетентності	
Інтегральна компетентність	<p>Здатність розв'язувати складні спеціалізовані завдання та проблеми у сферах підприємницької, торговельної та біржової діяльності або в процесі навчання, що передбачає застосування теорій та методів організації і функціонування підприємницьких, торговельних, біржових структур і характеризується комплексністю та невизначеністю умов.</p>
Загальні компетентності (ЗК)	<p>ЗК 1. Здатність до абстрактного мислення, аналізу та синтезу.</p> <p>ЗК 2. Здатність застосовувати отримані знання в практичних ситуаціях.</p> <p>ЗК 3. Здатність спілкуватися державною мовою як усно, так і письмово.</p> <p>ЗК 4. Здатність спілкуватися іноземною мовою.</p> <p>ЗК 5. Навички використання інформаційних і комунікаційних технологій.</p> <p>ЗК 6. Здатність до пошуку, оброблення та аналізу інформації з різних джерел.</p> <p>ЗК 7. Здатність працювати в команді.</p> <p>ЗК 8. Здатність виявляти ініціативу та підприємливість.</p> <p>ЗК 9. Прагнення до збереження навколишнього середовища.</p> <p>ЗК 10. Здатність діяти відповідально та свідомо.</p> <p>ЗК 11. Здатність реалізувати свої права і обов'язки як члена</p>

	<p>суспільства, усвідомлювати цінності громадянського (вільного демократичного) суспільства та необхідність його сталого розвитку, верховенства права, прав і свобод людини і громадянина в Україні.</p> <p>ЗК 12. Здатність зберігати та примножувати моральні, культурні, наукові цінності і досягнення суспільства на основі розуміння історії та закономірностей розвитку предметної області, її місця у загальній системі знань про природу і суспільство та у розвитку суспільства, техніки і технологій, використовувати різні види та форми рухової активності для активного відпочинку та ведення здорового способу життя.</p>
<p>Спеціальні компетентності (СК)</p>	<p>СК 1. Критичне осмислення теоретичних засад підприємницької, торговельної та біржової діяльності.</p> <p>СК 2. Здатність обирати та використовувати відповідні методи, інструментарій для обґрунтування рішень щодо створення, функціонування підприємницьких, торговельних і біржових структур.</p> <p>СК 3. Здатність здійснювати діяльність у взаємодії суб'єктів ринкових відносин.</p> <p>СК 4. Здатність застосовувати інноваційні підходи в діяльності підприємницьких, торговельних та біржових структур.</p> <p>СК 5. Здатність визначати та оцінювати характеристики товарів і послуг в підприємницькій, торговельній, біржовій діяльності.</p> <p>СК 6. Здатність здійснювати діяльність з дотриманням вимог нормативно-правових документів у сфері підприємницької, торговельної та біржової діяльності.</p> <p>СК 7. Здатність визначати і виконувати професійні завдання з організації діяльності підприємницьких, торговельних та біржових структур.</p> <p>СК 8. Здатність застосовувати основи обліку та оподаткування в підприємницькій, торговельній, біржовій діяльності.</p> <p>СК 9. Здатність до організації зовнішньоекономічної діяльності підприємницьких, торговельних і біржових структур.</p> <p>СК 10. Здатність до бізнес-планування, оцінювання кон'юнктури ринків і результатів діяльності у сфері підприємництва, торгівлі та біржової практики з урахуванням ризиків.</p> <p>СК 11. Здатність до організації логістичних потоків у підприємстві та торгівлі.</p> <p>СК 12. Здатність здійснювати підприємницьку та торговельну діяльність на засадах екологізації.</p>

7 – Програмні результати навчання

ПРН 1. Використовувати базові знання з підприємництва, торгівлі і біржової діяльності й уміння критичного мислення, аналізу та синтезу в професійних цілях.

ПРН 2. Застосовувати набуті знання для виявлення, постановки та вирішення завдань за різних практичних ситуацій в підприємницькій, торговельній та біржовій діяльності.

ПРН 3. Мати навички письмової та усної професійної комунікації державною й іноземною мовами.

ПРН 4. Використовувати сучасні комп'ютерні і телекомунікаційні технології обміну та розповсюдження професійно спрямованої інформації у сфері підприємництва, торгівлі та біржової діяльності.

ПРН 5. Організовувати пошук, самостійний відбір, якісну обробку інформації з різних джерел для формування банків даних у сфері підприємництва, торгівлі та біржової діяльності.

ПРН 6. Вміти працювати в команді, мати навички міжособистісної взаємодії, які дозволяють досягати професійних цілей.

ПРН 7. Демонструвати підприємливість в різних напрямках професійної діяльності та брати відповідальність за результати.

ПРН 8. Застосовувати одержані знання й уміння для ініціювання та реалізації заходів у сфері збереження навколишнього природного середовища і здійснення безпечної діяльності підприємницьких, торговельних та біржових структур.

ПРН 9. Знати вимоги до діяльності за спеціальністю, зумовлені необхідністю забезпечення сталого розвитку України, її зміцнення як демократичної, соціальної і правової держави.

ПРН 10. Демонструвати здатність діяти соціально відповідально на основі етичних, культурних, наукових цінностей і досягнень суспільства.

ПРН 11. Демонструвати базові й структуровані знання у сфері підприємництва, торгівлі та біржової діяльності для подальшого використання на практиці.

ПРН 12. Володіти методами та інструментарієм для обґрунтування управлінських рішень щодо створення й функціонування підприємницьких, торговельних і біржових структур.

ПРН 13. Використовувати знання форм взаємодії суб'єктів ринкових відносин для забезпечення діяльності

	<p>підприємницьких, торговельних та біржових структур.</p> <p>ПРН 14. Вміти застосовувати інноваційні підходи в підприємницькій, торговельній та біржовій діяльності.</p> <p>ПРН 15. Оцінювати характеристики товарів і послуг у підприємницькій, торговельній та біржовій діяльності за допомогою сучасних методів.</p> <p>ПРН 16. Знати нормативно-правове забезпечення діяльності підприємницьких, торговельних та біржових структур і застосовувати його на практиці.</p> <p>ПРН 17. Вміти вирішувати професійні завдання з організації діяльності підприємницьких, торговельних та біржових структур і розв'язувати проблеми у кризових ситуаціях з урахуванням зовнішніх та внутрішніх впливів.</p> <p>ПРН 18. Знати основи обліку та оподаткування в підприємницькій, торговельній і біржовій діяльності.</p> <p>ПРН 19. Застосовувати знання й уміння для забезпечення ефективної організації зовнішньоекономічної діяльності підприємницьких, торговельних та біржових структур з урахуванням ринкової кон'юнктури і діючих правових норм.</p> <p>ПРН 20. Знати основи бізнес-планування, оцінювання кон'юнктури ринків та результатів діяльності підприємницьких, торговельних і біржових структур з урахуванням ризиків.</p> <p>ПРН 21. Організовувати логістичні потоки в підприємстві, торгівлі та біржовій діяльності.</p> <p>ПРН 22. Здійснювати підприємницьку та торговельну діяльність на засадах екологізації.</p>
8 – Ресурсне забезпечення реалізації програми	
Кадрове забезпечення	<p>Всі науково-педагогічні працівники, залучені до реалізації освітньо-професійної програми, за кваліфікацією відповідають профілю і напрямку дисциплін, що викладаються; мають підтверджений рівень наукової і професійної активності, що відповідає вимогам ліцензійних умов провадження освітньої діяльності. Для забезпечення організації навчального процесу залучаються фахівці-практики, що мають досвід роботи за фахом. Усі науково-педагогічні працівники мають показники академічної та професійної кваліфікації відповідно до дисципліни, викладання якої вони забезпечують.</p>
Матеріально-технічне забезпечення	<p>Забезпеченість приміщеннями навчального призначення мультимедійним обладнанням, спеціалізованими кабінетами з сучасною комп'ютерною технікою та обладнанням, устаткуванням, необхідними для виконання навчального плану, використання сучасного програмного забезпечення, наявність об'єктів соціальної інфраструктури.</p>

Інформаційне та навчально-методичне забезпечення	<p>Офіційний вебсайт університету https://www.wunu.edu.ua містить інформацію про організацію навчального процесу, структурні підрозділи, освітні програми, навчальну, наукову і виховну діяльність, правила прийому, контакти.</p> <p>Читальний зал бібліотеки забезпечений бездротовим доступом до мережі Інтернет, а онлайн ресурс бібліотеки забезпечує доступ до українських та міжнародних фахових видань, що відповідають профілю наук (в тому числі в електронному форматі); доступ до публікацій наукометричних баз Scopus, Web of Science.</p> <p>Платформа дистанційного навчання Moodle дозволяє отримати доступ до робочих програм і силабусів дисциплін, методичних рекомендацій та вказівок з вивчення дисциплін, написання курсової роботи, проходження виробничої практики, а також надає можливість проведення контрольних заходів, відео-лекцій чи навчання в онлайн форматі</p>
9 – Академічна мобільність	
Національна кредитна мобільність	<p>На основі двосторонніх договорів між ЗУНУ та закладами вищої освіти України.</p>
Міжнародна кредитна мобільність	<p>Відповідно до укладених угод ЗУНУ та Програми Еразмус+</p>
Навчання іноземних здобувачів вищої освіти	<p>Відповідно до нормативно-правових документів</p>

2. Перелік компонент освітньо-професійної програми та їх логічна послідовність

2.1. Перелік компонент ОП

Код н/д	Компоненти освітньої програми (навчальні дисципліни, курсові проекти (роботи), практики, кваліфікаційна робота)	Кількість кредитів	Форма підсумк. контролю
БЛОК ОБОВ'ЯЗКОВИХ ДИСЦИПЛІН			
Цикл загальної підготовки			
ОК 1	Українська мова за професійним спрямуванням	4	залік
ОК 2	Історія та культура України	4	екзамен
ОК 3	Іноземна мова	6	екзамен
ОК 4	Філософія	4	екзамен
ОК 5	Політологія	4	залік
ОК 6	Психологія професійної діяльності	4	екзамен
ОК 7	Вища математика	7	екзамен
ОК 8	Теорія ймовірності і математична статистика	5	екзамен
ОК 9	Інформаційно-комунікаційні технології	5	екзамен
ОК 10	Статистика	4	екзамен
Загальний обсяг обов'язкових компонент:		47	
Цикл професійної підготовки			
ОК 11	Мікроекономіка	5	екзамен
ОК 12	Макроекономіка	5	екзамен
ОК 13	Господарське право	4	екзамен
ОК 14	Міжнародна економіка	5	екзамен
ОК 15	Підприємництво	5	екзамен
ОК 16	Бухгалтерський облік і оподаткування	5	екзамен
ОК 17	Фінанси	5	екзамен
ОК 18	Біржова діяльність	4	екзамен
ОК 19	Менеджмент	4	екзамен
ОК 20	Економетрика	4	екзамен
ОК 21	Податкова система	5	екзамен
ОК 22	Фінансовий менеджмент	5	екзамен
ОК 23	Маркетинг	5	екзамен
ОК 24	Інтернет-маркетинг	5	екзамен
ОК 25	Товарознавство	5	екзамен
ОК 26	Маркетингові дослідження та аналітика	8	екзамен
ОК 27	Економіка та організація торгівлі	7	екзамен
ОК 28	Ринкова інфраструктура	6	екзамен
ОК 29	Ціноутворення та цінова політика	6	екзамен
ОК 30	Екопідприємництво	5	екзамен
ОК 31	Логістика	5	екзамен
ОК 32	Інноваційна діяльність у підприємстві	5	екзамен
ОК 33	Міждисциплінарна курсова робота	3	захист
ОК 34	Елементи дуальної освіти	2	залік
ОК 35	Виробнича практика	12	захист
ОК 36	Атестаційний екзамен	3	екзамен
Загальний обсяг обов'язкових компонент:		133	
Блок вибірових дисциплін			
	Вибіркові дисципліни (12 дисциплін)	60	
Загальний обсяг вибірових компонент:		60	
ЗАГАЛЬНИЙ ОБСЯГ ОСВІТНЬОЇ ПРОГРАМИ		240	

2.2. Структурно-логічна схема ОП

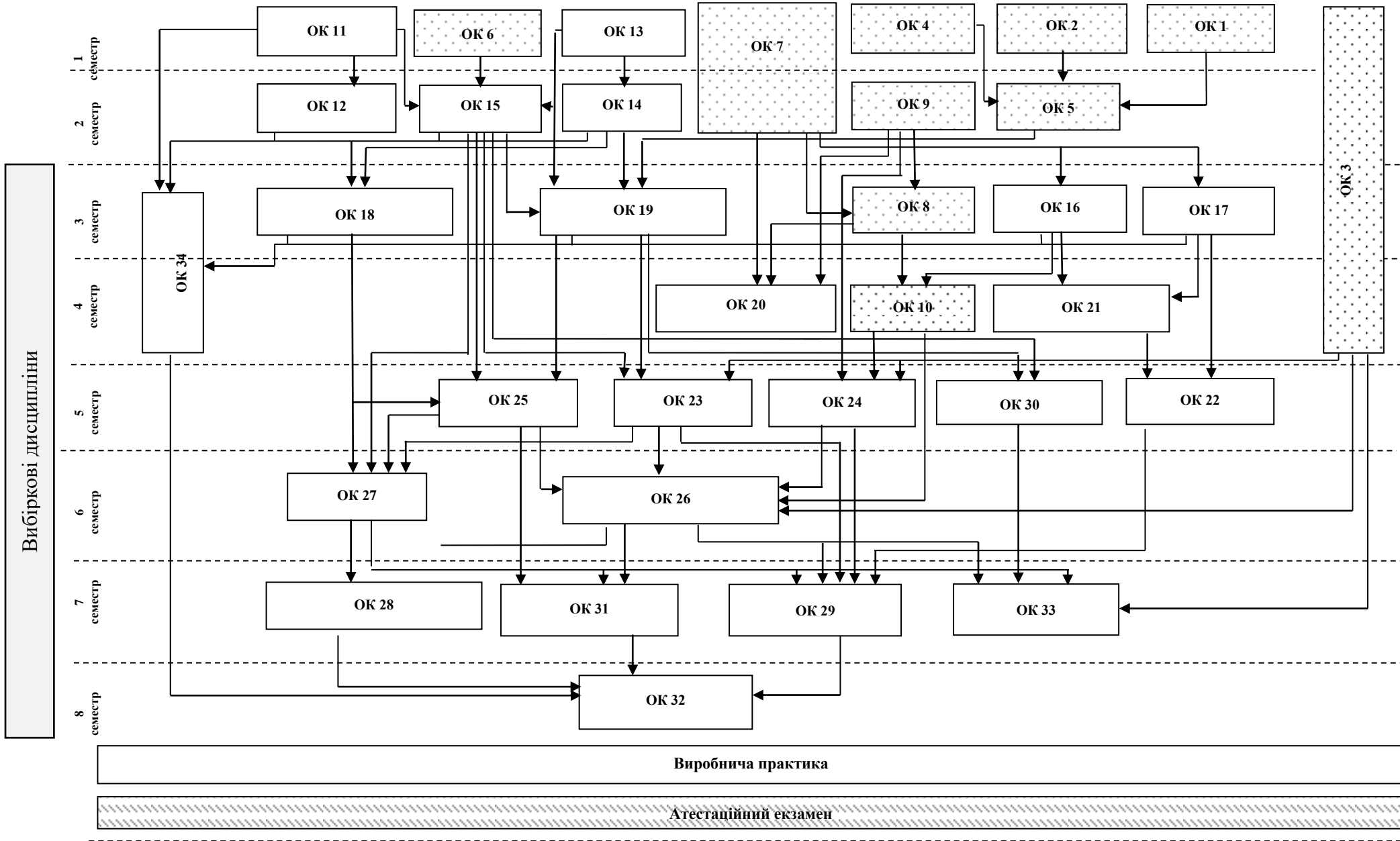

3. Форма атестації здобувачів вищої освіти

Атестація випускників освітньо-професійної програми «Підприємництво та торгівля» проводиться у формі атестаційного екзамену, який передбачає оцінювання результатів навчання, визначених цією освітньою програмою, та завершується видачею документу встановленого зразка про присудження йому ступеня бакалавра із присвоєнням кваліфікації бакалавра підприємництва, торгівлі та біржової діяльності. Атестація здійснюється відкрито та публічно.

4. Матриця відповідності програмних компетентностей компонентам освітньої програми

	OK 1	OK 2	OK 3	OK 4	OK 5	OK 6	OK 7	OK 8	OK 9	OK 10	OK 11	OK 12	OK 13	OK 14	OK 15	OK 16	OK 17	OK 18	OK 19	OK 20	OK 21	OK 22	OK 23	OK 24	OK 25	OK 26	OK 27	OK 28	OK 29	OK 30	OK 31	OK 32	OK 33	OK 34	OK 35	OK 36	
ЗК 1				+			+	+		+																								+			+
ЗК 2							+	+			+	+	+		+		+			+				+	+	+								+	+	+	+
ЗК 3	+																																		+	+	
ЗК 4			+																																		
ЗК 5									+																+										+	+	+
ЗК 6									+	+																	+							+	+	+	
ЗК 7						+								+														+						+	+		
ЗК 8						+									+			+	+									+							+	+	
ЗК 9										+			+																						+	+	
ЗК 10						+							+		+																					+	
ЗК 11				+									+																							+	
ЗК 12		+		+																																	
СК 1											+	+			+													+						+		+	
СК 2											+	+			+	+	+	+	+	+					+							+	+	+	+	+	
СК 3												+		+														+							+	+	
СК 4																								+		+	+					+	+		+		
СК 5																									+	+								+	+		
СК 6													+															+							+	+	+
СК 7																		+			+	+			+								+	+	+	+	
СК 8																+					+													+	+	+	
СК 9														+																				+	+		
СК 10															+							+	+			+							+	+	+		
СК 11																																	+	+			
СК 12																																	+	+			

**5. Матриця забезпечення програмних результатів навчання (ПРН)
відповідними компонентами освітньої програми**

	ОК 1	ОК 2	ОК 3	ОК 4	ОК 5	ОК 6	ОК 7	ОК 8	ОК 9	ОК 10	ОК 11	ОК 12	ОК 13	ОК 14	ОК 15	ОК 16	ОК 17	ОК 18	ОК 19	ОК 20	ОК 21	ОК 22	ОК 23	ОК 24	ОК 25	ОК 26	ОК 27	ОК 28	ОК 29	ОК 30	ОК 31	ОК 32	ОК 33	ОК 34	ОК 35	ОК 36		
ПРН 1				+			+	+		+																							+	+	+	+		
ПРН 2							+	+								+	+			+	+													+	+	+		
ПРН 3	+		+																														+	+	+	+		
ПРН 4									+																									+	+			
ПРН 5			+						+	+																							+	+	+			
ПРН 6						+																												+	+			
ПРН 7						+									+																			+	+			
ПРН 8										+			+																					+	+			
ПРН 9					+								+																				+		+	+		
ПРН 10		+		+											+																		+		+	+		
ПРН 11											+	+		+	+													+				+	+	+	+	+		
ПРН 12											+	+		+	+		+	+	+	+				+							+	+	+	+	+	+		
ПРН 13												+		+															+				+	+				
ПРН 14															+									+		+	+				+	+		+				
ПРН 15																							+		+	+									+			
ПРН 16													+																				+	+	+	+		
ПРН 17															+			+				+	+			+	+					+	+	+	+	+		
ПРН 18																+						+											+	+	+	+		
ПРН 19													+	+																			+			+		
ПРН 20																						+	+			+						+	+	+				
ПРН 21																																		+	+			
ПРН 22																																			+	+		

МІНІСТЕРСТВО ОСВІТИ І НАУКИ УКРАЇНИ
ЗАХІДНОУКРАЇНСЬКИЙ НАЦІОНАЛЬНИЙ УНІВЕРСИТЕТ

ОСВІТНЬО-ПРОФЕСІЙНА ПРОГРАМА

«ПІДПРИЄМНИЦТВО ТА ТОРГІВЛЯ»

першого (бакалаврського) рівня вищої освіти
за спеціальністю 076 Підприємництво, торгівля та біржова діяльність
галузі знань 07 Управління та адміністрування

Затверджено ВЧЕНОЮ РАДОЮ

(протокол №9 від 26 травня 2021 р.)

зі змінами, відповідно до рішення Вченої ради

Голова ВЧЕНОЇ РАДИ

_____ Андрій КРИСОВАТИЙ

(протокол № 1 від «30» 08 2024 р.)

Освітня програма вводиться в дію з вересня 2024 р.

Ректор _____ Оксана ДЕСЯТНЮК

(наказ № 496 від «26» 06 2024 р.)

ТЕРНОПІЛЬ

ЛИСТ ПОГОДЖЕННЯ
освітньо-професійної програми
«Підприємництво та торгівля»
першого (бакалаврського) рівня вищої освіти
за спеціальністю 076 Підприємництво, торгівля та біржова діяльність
галузі знань 07 Управління та адміністрування

*Проректор
з науково-педагогічної роботи*

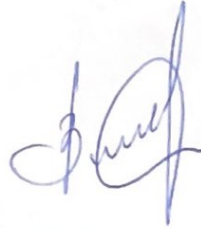

Віктор ОСТРОВЕРХОВ

*Директор навчально-наукового центру
моніторингу якості освіти
та методичної роботи*



Сергій ШАНДРУК

Декан факультету



Андрій КОЦУР

*Голова ГЗС,
завідувач кафедри підприємництва і торгівлі*



Ольга СОБКО

Гарант ОПП



Ірина БОЙЧИК

ПЕРЕДМОВА

Розроблено робочою групою у складі:

1. **Ольга СОБКО** – доктор економічних наук, професор, завідувач кафедри підприємництва і торгівлі ЗУНУ
2. **Ірина БОЙЧИК** – кандидат економічних наук, доцент кафедри підприємництва і торгівлі ЗУНУ
3. **Олександр ВАШКІВ** – кандидат економічних наук, доцент кафедри підприємництва і торгівлі ЗУНУ
4. **Галина СПЯК** – кандидат економічних наук, доцент кафедри підприємництва і торгівлі ЗУНУ
5. **Богдана ШАЙНЮК** – здобувач освітньо-професійної програми
6. **Михайло РАТУШНЯК** – директор ТОВ «АНТ»

Відгуки та рецензії на освітньо-професійну програму:

1. **Світлана ХАМІНІЧ** – доктор економічних наук, професор, професор кафедри аналітичної економіки та менеджменту Дніпровського державного університету внутрішніх справ
2. **Олена БОЄНКО** – кандидат економічних наук, доцент, завідувач кафедри маркетингу Донецького національного університету імені Василя Стуса
3. **Валентин РОЖИК** – директор ТОВ «ГАЛИЧСПЕЦБУДПОСТАЧ»
4. **Павло МУХА** – директор ТОВ «Простір торггруп»

**1. Профіль освітньої програми зі спеціальності
076 «Підприємництво, торгівля та біржова діяльність»**

1 – Загальна інформація	
Повна назва вищого навчального закладу та структурного підрозділу	Західноукраїнський національний університет, факультет економіки та управління, кафедра підприємництва і торгівлі
Ступінь вищої освіти та назва кваліфікації мовою оригіналу	Бакалавр Бакалавр підприємництва, торгівлі та біржової діяльності
Офіційна назва освітньої програми	Освітньо-професійна програма «Підприємництво та торгівля»
Форма здобуття освіти	Денна, заочна
Тип диплому та обсяг освітньої програми	Диплом бакалавра, одиничний; – 240 кредитів ЄКТС на базі повної загальної середньої освіти; термін навчання 3 роки 10 місяців; – на базі ступеня «молодший бакалавр» (освітньо-кваліфікаційного рівня «молодший спеціаліст») може бути визнано та перезараховано не більше, ніж 120 кредитів ЄКТС, отриманих в межах попередньої освітньої програми підготовки молодшого бакалавра (молодшого спеціаліста); – на основі ступеня «фаховий молодший бакалавр» може бути визнано та перезараховано не більше, ніж 60 кредитів ЄКТС, отриманих за попередньою освітньою програмою фахової передвищої освіти.
Наявність акредитації	Первинна у 2025 році
Цикл/рівень	НРК України – 6 рівень.
Передумови	Прийом на основі ступенів «молодший бакалавр», «фаховий молодший бакалавр» або освітньо-кваліфікаційного рівня «молодший спеціаліст» здійснюється за результатами зовнішнього незалежного оцінювання в порядку, визначеному законодавством.
Мова(и)	Українська

викладання	
Термін дії освітньої програми	3 роки 10 місяців
Інтернет-адреса постійного розміщення опису освітньої програми	Офіційний сайт ЗУНУ: https://www.wunu.edu.ua/bachelor-feu-op/
2 – Мета освітньої діяльності	
Формування та розвиток загальних і професійних компетентностей для здобуття студентом: теоретичних знань, умінь та навичок, достатніх для успішного виконання професійних обов'язків у сфері підприємництва та торгівлі з урахуванням сучасних логістичних трендів і вимог екологізації бізнесу в умовах сталого економічного розвитку; підготовка здобувачів вищої освіти до подальшого навчання за другим (магістерським) рівнем вищої освіти цієї спеціальності	
3 – Характеристика освітньої програми	
Предметна область (галузь знань, спеціальність)	<p>07 Управління та адміністрування 076 Підприємництво, торгівля та біржова діяльність <i>Об'єкти вивчення:</i> діяльність з організації та функціонування підприємницьких, торговельних та біржових структур, що здійснюється для досягнення економічних і соціальних результатів. <i>Цілі навчання:</i> підготовка висококваліфікованих фахівців, здатних вирішувати практичні проблеми та складні спеціалізовані задачі з підприємництва, торгівлі та біржової діяльності. <i>Теоретичний зміст предметної області:</i> наукові теорії, положення, концепції, принципи підприємництва, торгівлі та біржової діяльності і методологія їхнього використання для організації та ефективного функціонування підприємницьких, торговельних, біржових структур. <i>Методи, методики та технології:</i> загальнонаукові й спеціальні методи, професійні методики і технології, застосування яких дозволяє вирішувати практичні завдання з організації, ефективного функціонування та розвитку підприємницьких, торговельних і біржових структур. <i>Інструменти та обладнання:</i> інформаційно-комунікаційні системи та технології, прилади та обладнання, необхідні для формування професійних компетентностей бакалавра підприємництва, торгівлі та біржової діяльності.</p>
Орієнтація освітньої	Освітньо-професійна програма зорієнтована на формування та застосування у професійній діяльності знань, умінь і навичок

програми	щодо організації та функціонування підприємницьких і торговельних структур для досягнення економічних і соціальних результатів.
Основний фокус освітньої програми та спеціалізації	<p>Підготовка висококваліфікованих фахівців, здатних вирішувати практичні проблеми та складні спеціалізовані задачі з підприємництва та торгівлі.</p> <p>Забезпечення базової вищої освіти у сфері підприємництва та торгівлі.</p> <p>Програма базується на класичних наукових теоріях, концепціях і методиках досліджень, еволюції економічних знань.</p> <p>Фокус програми, який забезпечує її унікальність, полягає у врахуванні сучасних підходів до організації підприємницької і торговельної діяльності на основі трансформації логістичних потоків та вимог екологізації.</p> <p><i>Ключові слова:</i> підприємництво, торгівля, бізнес, бізнес-планування, інноваційна діяльність, ринок, ринкова інфраструктура, логістика, логістичні потоки, екопідприємництво, екологістика</p>
Особливості програми	Освітньо-професійна програма орієнтована на підготовку бакалаврів за перспективними напрямками розвитку підприємництва та торгівлі.
4 – Придатність випускників до працевлаштування та подальшого навчання	
Придатність до працевлаштування	<p>Випускники освітньо-професійної програми «Підприємництво та торгівля» можуть займати первинні посади згідно із Національним класифікатором України «Класифікатор професій ДК 003:2010» (зі змінами та доповненнями):</p> <p>1452 Менеджер в оптовій торгівлі</p> <p>2419.2 Економіст із збуту</p> <p>3413 Торговець (власність)</p> <p>3415 Агент торговельний</p> <p>Представник торговельний</p> <p>Торговець комерційний</p> <p>3421 Торговельний брокер (маклер)</p> <p>3429 Торговець (обслуговування бізнесу та реклами)</p> <p>3436.3 Помічник керівника малого підприємства без апарату управління</p>
Подальше навчання	Здобуття освіти за другим (магістерським) рівнем вищої освіти. Набуття додаткових кваліфікацій в системі післядипломної освіти
5 – Викладання та оцінювання	

Викладання та навчання	<p>Студенто-центроване навчання, технологія проблемного і диференційованого навчання, технологія інтенсифікації та індивідуалізації навчання, технологія програмованого навчання, технологія розвивального навчання, кредитно-трансферна система організації навчання, електронне навчання в системі Moodle, самонавчання, навчання на основі досліджень.</p> <p>Викладання та навчання проводиться у вигляді: лекцій з використанням мультимедійних засобів, інтерактивних лекцій, семінарських і практичних занять, ситуаційного навчання (кейс-методики), онлайн-лекцій на основі платформи Zoom, підготовки курсової роботи, проходження виробничої практики, виконання самостійної роботи з передбаченими консультаціями викладачів.</p> <p>Самонавчання на основі підручників, посібників, навчально-методичних комплексів, матеріалів освітніх інтернет-платформ, онлайн-тренінгів, онлайн-курсів, освітніх блогів, консультації з викладачами.</p>
Оцінювання	<p>Усні та письмові екзамени, тестування, презентації, тренінги, захист курсової роботи та звіту з виробничої практики, атестаційний екзамен.</p>
6 – Програмні компетентності	
Інтегральна компетентність	<p>Здатність розв'язувати складні спеціалізовані завдання та проблеми у сферах підприємницької, торговельної та біржової діяльності або в процесі навчання, що передбачає застосування теорій та методів організації і функціонування підприємницьких, торговельних, біржових структур і характеризується комплексністю та невизначеністю умов.</p>
Загальні компетентності (ЗК)	<p>ЗК 1. Здатність до абстрактного мислення, аналізу та синтезу.</p> <p>ЗК 2. Здатність застосовувати отримані знання в практичних ситуаціях.</p> <p>ЗК 3. Здатність спілкуватися державною мовою як усно, так і письмово.</p> <p>ЗК 4. Здатність спілкуватися іноземною мовою.</p> <p>ЗК 5. Навички використання інформаційних і комунікаційних технологій.</p> <p>ЗК 6. Здатність до пошуку, оброблення та аналізу інформації з різних джерел.</p> <p>ЗК 7. Здатність працювати в команді.</p> <p>ЗК 8. Здатність виявляти ініціативу та підприємливість.</p> <p>ЗК 9. Прагнення до збереження навколишнього середовища.</p> <p>ЗК 10. Здатність діяти відповідально та свідомо.</p> <p>ЗК 11. Здатність реалізувати свої права і обов'язки як члена суспільства, усвідомлювати цінності громадянського</p>

	<p>(вільного демократичного) суспільства та необхідність його сталого розвитку, верховенства права, прав і свобод людини і громадянина в Україні.</p> <p>ЗК 12. Здатність зберігати та примножувати моральні, культурні, наукові цінності і досягнення суспільства на основі розуміння історії та закономірностей розвитку предметної області, її місця у загальній системі знань про природу і суспільство та у розвитку суспільства, техніки і технологій, використовувати різні види та форми рухової активності для активного відпочинку та ведення здорового способу життя.</p>
<p>Спеціальні компетентності (СК)</p>	<p>СК 1. Критичне осмислення теоретичних засад підприємницької, торговельної та біржової діяльності.</p> <p>СК 2. Здатність обирати та використовувати відповідні методи, інструментарій для обґрунтування рішень щодо створення, функціонування підприємницьких, торговельних і біржових структур.</p> <p>СК 3. Здатність здійснювати діяльність у взаємодії суб'єктів ринкових відносин.</p> <p>СК 4. Здатність застосовувати інноваційні підходи в діяльності підприємницьких, торговельних та біржових структур.</p> <p>СК 5. Здатність визначати та оцінювати характеристики товарів і послуг в підприємницькій, торговельній, біржовій діяльності.</p> <p>СК 6. Здатність здійснювати діяльність з дотриманням вимог нормативно-правових документів у сфері підприємницької, торговельної та біржової діяльності.</p> <p>СК 7. Здатність визначати і виконувати професійні завдання з організації діяльності підприємницьких, торговельних та біржових структур.</p> <p>СК 8. Здатність застосовувати основи обліку та оподаткування в підприємницькій, торговельній, біржовій діяльності.</p> <p>СК 9. Здатність до організації зовнішньоекономічної діяльності підприємницьких, торговельних і біржових структур.</p> <p>СК 10. Здатність до бізнес-планування, оцінювання кон'юнктури ринків і результатів діяльності у сфері підприємництва, торгівлі та біржової практики з урахуванням ризиків.</p> <p>СК 11. Здатність до організації логістичних потоків у підприємстві та торгівлі.</p> <p>СК 12. Здатність здійснювати підприємницьку та торговельну діяльність на засадах екологізації.</p>
<p>7 – Програмні результати навчання</p>	

ПРН 1. Використовувати базові знання з підприємництва, торгівлі і біржової діяльності й уміння критичного мислення, аналізу та синтезу в професійних цілях.

ПРН 2. Застосовувати набуті знання для виявлення, постановки та вирішення завдань за різних практичних ситуацій в підприємницькій, торговельній та біржовій діяльності.

ПРН 3. Мати навички письмової та усної професійної комунікації державною й іноземною мовами.

ПРН 4. Використовувати сучасні комп'ютерні і телекомунікаційні технології обміну та розповсюдження професійно спрямованої інформації у сфері підприємництва, торгівлі та біржової діяльності.

ПРН 5. Організовувати пошук, самостійний відбір, якісну обробку інформації з різних джерел для формування банків даних у сфері підприємництва, торгівлі та біржової діяльності.

ПРН 6. Вміти працювати в команді, мати навички міжособистісної взаємодії, які дозволяють досягати професійних цілей.

ПРН 7. Демонструвати підприємливість в різних напрямках професійної діяльності та брати відповідальність за результати.

ПРН 8. Застосовувати одержані знання й уміння для ініціювання та реалізації заходів у сфері збереження навколишнього природного середовища і здійснення безпечної діяльності підприємницьких, торговельних та біржових структур.

ПРН 9. Знати вимоги до діяльності за спеціальністю, зумовлені необхідністю забезпечення сталого розвитку України, її зміцнення як демократичної, соціальної і правової держави.

ПРН 10. Демонструвати здатність діяти соціально відповідально на основі етичних, культурних, наукових цінностей і досягнень суспільства.

ПРН 11. Демонструвати базові й структуровані знання у сфері підприємництва, торгівлі та біржової діяльності для подальшого використання на практиці.

ПРН 12. Володіти методами та інструментарієм для обґрунтування управлінських рішень щодо створення й функціонування підприємницьких, торговельних і біржових структур.

ПРН 13. Використовувати знання форм взаємодії суб'єктів ринкових відносин для забезпечення діяльності підприємницьких, торговельних та біржових структур.

	<p>ПРН 14. Вміти застосовувати інноваційні підходи в підприємницькій, торговельній та біржовій діяльності.</p> <p>ПРН 15. Оцінювати характеристики товарів і послуг у підприємницькій, торговельній та біржовій діяльності за допомогою сучасних методів.</p> <p>ПРН 16. Знати нормативно-правове забезпечення діяльності підприємницьких, торговельних та біржових структур і застосовувати його на практиці.</p> <p>ПРН 17. Вміти вирішувати професійні завдання з організації діяльності підприємницьких, торговельних та біржових структур і розв'язувати проблеми у кризових ситуаціях з урахуванням зовнішніх та внутрішніх впливів.</p> <p>ПРН 18. Знати основи обліку та оподаткування в підприємницькій, торговельній і біржовій діяльності.</p> <p>ПРН 19. Застосовувати знання й уміння для забезпечення ефективної організації зовнішньоекономічної діяльності підприємницьких, торговельних та біржових структур з урахуванням ринкової кон'юнктури і діючих правових норм.</p> <p>ПРН 20. Знати основи бізнес-планування, оцінювання кон'юнктури ринків та результатів діяльності підприємницьких, торговельних і біржових структур з урахуванням ризиків.</p> <p>ПРН 21. Організовувати логістичні потоки в підприємстві, торгівлі та біржовій діяльності.</p> <p>ПРН 22. Здійснювати підприємницьку та торговельну діяльність на засадах екологізації.</p>
8 – Ресурсне забезпечення реалізації програми	
Кадрове забезпечення	<p>Всі науково-педагогічні працівники, залучені до реалізації освітньо-професійної програми, за кваліфікацією відповідають профілю і напряму дисциплін, що викладаються; мають підтверджений рівень наукової і професійної активності, що відповідає вимогам ліцензійних умов провадження освітньої діяльності. Для забезпечення організації навчального процесу залучаються фахівці-практики, що мають досвід роботи за фахом. Усі науково-педагогічні працівники мають показники академічної та професійної кваліфікації відповідно до дисципліни, викладання якої вони забезпечують.</p>
Матеріально-технічне забезпечення	<p>Забезпеченість приміщеннями навчального призначення мультимедійним обладнанням, спеціалізованими кабінетами з сучасною комп'ютерною технікою та обладнанням, устаткуванням, необхідними для виконання навчального плану, використання сучасного програмного забезпечення, наявність об'єктів соціальної інфраструктури.</p>
Інформаційне та	<p>Офіційний вебсайт університету https://www.wunu.edu.ua</p>

навчально-методичне забезпечення	<p>містить інформацію про організацію навчального процесу, структурні підрозділи, освітні програми, навчальну, наукову і виховну діяльність, правила прийому, контакти.</p> <p>Читальний зал бібліотеки забезпечений бездротовим доступом до мережі Інтернет, а онлайн ресурс бібліотеки забезпечує доступ до українських та міжнародних фахових видань, що відповідають профілю наук (в тому числі в електронному форматі); доступ до публікацій наукометричних баз Scopus, Web of Science.</p> <p>Платформа дистанційного навчання Moodle дозволяє отримати доступ до робочих програм і силабусів дисциплін, методичних рекомендацій та вказівок з вивчення дисциплін, написання курсової роботи, проходження виробничої практики, а також надає можливість проведення контрольних заходів, відео-лекцій чи навчання в онлайн форматі</p>
9 – Академічна мобільність	
Національна кредитна мобільність	<p>На основі двосторонніх договорів між ЗУНУ та закладами вищої освіти України.</p>
Міжнародна кредитна мобільність	<p>Відповідно до укладених угод ЗУНУ та Програми Еразмус+</p>
Навчання іноземних здобувачів вищої освіти	<p>Відповідно до нормативно-правових документів</p>

2. Перелік компонент освітньо-професійної програми та їх логічна послідовність

2.1. Перелік компонент ОП

Код н/д	Компоненти освітньої програми (навчальні дисципліни, курсові проекти (роботи), практики, кваліфікаційна робота)	Кількість кредитів	Форма підсумк. контролю
БЛОК ОБОВ'ЯЗКОВИХ ДИСЦИПЛІН			
Цикл загальної підготовки			
ОК 1	Українська мова за професійним спрямуванням	5	залік
ОК 2	Історія та культура України	5	екзамен
ОК 3	Іноземна мова	6	екзамен
ОК 4	Філософія	5	екзамен
ОК 5	Політологія	4	залік
ОК 6	Психологія професійної діяльності	5	екзамен
ОК 7	Вища математика	7	екзамен
ОК 8	Теорія ймовірності і математична статистика	5	екзамен
ОК 9	Інформаційно-комунікаційні технології	5	екзамен
ОК 10	Статистика	4	екзамен
Загальний обсяг обов'язкових компонент:		51	
Цикл професійної підготовки			
ОК 11	Мікроекономіка	5	екзамен
ОК 12	Макроекономіка	5	екзамен
ОК 13	Право	5	екзамен
ОК 14	Міжнародна економіка	5	екзамен
ОК 15	Підприємництво	4	екзамен
ОК 16	Бухгалтерський облік і оподаткування	5	екзамен
ОК 17	Фінанси	5	екзамен
ОК 18	Біржова діяльність	4	екзамен
ОК 19	Менеджмент	5	екзамен
ОК 20	Економетрика	4	екзамен
ОК 21	Податкова система	5	екзамен
ОК 22	Фінансовий менеджмент	5	екзамен
ОК 23	Маркетинг	5	екзамен
ОК 24	Курсова робота зі спеціальності	3	захист
ОК 25	Інтернет-маркетинг	4	екзамен
ОК 26	Товарознавство	5	екзамен
ОК 27	Маркетингові дослідження та аналітика	6	екзамен
ОК 28	Економіка та організація торгівлі	5	екзамен
ОК 29	Ринкова інфраструктура	6	екзамен
ОК 30	Ціноутворення та цінова політика	6	екзамен
ОК 31	Логістика	5	екзамен
ОК 32	Екопідприємництво	5	екзамен
ОК 33	Міждисциплінарна курсова робота	3	захист
ОК 34	Елементи дуальної освіти	4	залік
ОК 35	Виробнича практика	12	захист
ОК 36	Атестаційний екзамен	3	екзамен
Загальний обсяг обов'язкових компонент:		129	
БЛОК ВИБІРКОВИХ ДИСЦИПЛІН			
	Вибіркові дисципліни	60	
Загальний обсяг вибірових компонент:		60	
ЗАГАЛЬНИЙ ОБСЯГ ОСВІТНЬОЇ ПРОГРАМИ		240	

2.2. Структурно-логічна схема ОП

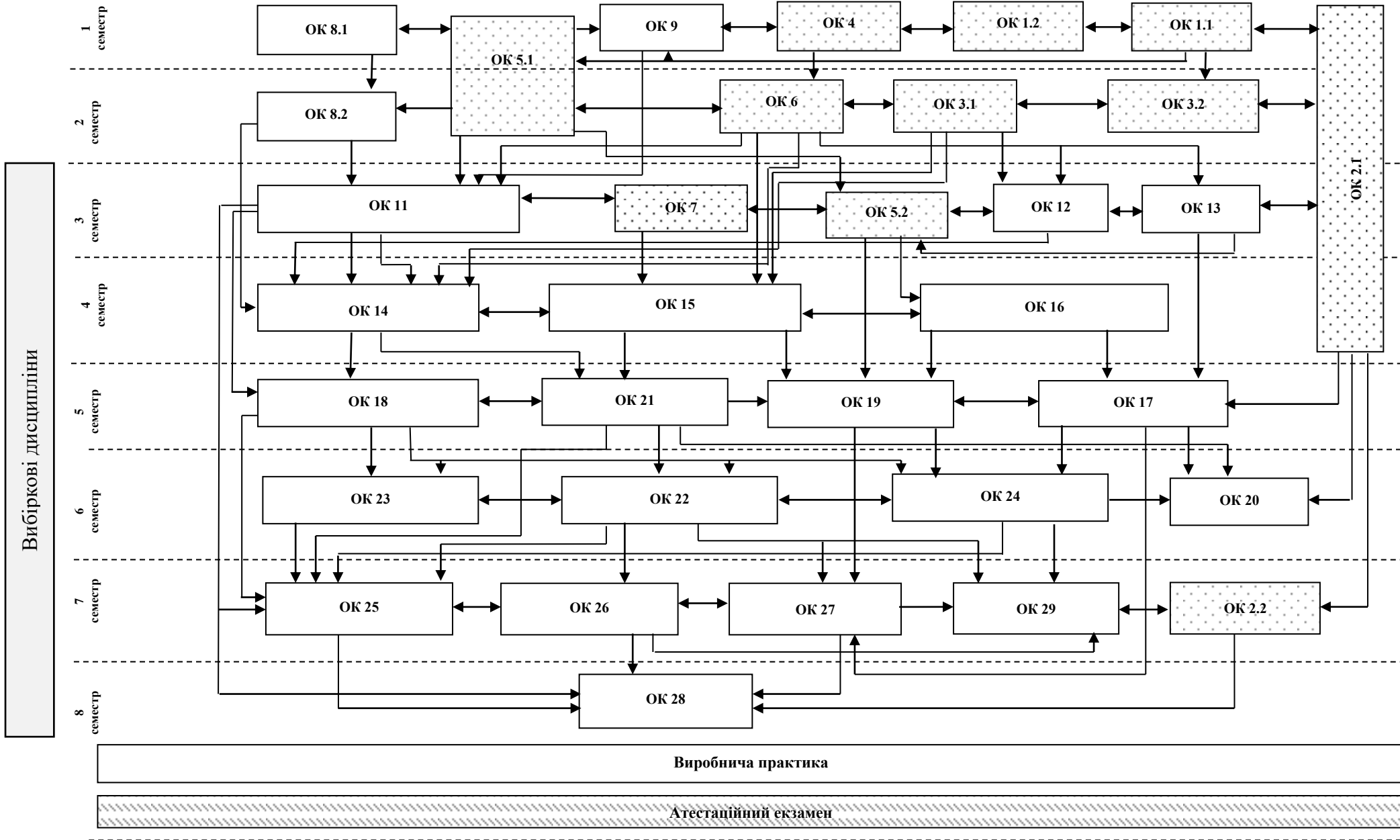

3. Форма атестації здобувачів вищої освіти

Атестація випускників освітньо-професійної програми «Підприємництво та торгівля» проводиться у формі атестаційного екзамену, який передбачає оцінювання результатів навчання, визначених цією освітньою програмою, та завершується видачею документу встановленого зразка про присудження йому ступеня бакалавра із присвоєнням кваліфікації бакалавра підприємництва, торгівлі та біржової діяльності. Атестація здійснюється відкрито та публічно.

4. Матриця відповідності програмних компетентностей компонентам освітньої програми

	ОК 1	ОК 2	ОК 3	ОК 4	ОК 5	ОК 6	ОК 7	ОК 8	ОК 9	ОК 10	ОК 11	ОК 12	ОК 13	ОК 14	ОК 15	ОК 16	ОК 17	ОК 18	ОК 19	ОК 20	ОК 21	ОК 22	ОК 23	ОК 24	ОК 25	ОК 26	ОК 27	ОК 28	ОК 29	ОК 30	ОК 31	ОК 32	ОК 33	ОК 34	ОК 35	ОК 36		
ЗК 1				+			+	+		+																								+			+	
ЗК 2							+	+			+	+	+		+		+			+						+	+								+	+	+	+
ЗК 3	+																																		+	+	+	
ЗК 4			+																																			
ЗК 5									+																	+								+	+	+		
ЗК 6									+	+																								+	+	+		
ЗК 7						+								+																					+	+		
ЗК 8						+									+			+	+																+	+		
ЗК 9										+			+																						+	+		
ЗК 10						+							+		+																					+		
ЗК 11					+								+																								+	
ЗК 12		+		+																																		
СК 1											+	+			+													+						+		+		
СК 2											+	+			+	+	+	+	+	+						+		+						+	+	+	+	
СК 3												+		+															+					+	+			
СК 4																										+		+	+					+		+		
СК 5																											+	+							+	+		
СК 6													+																	+					+	+	+	
СК 7																		+			+	+					+							+	+	+	+	
СК 8																+					+													+	+	+	+	
СК 9														+																				+	+			
СК 10															+							+	+					+					+	+	+			
СК 11																																+	+					
СК 12																															+	+						

**5. Матриця забезпечення програмних результатів навчання (ПРН)
відповідними компонентами освітньої програми**

	ОК 1	ОК 2	ОК 3	ОК 4	ОК 5	ОК 6	ОК 7	ОК 8	ОК 9	ОК 10	ОК 11	ОК 12	ОК 13	ОК 14	ОК 15	ОК 16	ОК 17	ОК 18	ОК 19	ОК 20	ОК 21	ОК 22	ОК 23	ОК 24	ОК 25	ОК 26	ОК 27	ОК 28	ОК 29	ОК 30	ОК 31	ОК 32	ОК 33	ОК 34	ОК 35	ОК 36			
ПРН 1				+			+	+		+																								+	+	+	+		
ПРН 2							+	+								+	+		+	+															+	+	+	+	
ПРН 3	+		+																																+	+	+	+	
ПРН 4									+																											+	+		
ПРН 5			+						+	+																										+	+	+	
ПРН 6						+																														+	+		
ПРН 7						+									+																					+	+		
ПРН 8										+			+																							+	+		
ПРН 9				+									+																							+		+	
ПРН 10	+		+												+																				+		+	+	
ПРН 11											+	+		+	+														+						+	+	+	+	
ПРН 12											+	+			+		+	+	+	+					+				+						+	+	+	+	
ПРН 13												+		+																	+					+	+		
ПРН 14															+											+		+	+							+		+	
ПРН 15																								+			+	+									+		
ПРН 16													+																	+						+	+	+	+
ПРН 17															+			+			+					+		+							+	+	+	+	
ПРН 18																+						+						+								+	+	+	
ПРН 19													+	+																						+		+	
ПРН 20																							+	+					+			+			+	+	+		
ПРН 21																																			+	+			
ПРН 22																																			+	+			